

دير ديوان

بنين، ارضنا، وطننا



إعداد: فخر اسماعيل واليه

ديار ديوان

بيناء الامام ابي بصير والفاضل

إعداد

فخر اسماعيل واليه

والله اعلم

١٩٩٩

مطبعة الاعتصام

بسم الله الرحمن الرحيم

تأليف

الطبعة الاولى سنة ١٩٩١م

حقوق الطبع محفوظة للمؤلف

الناشر مطبعة الاعتصام

الخليل/ باب الزاوية تلفون ٩٦٢٦١٥

الإهداء

إلى أبناء بلدي في الداخل

وبلاد المهجر، عسى الله أن

يكرمهم ويجمع شتاتهم

أهدي هذا الكتاب.

المؤلف

المقدمة

الحمد لله الذي خلق الناس شعوبا وقبائل ليتعارفوا والصلاة والسلام على النبي المبعوث
رحمة للعالمين وبعد :

فإن التراث جزء من حضارة الامة ، منه ما هو مكتوب ومنه ما يتوارثه
الناس بالنقل والسماع ، لذا فإن الحفاظ على الصالح من التراث امر هام لأي
امة من الامم حتى تستلهم من ماضيها الخير وتتجنب الوقوع في العثرات
والمزالق.

والناظر في تاريخ المنطقة يجد انها مرت في حقب زمنية طويلة كان لها
الاثر الكبير في تحديد معالم المنطقة ، ورسم ايدولوجياتها الفكرية
والثقافية.

ولعل الظروف والمتغيرات التي يمر فيها الناس في هذه البقعة من الارض
من شتات وغربة على شتى الاصعدة ، دلت على انه لا بد من اعادة لم الشمل
وربط ماضي الاجداد بالحاضر.

وفي الاونة الاخيرة لوحظ على مستوى الساحة المحلية وجود عدة كتابات
متخصصة في الحديث عن بعض المدن والقرى في المنطقة والتي تغطي
جانبا تاريخيا مهما في حياة السكان .

وهذا الكتاب محاولة متواضعة لتأريخ اهم القضايا التي تتصل بتاريخ البلدة
ماضيها وحاضرها وما يتعلق بتراثها الاجتماعي وتركيبتها السكانية
والمراحل المختلفة التي مر بها تاريخ البلدة من عدة مناحي : تعليمية ،
عمرانية ، اقتصادية ...

نرجو ان يكون هذا البحث قد ملأ فراغا في مكتبة التراث ولبى رغبة عند
كثير من المهتمين بهذا النوع من الدراسات .

والله الموفق والهادي الى الطريق المستقيم

الفصل الأول

الملاح الجغرافيه والتاريخيه

ويشمل

أولا : الملاح الجغرافيه :

١- الموقع والحدود

٢- المساحه

٣- التضاريس

٤- المناخ

ثانيا : الملاح التاريخيه

١- سبب التسميه

٢- المعالم التاريخيه والاثار في البلده

ثالثا : التركيب السكاني

١- تل عاي

٢- دير السيق

الملامح الجغرافية

(١) الموقع والحدود :

تقع بلدة ديردبوان الى الشرق من رام الله على بعد حوالي ثمانني كيلوا مترات وتجاورها من الغرب بيتين ومن الجنوب الغربي برقاً ومن الجنوب الشرقي مخماس ومن الشمال الشرقي رمون ومن الشمال الغربي الطيبة وعين يبرود ومن الشرق تمتد حدود ديردبوان حتى اراضي الرقة المتاخمة لاراضي اريحا .

(٢) المساحة :

تبلغ مساحة اراضي ديردبوان حوالي ٧٥ الف دونم ، منها ٢٥ الف دونم مزروعة بالاشجار وبين ٢٠ - ٢٥ الف دونم صالحه للزراعة والباقي غير صالحه للزراعة .

(٣) التضاريس :

تقع البلده فوق مجموعة من التلال تحيط بها بعض الجبال المرتفعه كالتل وأبو رجمس وأبو اشريف كما تشقها بعض الوديان كالمصراره وواد حيان ، ومن اشهر وديانها واد الجايه ، واد العين ، واد السيق ، واد المكوك ، واد العرايس ، واد المضيق . وتتسم الاراضي في دير دبوان عموماً بصعوبة التضاريس فهي للجبلية اقرب منها للسهلية ، وهناك بعض المناطق السهليه كالموحله والصباحيه والذنبيه والبقعه والمضمار والمراغه وغيرها من المواقع .
(وتربة هذه المنطقه وتركيبتها الجيولوجيه من الحجر الكرتوني ، واما كمية الامطار التي تسقط عليها سنويا فهي من ٥٠٠-٦٠٠ ملم ٢ وفيها مياه جوفية نحو الجنوب باتجاه الاردن) (١)

(٤) المناخ :

ان الحديث عن مناخ ديردبوان مرتبط بالحديث عن مناخ مدينة رام الله باعتبارها تابعة لها من الناحية الجغرافية ومحاذية لها في الحدود الطبيعيه ، وباعتبار ان المنطقه واقعة ضمن اقليم البحر الابيض المتوسط حيث تقع البلدة على بعد حوالي ٧١ كيلو متر عن ساحل البحر الابيض ، وترتفع عن سطح البحر الميت حوالي ٦٠٠

(١) انظر اطلس القرن العشرين ص ١٨٠ - ١٨٥ ، يديعوت احرنوت .

متر في معظم مناطقها في حين يصل ارتفاع اعلى منطقه عن سطح البحر حوالي ٩٥٠ متر وهي منطقة ابو رجمس .
 والمنطقه تتعرض للرياح الشماليه الشرقيه الجافه والرياح الجنوبيه الغربيه الثقله برطوبه البحر حيث تتسبب هذه الرياح في هطول الامطار نتيجة اصطدامها بالتلال التي تقع عليها البلده ، اما في فصل الربيع والخريف فتهب على المنطقه الرياح الشرقيه الجافه والبارده احيانا كماتهب الرياح الخميسنيه في الجنوب الشرقي وتكون محملة بالغبار والاتربه ، ونظرا لوقوع البلده على مجموعه من الجبال والهضاب فان ذلك يلطف من الجو ويجعله جوا معتدلا ، ويبلغ فصل الشتاء طوال العام حوالي اربعة شهور ، وينزل الثلج احيانا في شهر شباط .

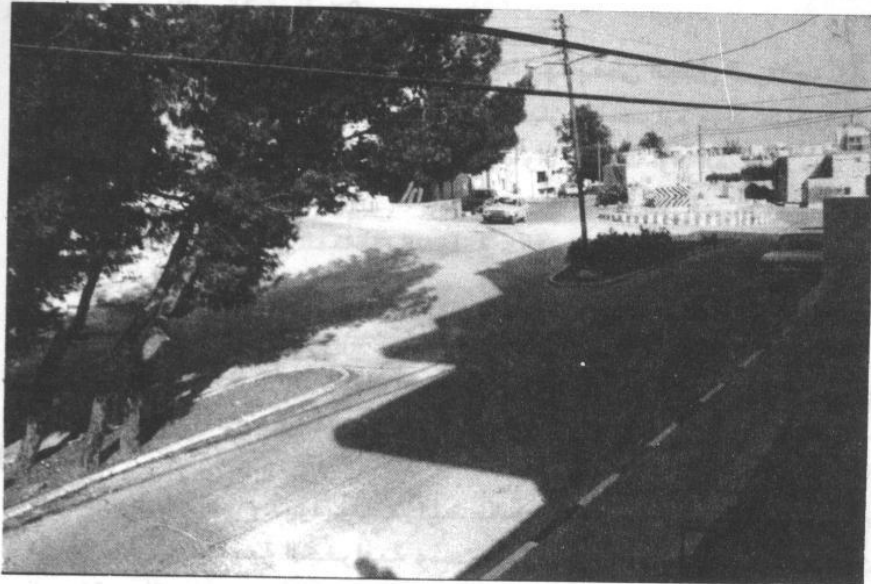

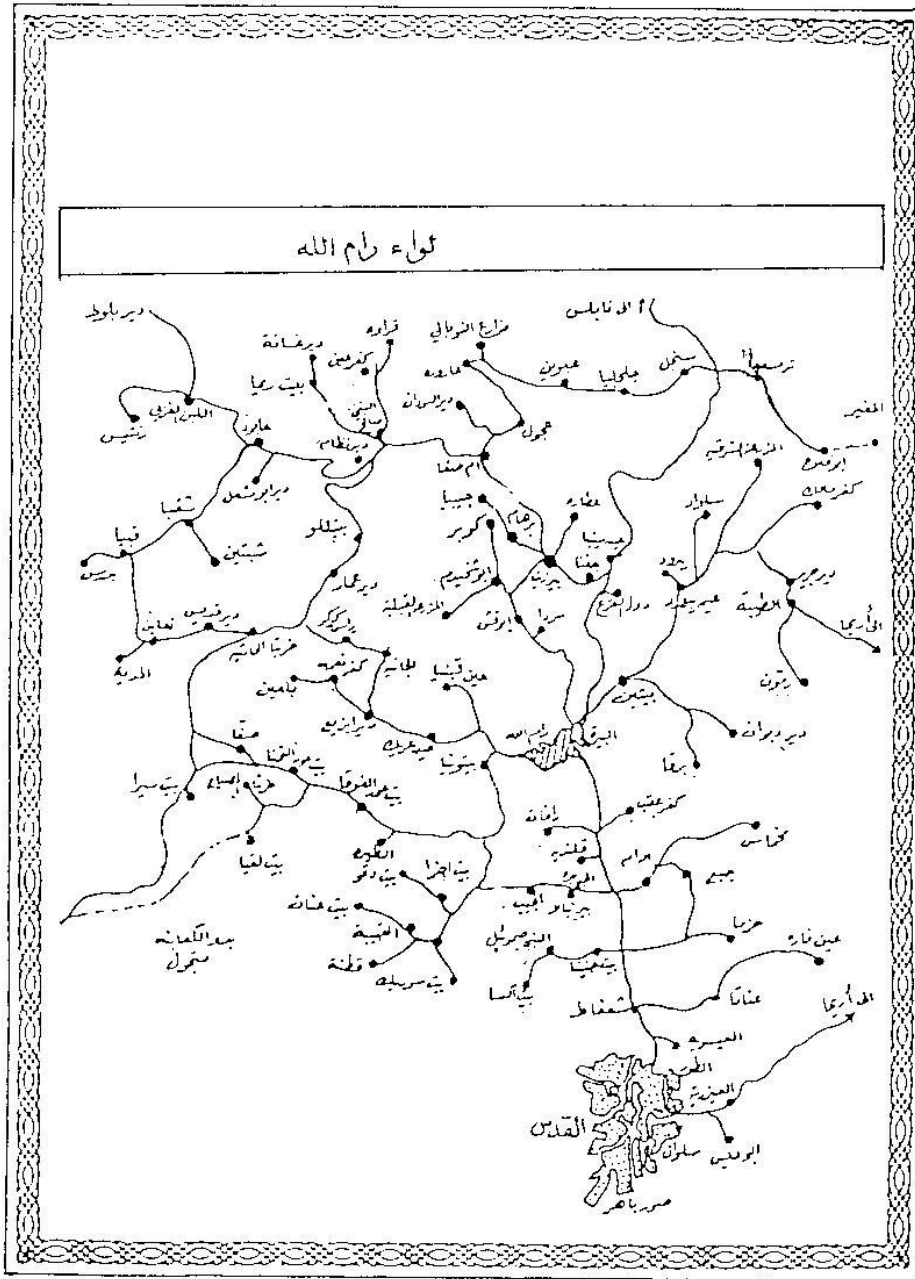

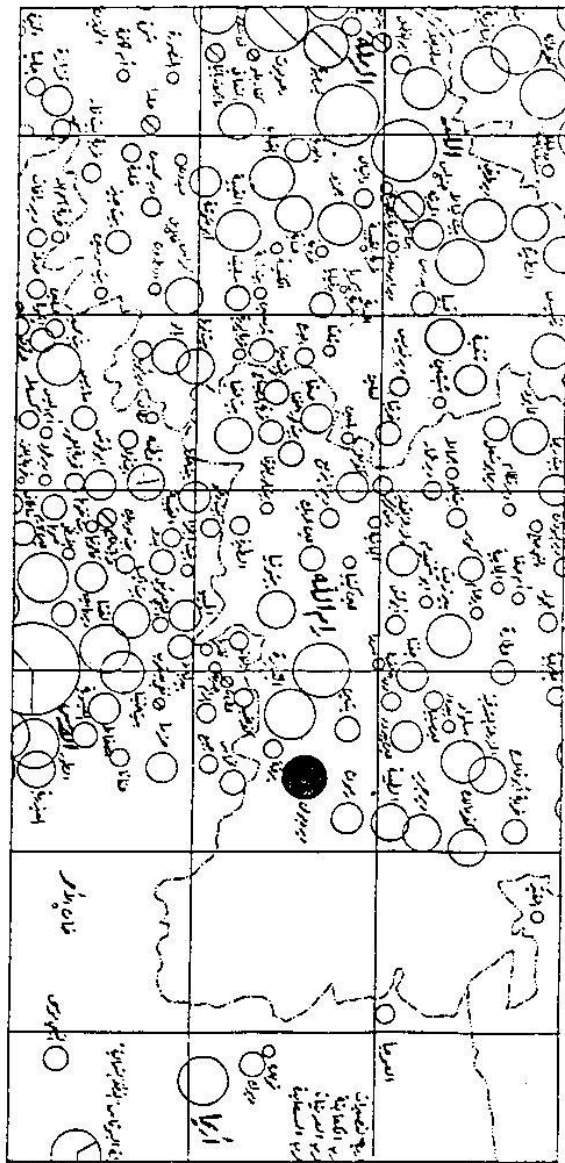

الملاح التاريخيه:

(١) سبب التسميه :

تذكر الروايات الشفهيه اكثر من تحليل لسبب التسميه: منها ان دير دبوان كانت في الاصل ديورا للرهبان الرومان في احدالعصور التي مرت بالبلدة وتاريخها حيث سكنها راهب يدعى ديفان ومع الايام حول الاسم الى ديردبوان بعد تعريبه . ورواية اخرى تذكر ان البلده اقيمت بالقرب من دير ، اما دبوان فهي تحريف لكلمة ديوان حيث يقال انها كانت محلا للديوان وهو مكان الاجتماع والتشاور فكانت القرى المجاوره تجتمع فيها لابداء الرأي وعقد المشوره.

ويقال ان الاسم مأخوذ من كلمة فرنسيه وهي (دبواه) ثم تحرف واصبح ديردبوان .

ورواية اخرى تذكر ان اصل التسميه كانت دير المال ثم حرفت الى ديردبوان .

وليس هناك اي سند تاريخي يشير الى سبب التسميه , لكن الروايه الاقرب الى الصواب ان يكون المقطع الاول من التسمية يعود الى وجود بعض الادييره في المنطقه وهذا اقرب الى الصحة لان البلده وجد فيها كثير من المعالم الصليبيه والرومانيه وغيرها من الاثار النصرانيه كالمغاطس والاديره والكنائس .

وهناك كثير من اسماء القرى والبلدان التي بدأ بكلمة دير وهذا يدل على تواجد

رهبان في احد عصور تاريخ تلك الامكنه (١)

ويقدر بعض الناس على حسب الروايات التي يتناقلونها ان نشأة دير دبوان كبلد

تعود الى عام ١٠٢٤ هـ .

ويمكن القول ان تاريخ البلده يرجع الى نهاية الفتح الاسلامي لفلسطين في عهد صلاح

الدين الايوبي وبعد ذلك التاريخ بدأت التجمعات السكانيه في المنطقه (تأسست

البلده).

(١) انظر القرية العربيه الفلسطينيه مبنى واستعمالات وارضى - شكري عراف ص ١٤٢ ط٢ ، ١٩٨٦ .

(٢) الممالك التاريخية والآثار:

١- تل عاي :

يرتبط تاريخ هذا التل بالكنعانيين، والكنعانيون (من الشعوب السامية التي هاجرت في منتصف الالف الثالث قبل الميلاد والتي سكنت القسم الساحلي وفلسطين . ويرى بعض علماء التاريخ ان الكنعانيين هم الاقوام الذين تسللوا بين العموريين في القرن الحادي والعشرين قبل الميلاد ، ويرى اخرون انهم ثاني شعب سامي رئيسي في سوريا بعد الاموريين ، حيث تعرضت ارض كنعان في اواسط القرن الثالث عشر قبل الميلاد لغزوات اقوام اتية من شمال العراق ، ولقد جمعوا عددا كبيرا من المرتزقة من كنعان وانقضوا على مصر واحتلوها لمدة تتراوح بين ١٥٠-١٨٠ سنة على وجه التقريب، وكان بين المرتزقه زمرة من الاسرائيليين وسميت هذه الاقوام بالهكسوس، في زمن الاسره الثانيه عشره طردهم المصريون ولاحقهم حتى مدينة شاروحين في جنوب فلسطين ولم يعثر لهم على اثر بعد ذلك اذ اندمجوا بالكنعانيين (١)

ويشار الى ان ارض كنعان قد تعرضت لعدة غزوات كان اولها : غزو تحتس الاول لها حيث قهر امير قادش واستولى على ارض كنعان واخضعها للحكم المصري .

(١) انظر الموسوعه الفلسطينيه ج ٣ ص ٦٦٧ .

ثانياً: غزو العموريين لارض كنعان فاستغاث الكنعانيون باحثوتب الثالث الذي ناصرهم وصد العدوان عنها الا انهم اعدوا الكرة عليه زمن اخناتون وتمكنوا من تدمير الارياف الفلسطينية ودمروا قراها واحتلوا المدن الكنعانية كلها، وفي اواخر القرن الرابع عشر قبل الميلاد تمكن الفراعنه من طرد العموريين.

ثالثاً : شعوب البحر حيث ظهر منها فئات مختلفة منها ال (دانايين) وبيلست (الفلسطينيين) وشردان واكويش وغيرهم من العناصر التي اتت من بحر ايجيه ومن سردينيا ومن صقلية وبعض مناطق اسيا الصغرى (١)

وتذكر المصادر التاريخية ان هناك ارتباطا بين اليبوسين الذين بنوا القدس وبين الكنعانيين وخاصة فيما يتعلق بهجرتهم من الجزيرة العربية (وعندما رحل الكنعانيون عن الجزيرة رحلوا جماعات منفصلة، بعضهم حط رحله هنا في هذه البقعة من الارض وقد سميت بعد اذن باسمهم فراحت تدعى ارض كنعان .

والذين هبطوا ارض كنعان هبطوا في انحاء مختلفة بعضهم اعتمص الجبال والبعض الاخر في السهول والوديان وقد عاشوا بادىء ذي بدء متفرقين، حتى المدن التي انشأوها ومنها ييوس (القدس) شكيم (نابلس) وبيت ايل (بيتين) واشقلون (عسقلان) وعاي (تل عاي) (٢)

وكلمة عاي تعني الخراب وهي اسم عبري وقد ورد ذكرها في مكان اخر عيا وعياث بلدة كنعانية الى الشرق من بيت ايل . وقد ورد ذكرها مرات عديدة في كتب العهد القديم ، فقد ورد في الاصحاح السابع من سفر يشوع قوله (وارسل يشوع من بيت ايل والى الشمال من مخماش على طرف واد . وتعرف اليوم باسم التل

وقد اغار عليها يشوع وفشل في الاستيلاء عليها لاثم احد رجاله . ولكن يشوع اعاد الكره واحتلها وذبح سكانها وكان عددهم اثني عشر الفا وشنق ملكها على شجرة وحرقها ، وقد بقيت مدة طويلة ثم اعيد بناؤها، وقد ورد اسم عاي ثمان وعشرين مرة في الكتاب المقدس) (٣)

(١) (انظر: د، محمود اهمز ، تاريخ الشرق الادنى القديم في الالفين الثاني والاول . ق. م ص ٢٥ .

(٢) (المفصل في تاريخ القدس ، عارف العارف الطبعه الثانيه ١٩٨٦ مطبعة المعارف ، القدس .

(٣) (انظر قاموس الكتاب المقدس ، ص ٥٩١ ، صادر عن مجمع الكنائس في الشرق الادنى ، ١٩٧١ .

فقد ورد في الاصحاح السابع من سفر يشوع قوله (وارسل يشوع رجالا من اريحا الى عاي التي عند بيت اون شرقي بيت ايل وكلمهم قائلا :

اصعدوا تجسسوا ارض عاي، فصعدالرجال وتجسسوا عاي ثم رجعوا الى يشوع وقالوا له لا يصعد كل الشعب بل يصعد نحو الف رجل او ثلاثة الاف رجل ويضربوا عاي ، لا تكلف كل الشعب الى هناك لانهم قليلون ، فصعد من الشعب الى هناك نحو ثلاثة الاف رجل وهربوا امام اهل عاي فضرب منهم اهل عاي نحو ستة وثلاثين رجلا ولقومهم من امام الباب الى شباريم وضربوهم في المنحدر فذاب قلب الشعب وصار مثل الماء فمزق يشوع ثيابه وسقط على وجهه الى الارض امام تابوت الرب الى المساء هو وشيوخ اسرائيل ووضعوا ترابا على رؤوسهم . وقال : اه يا سيدي الرب لماذا عبرت هذا الشعب الاردن تعبيراً لكي ترفعنا الى يد الاموريين ليبيدوننا ، ليتنا ارتضينا وسكننا في عبر الاردن .

اسألك يا سيد ماذا اقول بعد ما حول اسرائيل قفاه امام اعداءه فيسمع الكنعانيون جميع سكان الارض ويحيطون بنا ويقرضون اسمنا من الارض ، وماذا تصنع لاسمك العظيم ، فقال الرب ليشوع قم لماذا انت ساقط على وجهك فقد اخطأ اسرائيل بل تعدوا عهدي الذي امرتهم به ، بل اخذوا من الحرام، بل سرقوا ، بل انكروا بل وضعوا في امتعتهم فلم يتمكن بنو اسرائيل للثبات امام اعدائهم يديرون قفاهم امام اعدائهم لانهم محرومون ولا اعود اكون معكم ان لم تبديدوا الحرام من وسطكم) (١)

وجاء في الاصحاح الثامن من سفر يشوع (فقال الرب لا تخف ولا ترتعب خذ معك جميع رجال الحرب وقم اصعد الى عاي ، انظر قد دفعت بيدك ملك عاي وشعبه ومدينته وارضه فتفعل بعاي وملكها كما فعلت باريحا وملكها ، غير ان غنيمتها وبهائمتها تنهبونها لنفوسكم) (٢)

(١) الكتاب المقدس . ص ٢٦٦-٢٦٧ .

(٢) الكتاب المقدس ، ص ٢٦٧ .

وقد جاء في سفر التكوين الاصحاح ٨:١٢ (وقد اجتاز ابرام في الارض الى المكان شكيم الى بلوطة حوره وكان الكنعانيون حينئذ في الارض وظهر الرب لابرام وقال : لنسلك اعطي هذه الارض فبنى مذبحا للرب الذي ظهر له ثم نقل من هناك الى الجبل الى شرقي بيت ايل ونصب خيمته وكانت بيت ايل من المغرب وعاي من المشرق فبنى هناك مذبحا للرب ودعا باسم الرب ثم ارتحل ابرام ارتحالا متواليا نحو الجنوب) (١)

ويشير رجاء جارودي في كتابه فلسطين ارض الرسالات الى ان الاب دوفو يؤكد ان هذه القصة هي اكثر قصص الغزو تفصيلا فهي لا تتضمن الحديث عن اي خارق ، بل وتبدو كأنها الاكثر احتمالا ولقد كذبها- بكل اسف -علماء الاثار فعندما وصل الاسرائيليون لم يكن هنالك مدينة في عاي ، بل كانت ارض قديمة منذ الف ومئتي عام) (٢)

ويرى جارودي ان علم الاثار يتولى غالبا تكذيب الادعاءات التي تلقى جازفا ومن امثلتها ما جاء في سفر يشوع فان اريحا وعاي كما رأينا لم تكونا موجودتين منذ زمن طويل عندما تنبأ يسوع بأنه قوض اسوارهما) (٣)

ويلاحظ ان اقدم الاثار التاريخية في المنطقة التي تقع فيها بلدة ديردبوان هو تل عاي ، وقدامتهم الاثريون بالتنقيب والبحث في منطقة تل عاي (فقد ركز الفرنسيون نشاطهم الاثري في شمال سوريا خلال فترة ما بين الحربين فقد نظموا حملة للكشف عن اثار التل بالقرب من ديردبوان باشراف السيده (جوديث ماركوت كراوزه) الا ان العمل توقف بعد ثلاثة مواسم (١٩٢٢ - ١٩٢٥) بسبب وفاة المشرفه وبعد

(١) انظر الكتاب المقدس، سفر التكوين الاصحاح ٨:١٢ ط ١٩٧٦ .

(٢) انظر فلسطين ارض الرسالات - رجاء جارودي ص ٦٩ دار التراث ترجمة عبد المبور شاهين

(٣) المرجع السابق ص ١٠٦ .

ذلك بفترة طويلة (١٩٦٤م) تم تنظيم بعثته امريكيه - بريطانيه باشراف جوزيف كالاواي الذي جاءت نتائج اعماله متقاربه مع تلك التي حصلت عليها ماركوت كراوزه من حيث الطبقات الرئيسية في المواقع .
وقد اشار (Avraham Negev) في كتابه (Archaeological Encyclopedia of the holy land)

الى اهم النتائج التي توصل اليها جوزيف كالاواي في بحثه عن طبيعة اثار تل عاي حيث يقول : (اعتبر عاي من قبل معظم الباحثين مع التل هضبه تبعد حوالي ميلا جنوب شرق بيتين . ولا توجد اثار تدل على التل في العصر البرونزي ولا منتصفه ولا نهايته ، وبعض الباحثين يعتبر عاي واحد من المواقع القديمه المجاوره لكن لا احد يملك البراهين على ذلك حتى الان . والباحث الاثري (لاوث شايلد) نقب في التل سنة ١٩٢٢ وكان موجهها بواسطة ماركوت كراوز . وخلال اول حملة له اكتشف بناء ضخما ومجموعة من القبور تعود الى العصر البرونزي الاول وجدت في الجزء الشمالي الشرقي في موقع منحدر . وفي الارض شبه المستويه تحت الجزء الاعلى للمنطقه الشماليه الشرقيه اكتشفت مدينه تعود الى العصر الحديدي ، واثبتت ماركوت من خلال استنتاجاتها ان الموقع كان غير محتل في الفترة ما بين بداية العصر البرونزي الثالث والعصر الحديدي الاول واثبتت ذلك بواسطة اول بحث اجرته على بعض الاقسام في بعض الاماكن ، وكانت القريه في العصر الحديدي تغطي مساحة لا تزيد عن ٢٢ أكر (مقياس للمساحه يساوي اربعة الاف متر مربع) وهي غير محصنه بينما في بداية العصر البرونزي كانت تحتوي على ٢٧٠٥ أكر ضمن اسوارها وهذه المنطقه كانت مبنية على الموقع في حوالي ٢٩٠٠ ق.م . وقد اكتشف في نفس المكان بعض

القطع الفخاريه والخزفية التي تشير الى وجود علاقات تجارية مع مصر خلال تلك الفترة ، ويلاحظ ان المدينة دمرت عن طريق زلزال كبير حول اسوارها الى انقاض ، و اشارت الحفريات الى وجود محكمة مركزية ذات غرف طويلة في كل جانب من جوانبها (١)

يقول عارف العارف في كتابه المفصل في تاريخ القدس (وفي بيت ايل كانت حلقة بين الشمال والجنوب زمن الكنعانيين فرع يسير نحو شكيم والآخر صوب اريحا ووادي الاردن) وهذا يشير الى ان هناك طريق كانت تمر بمحاذاة تل عاي تربط بين القدس ونابلس و اريحا .

(١) انظر Archaeological Encyclopedia of the holy land Edited by Avraham Negev . page 17 - 19 .
1972 by g, a the jerusalm publishing house .





Incense stand, clay, Iron Age, found at Ai

اثر في التل

(٢) دير السيق :

يقول صاحب كتاب بلدانية فلسطين عن موقع هذا الدير انه (قبلي بيت المقدس على
نشر عال مشرف على الغور غور اريحا يطل عليه تلك البساتط الخضراء ومجرى
الشرية وبه رهبان ظراف اكياس ولا يأتيهم الا قاصد لهم او مار في مزارع الغور
تحتهم ، وفوقه الطريق الاخذة الى الكثيب الاحمر وقبر موسى في القبة التي بناها
عليه الملك الظاهر بيبرس (١)

ويذكر المجير الحنبلي في الانس الجليل (ان الملك الظاهر بيبرس حج الى بيت الله
الحرام وزار المدينة الشريفه وفي سنة ٦٦٨ هـ حضر الى القدس الشريف وعمر مقام
سيدنا موسى الكليم عليه الصلاة والسلام كما تقدم عند ذكر قصته فانه توجه لزيارته
ومر في طريقه على دير السيق ومسافته عن بيت المقدس نحو نصف بريد (٢)
وهو للنصارى فوجد حول الدير قلالي للرهبان عامرة مسكونة واحضروا له ضيافة
فاستكثرها فقل ان هاهنا جماعه من الرهبان في القلالي المذكوره نحو ثلاثمائة راهب
فأمر يهدم القلالي خوفا على بيت المقدس من العدو المخذول (٣)

ويذكر ان هناك اكثر من سيق في المنطقه الواقعه بين اريحا ودير ديبوان ، فقد ذكر
صاحب كتاب بلدانية فلسطين العربيه (ووجه ايليا بطرك بيت المقدس الى الملك
انطاس برؤساء الديارات منهم تاوونوسيوس صاحب دير الدواسك، وخرطين صاحب
السيق العتيق ، وسابا صاحب السيق الجديد الذي فاق جميع الاسياق ، ورئيس السيق
مسيو خارطين وجماعة من رؤساء الرهبان وفيهم قسان ، وكتب اليه وقدمت اليك
بجماعة من عبيد الله ورؤساء الرهبان ببريتنا وفيهم سابا الفاضل الذي قد صير
بريتنا مدائن واعمرها وهو نجم فلسطين) (٤)

(١) انظر بلدانية فلسطين العربيه . الاب مروجي الدومني . مطبعة جان دارك ، بيروت ١٩٤٨ .

(٢) (البريد ستة عشر فرسخا ، والفرسخ ثلاثة اميال ، والميل اربعة الاف ذراع . والسفر الذي يجوز فيه
القصر (يعني قصر الصلاة ، فتصلى الرباعيه ركعتان) ، اربعة برد) . انظر لسان العرب ، ابن منظور ج ٢ ص

(٣) الانس الجليل . ابن المجير الحنبلي . ج ٢ ص ٨٧ .

(٤) انظر بلدانية فلسطين ، ترجمها الاب . ا . س مرمجي الدومني .

وهكذا نلاحظ وجود اكثر من دير في المنطقه الواقعه الى الشرق من ديردبوان والى الجنوب الشرقي منها ولا نستطيع ان نجزم ان الدير الواقع في اراضي ديردبوان هو الدير القديم ام الجديد . وهذه هي المعلومات المتوفره في هذا الجانب .

(٣) خربة حيان :

(تقع في جبال القدس على مسافة (٢) كم الى الجنوب الشرقي من قرية بيتين - الواقعه الى الشمال الشرقي من قرية البيره ، والى الجنوب مباشرة من قرية ديردبوان عند خط ٥٤ ، ٣١ عرض . وخط طول ١٦ ، ٢٥ . وكانت تقوم عليها بلدة (العويم) الكنعانيه .) (١)

(١) موسوعة فلسطين الجغرافيه ، قسطنطين خمار ، ص١٤٧



وقد ورد في قاموس الكتاب المقدس انها كانت مدينة من نصيب بنيامين وربما كانت في جوار بيت ايل وعاي وربما كانت خربة حيان .

وجاء في الاصحاح ١٨ - ٢٢ : (وكانت مدن سبط بني بنيامين حسب عشائرتهم ، اريحا ، وبيت حجل ، ووادي قصص ، وبيت العرابه ، وصمارايم ، وبيت ايل ، والعويم ، والفاره ، وعفره) (١) . .
(٤) خربة الخضرية:

(للشرق من ديردبوان على مسيرة كيلو مترين منها . تحتوي على بقايا اعمده ، قواعد اعمده ، جرن المعمودية ، فسيفساء ، معصرة زيتون ، صهاريج منقوره في الصخر .) (٢)

(٥) خربة كفر ناته (الجاله):

تقع هذه الخربة في شرق البلده بالقرب من الشيخ عمار ويعود تاريخ هذه الخربة الى ما يقرب من ٢٥٠-٣٠٠ عام على حسب التقدير ، ويروى ان اهل تلك الخربة كانوا يتعرضون لاهالي القرى المجاوره بالاذى خاصة الذين يمرون بتلك المنطقه بحكم اعمال الزراعة والرعي ، فاتفق اهالي القرى المجاوره لديردبوان (برقه ، رمون) للقضاء على تلك البلده ، فاستجمعوا قوتهم من العتاد والسلاح وهجموا على الخربة في وقت الضحى بعد ان خرج الرجال للرعي والزراعه فقام المهاجمون بقتل من وجدوه في الخربة ، ثم قتلوا الرعيان ومن رجع من الاهالي ولم ينج منهم سوى بعض الافراد هربوا وسكنوا في مناطق اخرى (يقال انه وجد بعضهم في قرية الساويه قضاء نابلس). ويروى ان الذي قام بتدبير المؤامرة وخطط للهجوم هو جد (دار الفيص) ويحكى انه كان قد اتفق مع اهالي البلده ان لعائلته النصيب الاكبر من ممتلكات اهالي الخربة اذا نجحت الخطه ، وهذا ما يفسره كثرة المواقع من الاراضي الزراعيه التي يعود ملكيتها لدار الفيص في المنطقه الشرقيه الواقعه بمحاذاة الخربة . (الحري . خلة المغاره ، خلة اللوزه وغيرها من المواقع).

(١) انظر قاموس الكتاب المقدس ، ص ٦٤٨ . ويذكر الدباغ في كتاب بلادنا فلسطين ان بعض علماء الاثار يذهب الى ان قرية - Alon - من اعمال القدس في العهد الروماني كانت تقوم على خربة حيان وتحتوي هذه الخربة على (خزانات ، صهاريج ، شمال الموقع تل عليه حجاره ، وتقع خربة قصر الطيز في ظاهر حيان الجنوبي)

(٢) بلادنا فلسطين ، مصطفى الدباغ ، ج ٨ ، ص ٣٥٣ .

التركيب السكاني

تذكر الموسوعة الفلسطينية انه حسب احصائيات عام ١٩٢٢ بلغ عدد سكان ديردبوان ١٢٨٢ نسمة ، وارتفع في عام ١٩٢١ الى ١٦٨٨ نسمة ، وقدر عدد السكان في عام ١٩٤٥ بنحو ٢٠٨٠ وارتفع عام ١٩٦١ الى ٢٨١٢ نسمة ويقدر عددهم سنة ١٩٨٠ بنحو ٦٠٠٠ نسمة.

ويقدر عددهم الان حوالي تسعة الالاف نسمة في (الداخل والخارج) وتنقسم البلدة الى ثلاث حمائل وهي ١- العواوده ٢- المناصره ٣- الصرمه. واذا حاولنا البحث عن الجذور الاولى لهذه الحمائل ومن اين جاءت فاننا نجد ان اول من سكن البلد هم دار (الكيك) ثم يقال ان دار (عياد) جاؤوا بعدهم ثم سكن البلده عائلة الدغلاوي، وبعد الفتوحات الاسلاميه وبعد نهاية الحكم الصليبي للبلاد سكن ديردبوان جد العواوده وجد الصرمه وهؤلاء قدموا من شرق الاردن من منطقة البلقاء وهوران وهم من بقايا الدوله الغسانيه التي كان من اواخر ملوكها الحارث بن ابي شمر وعرفوا فيما بعد بالحوارث ، ويوجد في شرق الاردن(في منطقة الكرك ومنطقة الشوبك والطفيله) ولغاية هذا الوقت عشيره في الاردن تسمى العواوده وهم يعترفون بأن العواوده الذين يسكنون السموع في الخليل والعواوده في ديردبوان كلهم يعودون الى اصل واحد، وروى هذه الروايه كل من (عقل طه وحباس نصار) فقد كانوا تجار ماشية وساقهم النصيب الى منطقة جنوب الاردن واستمعا الى رجل مسن ذكر لهم ارتباط النسب بين تلك العشيره وبين العواوده في ديردبوان. وهناك بعض العائلات التي ما زالت موجودة في فلسطين وتحمل اسم العواوده مثل العواوده في قرى دورا والسموع وسعير في محافظة الخليل ، كذلك العواوده في قرية كفر كنا في الجليل لكن لم نستطع التحقق من ان هذه العائلات ترجع الى اصل واحد ام لا ، كذلك هناك بعض الروايات التي تشير الى ان الاصل في العواوده كان في فلسطين وان العائلات التي تسكن الاردن رحلت نتيجة بعض المشاكل والمنازعات الاجتماعيه وسكنت في جنوب الاردن.

اما عن حامولة الصرمه فهم يرجعون الى عرب الغنمات في منطقة البلقاء وقبل حوالي مائة سنه كانوا ينادون الصرمه اولاد العم وكانت الزيارات متبادله بينهم لغاية عهد الانتداب البريطاني .

وتذكر بعض الروايات ان اصل الصرمه يرجع الى اليمن بدليل وجود بعض العائلات

التي تحمل نفس الاسم.
اما عن المناصره فيذكر انهم اخر من سكن ديردبوان ، ويذكر في سبب تسميتهم
بالمناصره انهم كانوا من اصل العرب الفاتحين الذين ناصروا النبي صلى الله عليه
وسلم وسموا بالانتصار ثم المناصرين وعرفوا فيما بعد بالمناصره ، ورواية اخرى نقلها
الدباغ في كتابه بلادنا فلسطين عند حديثه عن قرية (العباسيه) فقد ذكر ان من
العائلات التي تسكن العباسيه عائلة المناصره حيث تعود جذور هذه العائله الى
المناصره الذين يسكنون ديردبوان من اعمال رام الله ويذكر ان نسب هذه العائله
ترجع الى الصحابي الجليل (المقداد بن ابي الاسود الدؤلي). ورواية اخرى تذكر ان
المناصره جاؤوا من شرق الاردن وكانوا في الاساس ثلاثة رجال تفرقوا في فلسطين
فذهب احدهم الى منطقة الخليل وسكن (بني نعيم) وما زالت حامولة المناصره
تسكن في تلك القرية ، والثاني ذهب الى منطقة الساحل في الشمال وسكن هناك
والثالث استقر في ديردبوان وتناسل منه المناصره في ديردبوان .

ويوجد في ديردبوان بعض العائلات التي هي في الحقيقه ليست من اصل البلد مثل (
دار الفيص) من العواوده فهم من اصل مصري حيث كان جدهم يدرس في خربة ابو
صباح (الجاله) وبعد انقراض الخربه سكن ديردبوان ويرجع اصل الفيص الى (
بولاق) قرية في صعيد مصر . ويذكر ان دار الور ايضا ليسوا من اصل المناصره وانما
جاؤوا منطقة الشمال فيذكر ان جدهم كان يسكن في رفيديا وهم اصلا من منطقة
السلط ، ويذكر ان اصولهم الاولى ترجع الى عشيرة الزريقات في العراق ونتيجة
تنقلات متعدده وصلوا الى ديردبوان وانضموا للمناصره . وكذلك دار الخطيب
والشيخ رجا ودار القريظ ودار ابو سبله كلهم من اصل عين يبرود من حامولة الجبره ،
كما ان دار العنباوي يعودون في اصولهم الى قرية ابو غوش المحتلة من عام ١٩٤٨م
، وكذلك توجد بعض العائلات التي ترجع في اصلها الى لفتا وقرية جمزو وقرية
العباسيه (اليهوديه اليوم) كما وان هناك بعض العائلات تنتمي الى بعض الحمائل
لكنها في الاصل جاءت من حمائل اخرى وانضمت لتلك الحامولة ، مثل دار (العكس)
فهم في الاصل من عشيرة الصرمه من دار ابو غنيمه ، وكذلك دار عواد اصلهم من
الصرمه من دار ابو عبيد ولكن بسبب ظروف عائلته حدثت قديما انفصلت العائلتان
عن الصرمه وازادت الخروج من البلد لكن جد دار ابو داليه قام بردهم للبلده وانضموا
لحامولة العواوده .

ويوجد بعض العائلات التي هي في الاصل من ديردبوان لكنهم يسكنون في قرى
ومدن اخرى ، مثل دار ابو عادي يسكنون مخماس وهم في الاصل من عائلة دار ابو

غنيمه من الصرمه ، وهناك بعض الاشخاص من دار ابو بسمه من الصرمه يسكنون مدينة نابلس ، وهناك ايضا بعض الافراد من عائلة الدغلاوي ما زالوا يسكنون في قرية ابو اشخيدم كانوا قد رحلوا من البلده زمن حروب القيس واليمن .
كما ويوجد من الصرمه من عائلة (ابو قعنونه) يسكنون مادبا في الاردن .
وهناك بعض العائلات التي رحلت من البلده وسكنت خارجها مدة من الزمن ثم عادت اليها مثل دار الزغير سكنوا شرق الاردن منطقة سحاب عند عشائر الصخور اكثر من عشرين سنه ثم عادوا الى البلد ، كذلك يذكر ان جد دار عيد سكن شرق الاردن عند عرب البلقاء مدة طويلة ثم رجع للبلده ولذلك يطلق على دار عيد (عيد البدوي) ، كذلك دار علان من دار حموده سكنوا قرية رمون حوالي ٢٥ سنه ثم رجعوا وتنقسم البلده الى ثلاث حمايل:

١- العواوده ٢- الصرمه ٣- المناصره

والعواوده تقسم الى اربع عائلات وهي ١- دار حموده ٢- دار ابو انديم ٣- دار العكس ٤- دار الفيص .

اما المناصره فتقسم الى ثلاث عائلات ١- دار ابو الخزوق ٢- دار ابو علي ٣- دار الحنيش .

اما عن حامولة الصرمه فتقسم الى عائلتين رئيسيتين ١- دار ابو غنيمه ٢- دار عبيد ، ولكل عائلة تفرعات اخرى نبينها من خلال اشجار النسب في الصفحات القادمة .
ونكرت لنا بعض المصادر طرفا عن اشهر العائلات في القرن الثامن عشر في منطقة

القدس) ان منطقة القدس ضمت ٢١ موقعا وكانت تنقسم حسب المصدر الذي اورده
مالكستر وما سترمان الى اربعة اقسية وكان شيوخها حسب هذا المصدر هم عبد
اللطف سمحان الكسواني في بيت اكسا ، واحمد علي في ديرديوان ، وعبدالله حسن
في بيتونيا وعمرو الشماع في البيره . اما البرغوثي فيذكر من ناحية اخرى عائلات
الشيوخ التاليه . ال الخطيب في بيت اكسا وال الحشاش في ديرديوان (١).

(١) انظر : تحولات جزيره في فلسطين ١٨٥٦-١٨٨٢ م. دراسات حول التطور الاقتصادي والاجتماعي
والسياسي ، تأليف الكزاندرو شولش - نقله عن الالمانيه دكامل العسلي عمان ١٩٨٨ م ، ص٢٢٤.

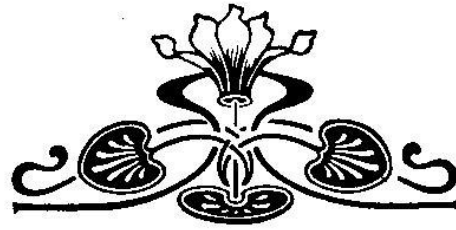

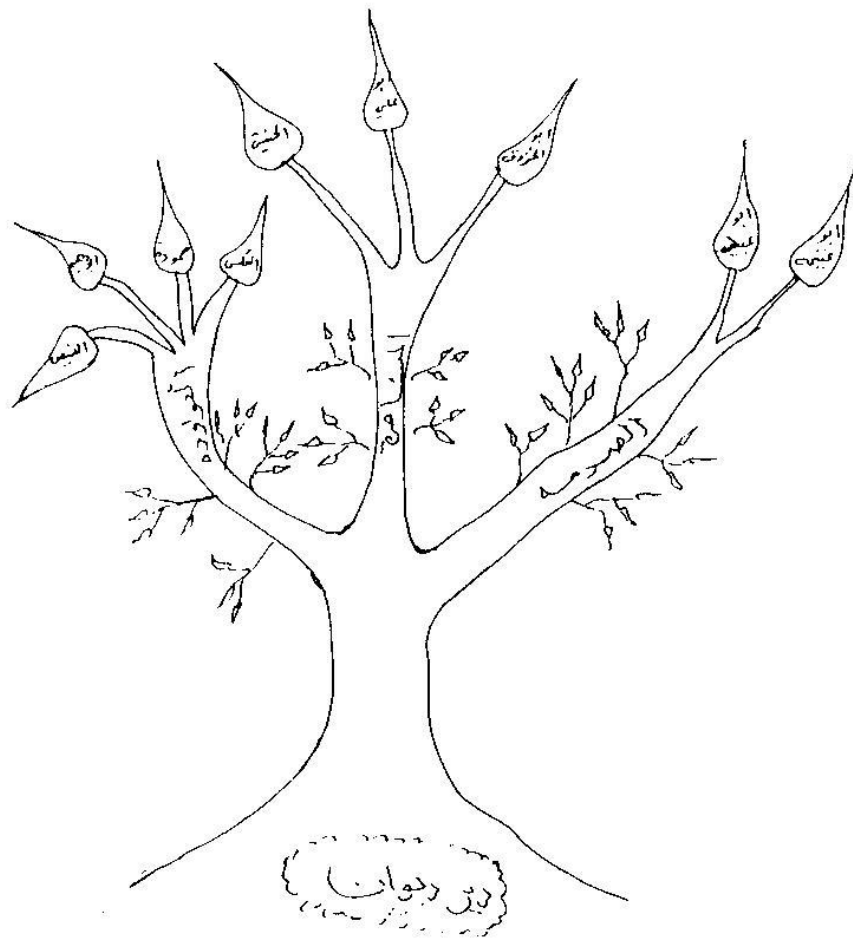

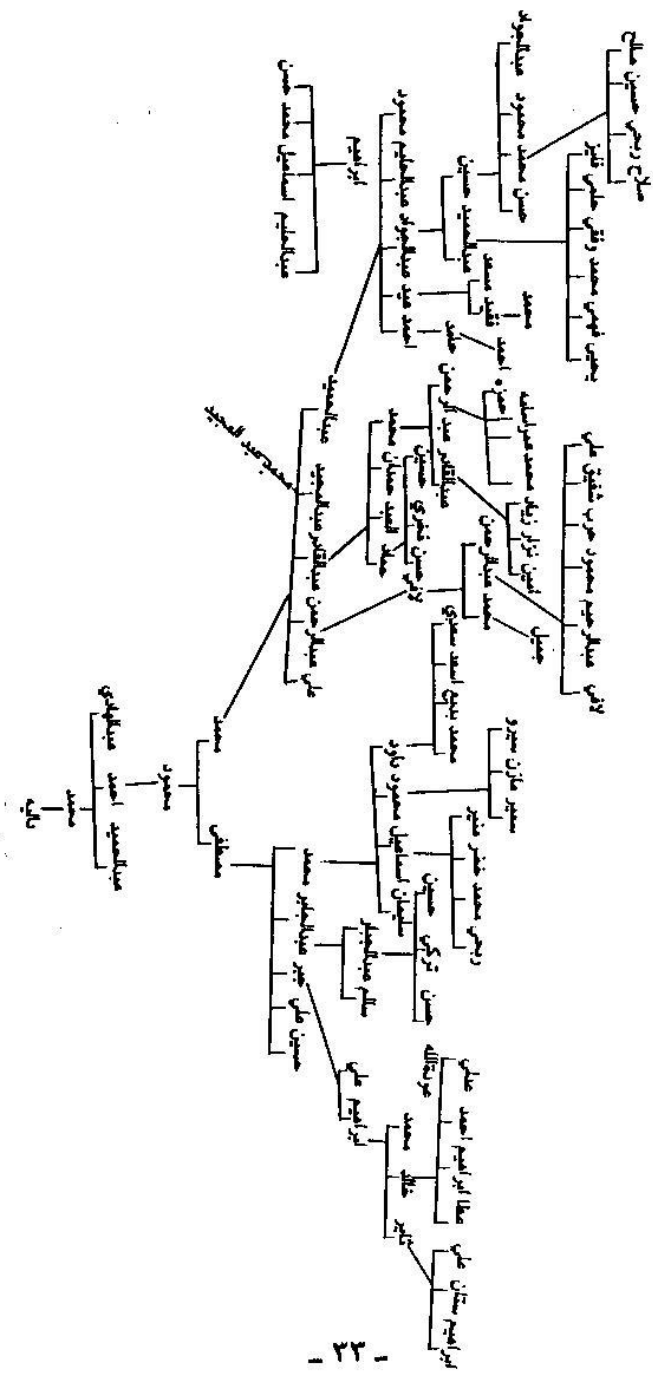

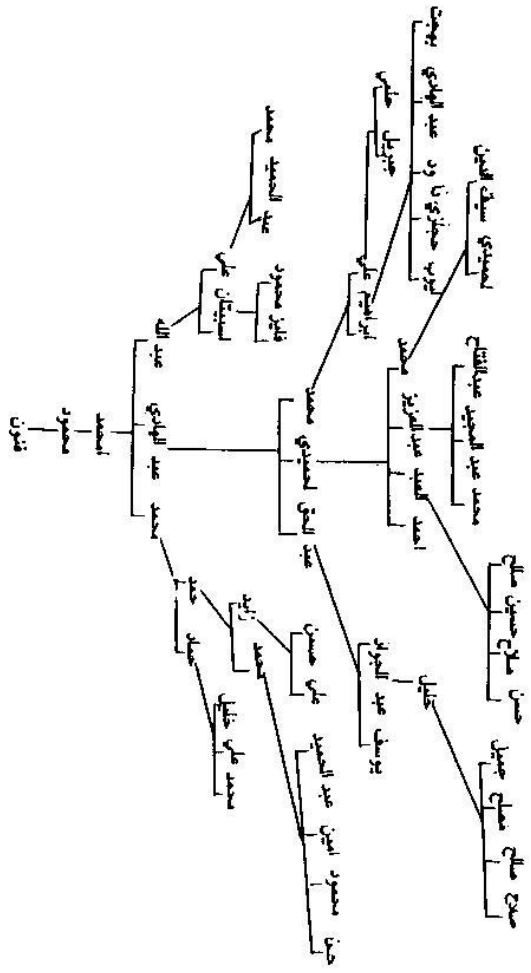

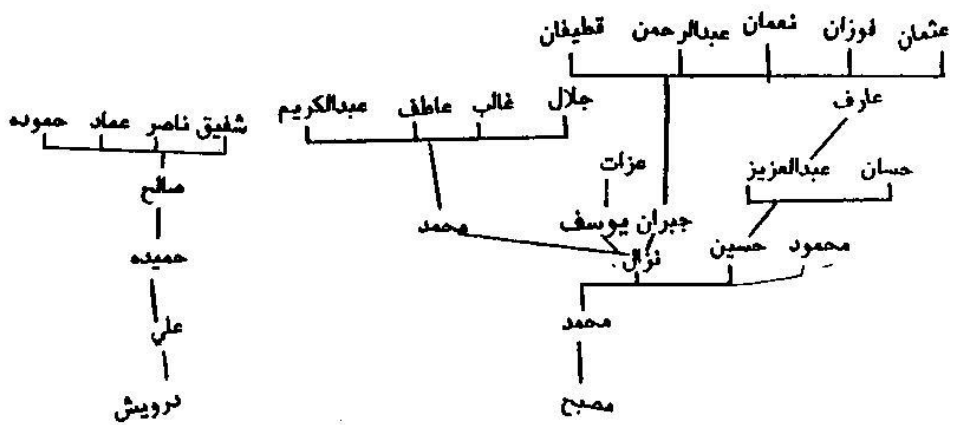
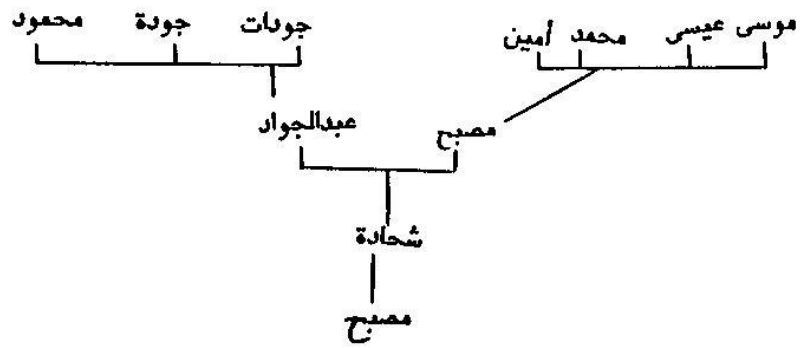

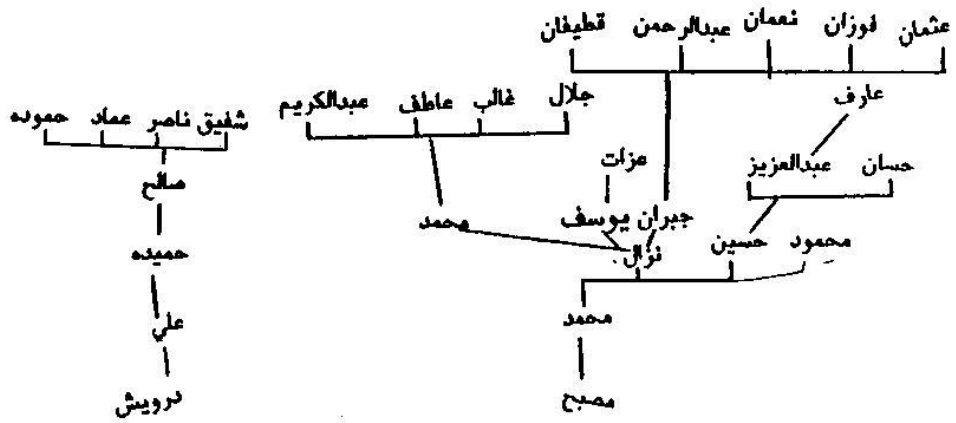
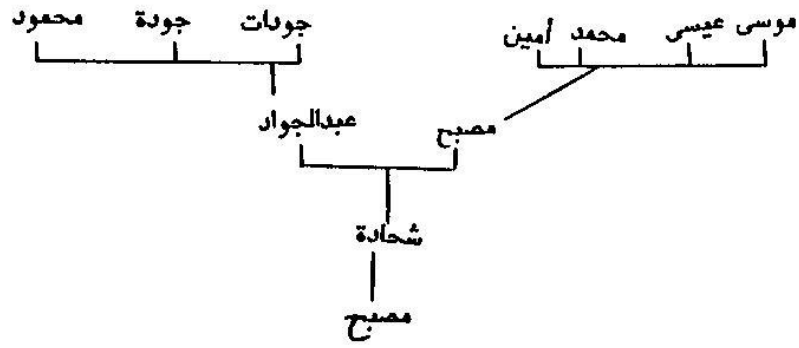

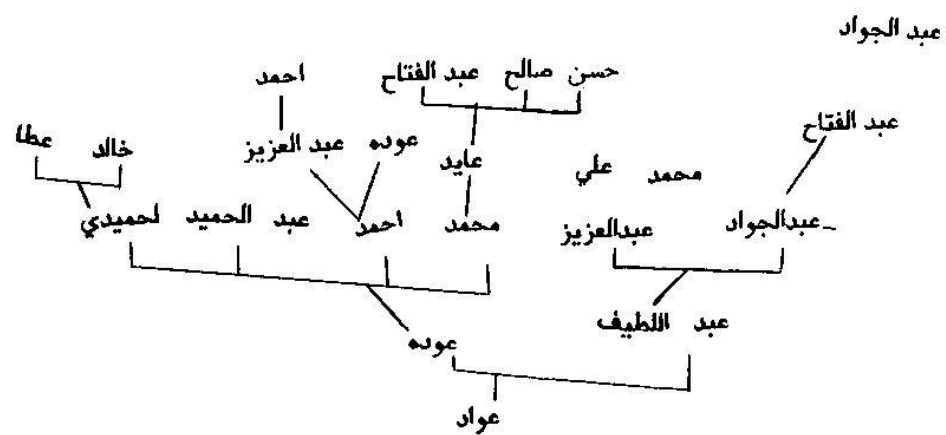

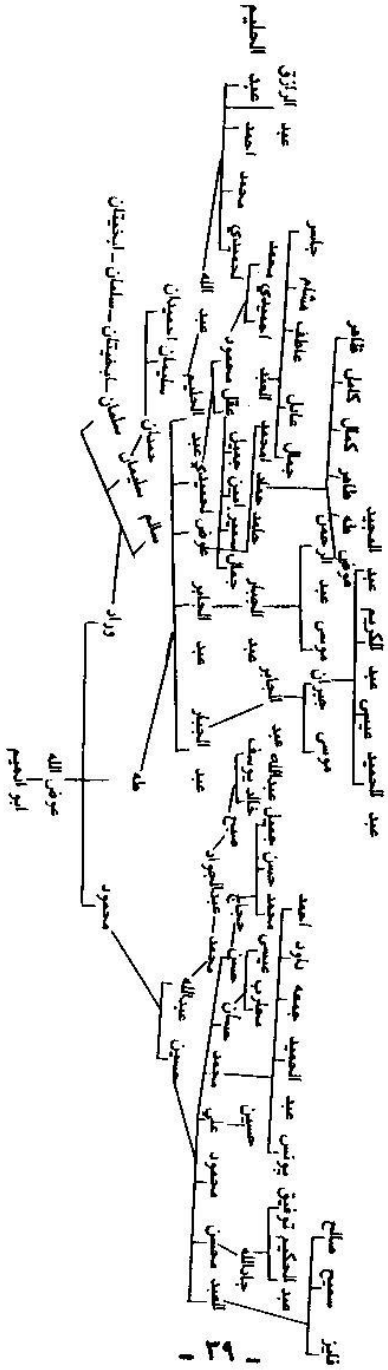

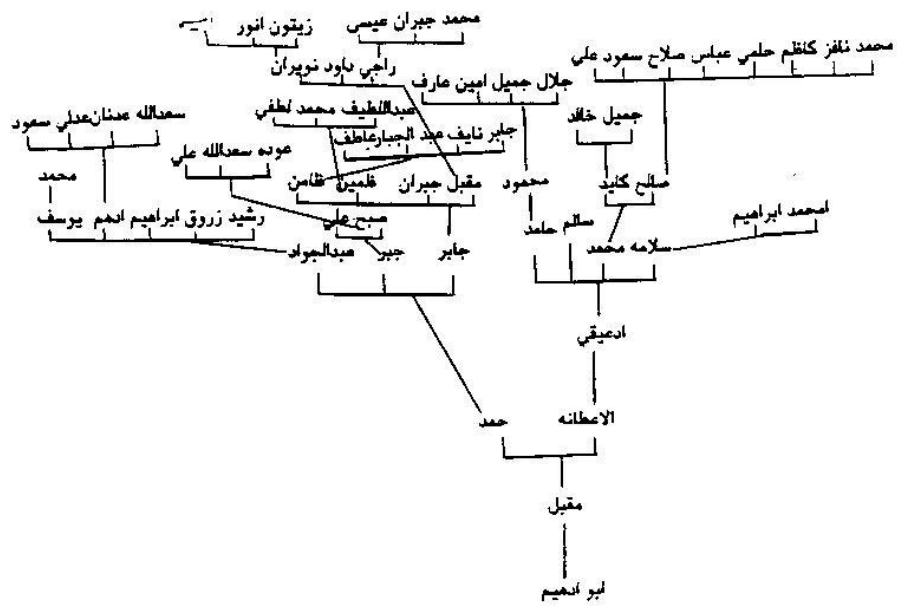
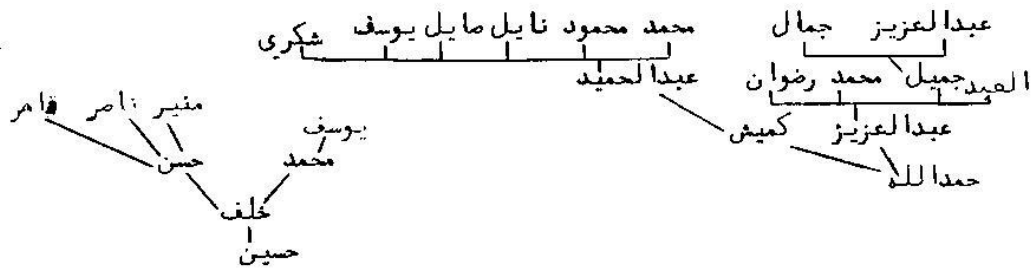

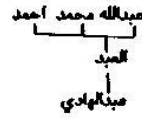

راتب رتيب فايز لتيب فوزي عطوه

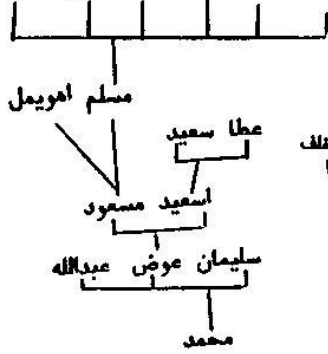

محمد حمدان عيسى اسماعيل احمد

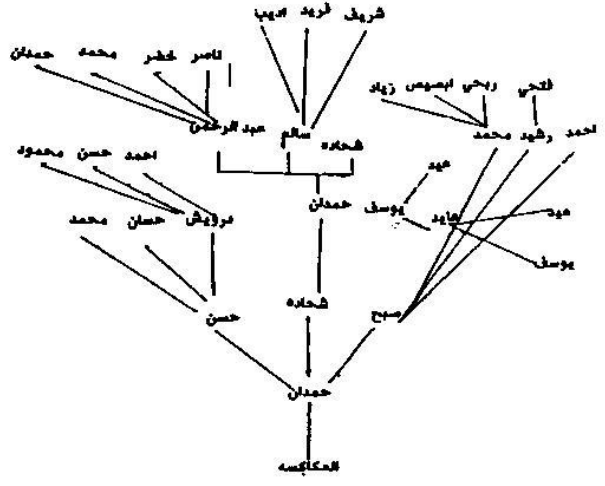
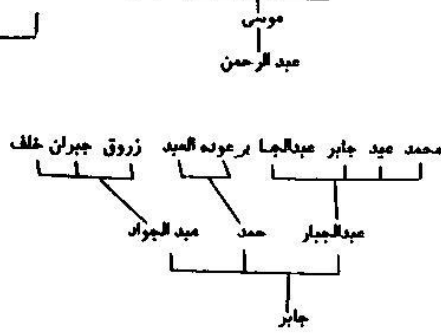

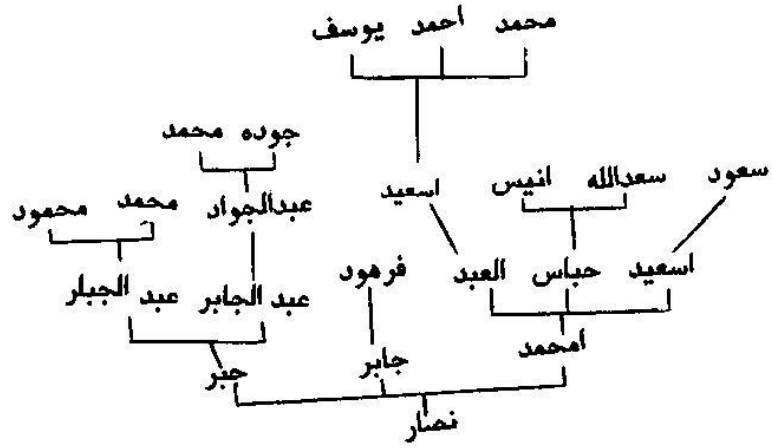
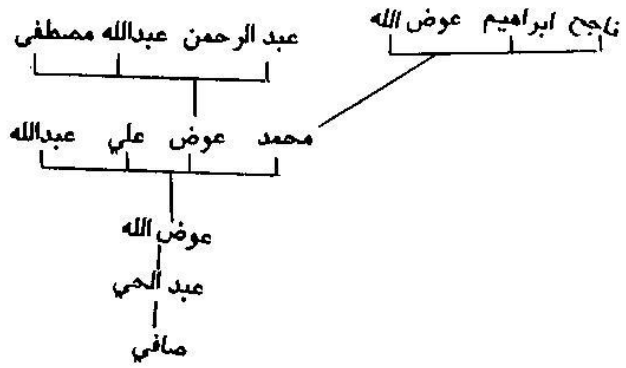

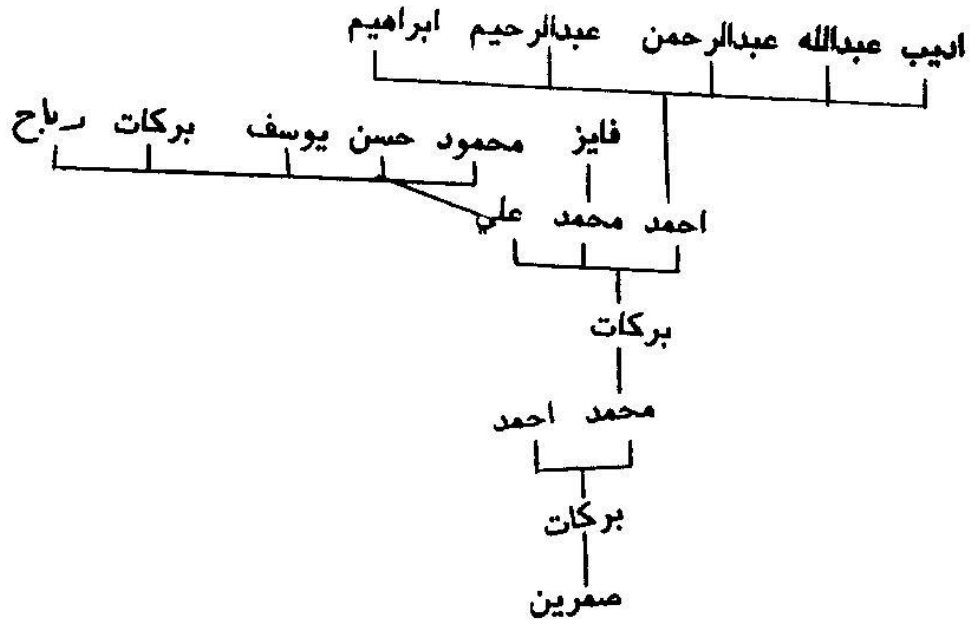

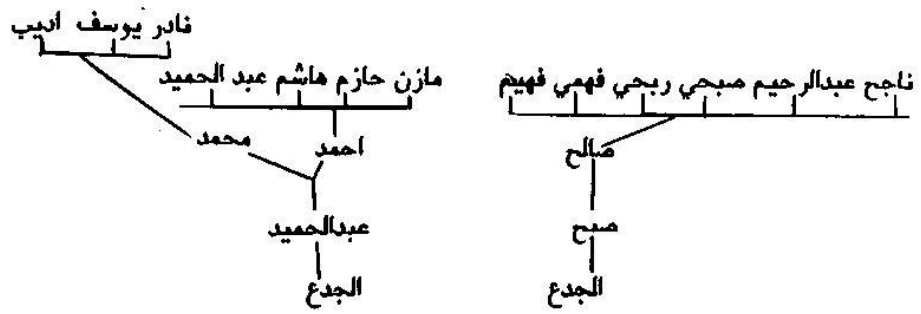
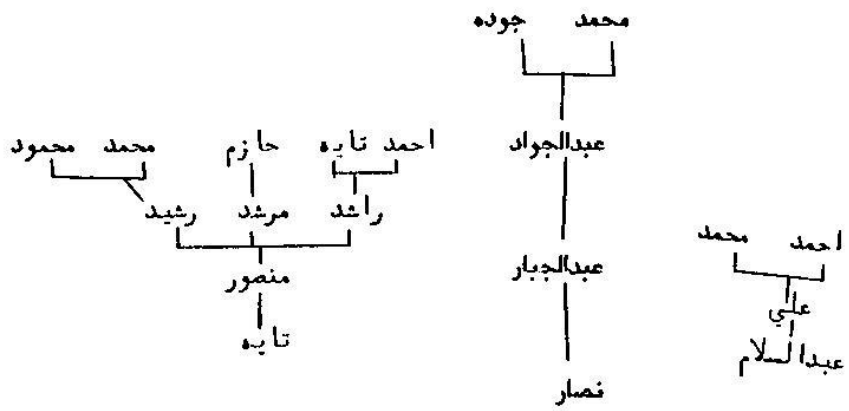

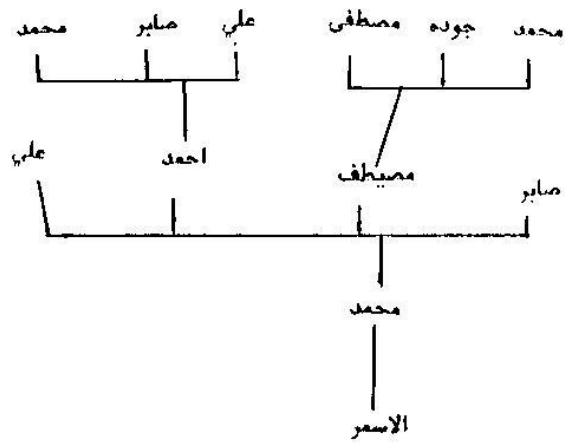
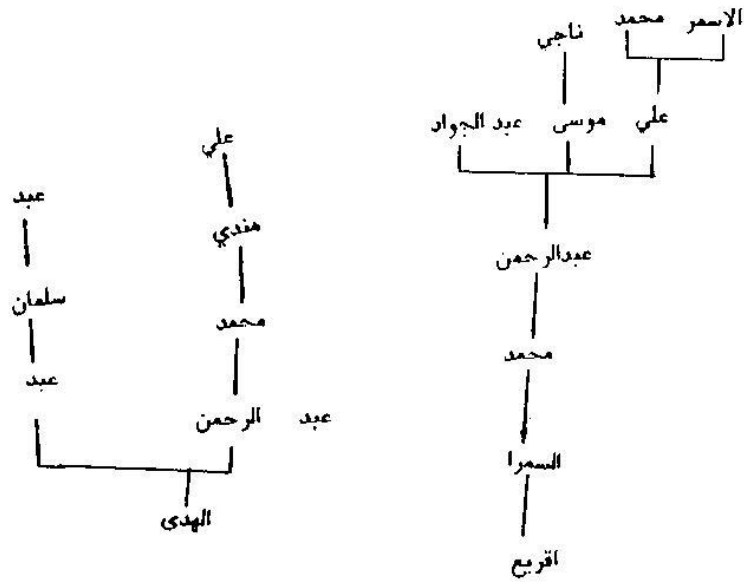

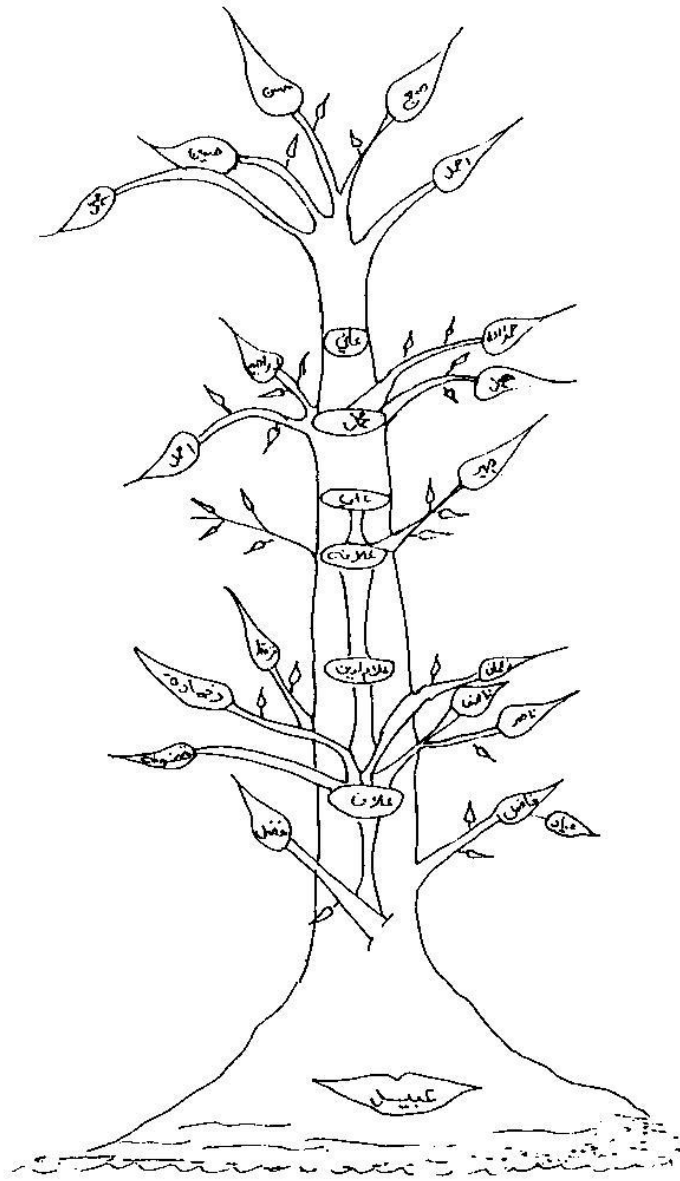

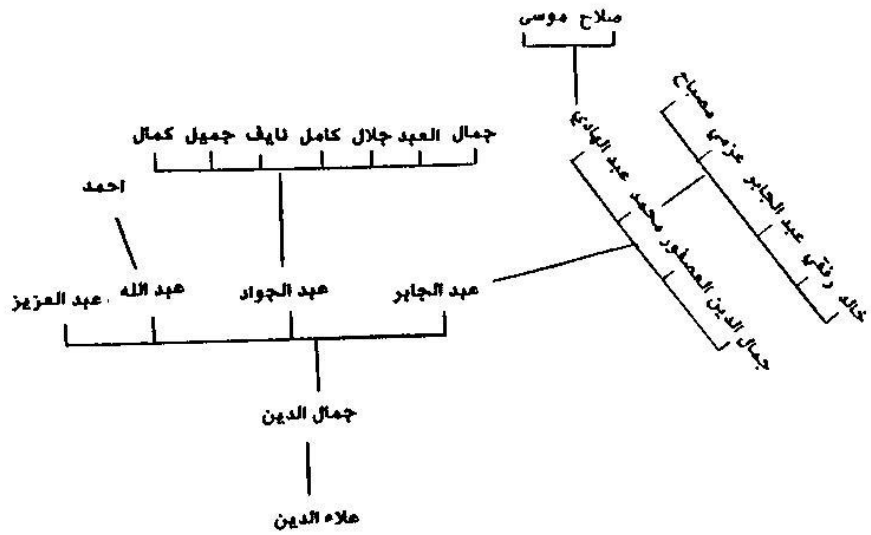
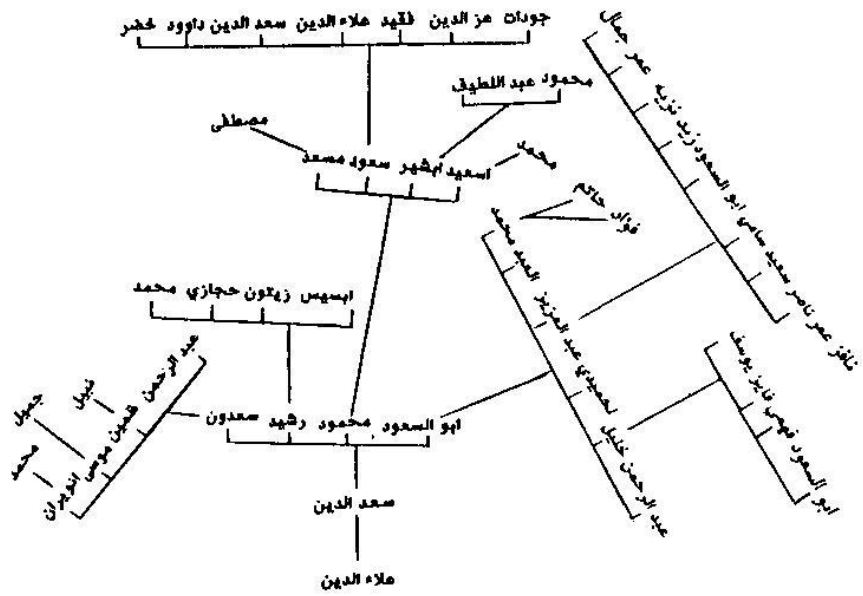

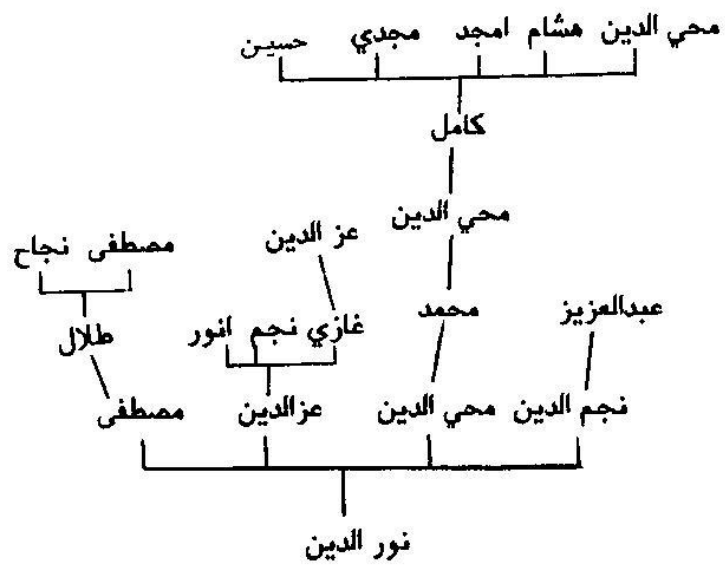

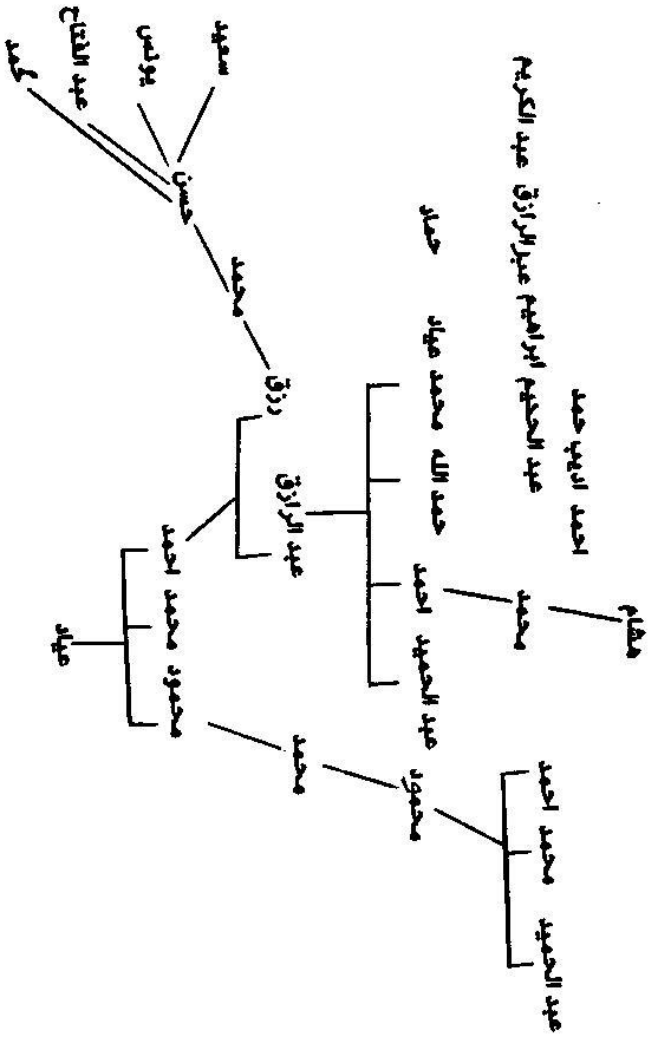

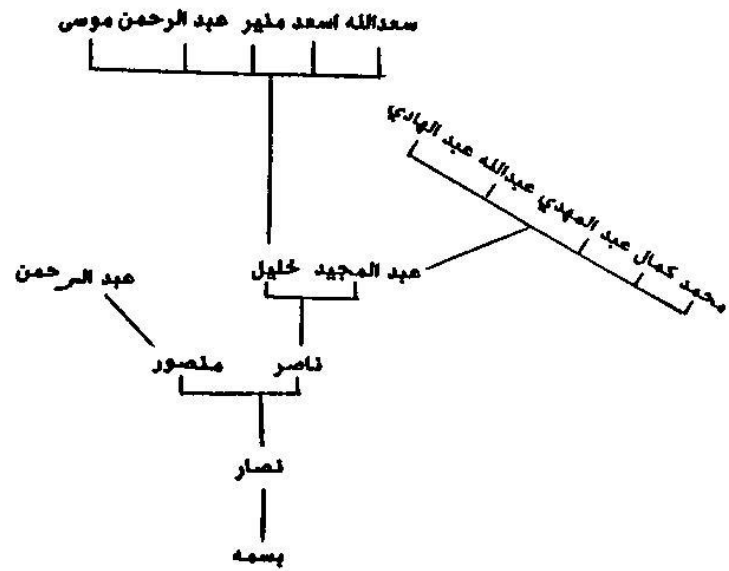
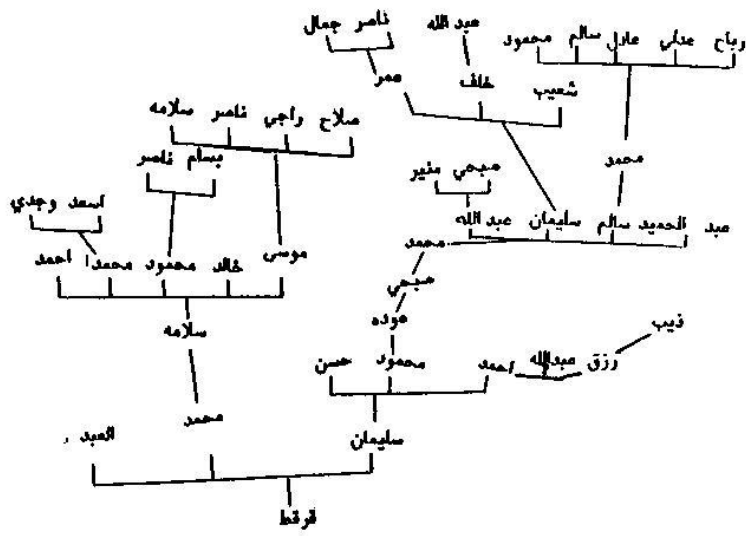

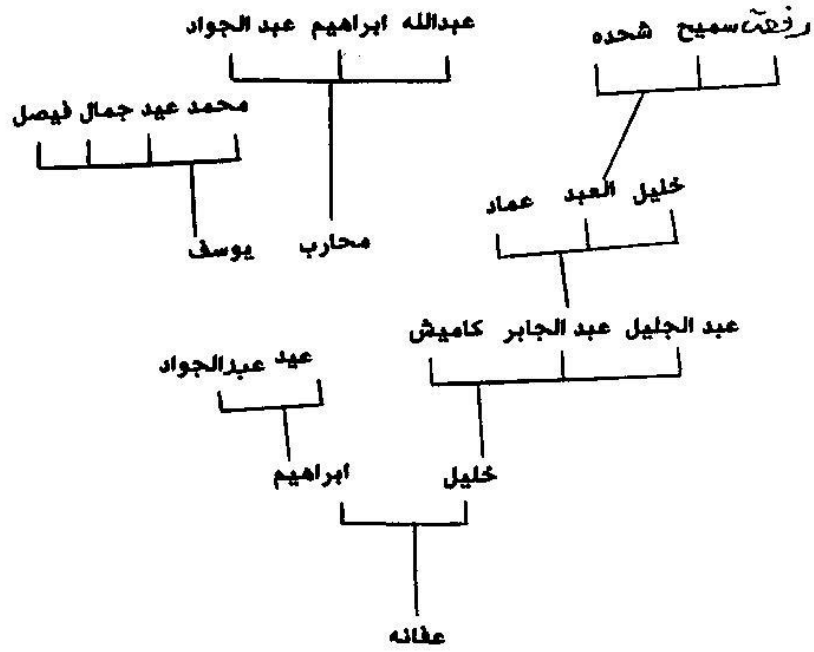
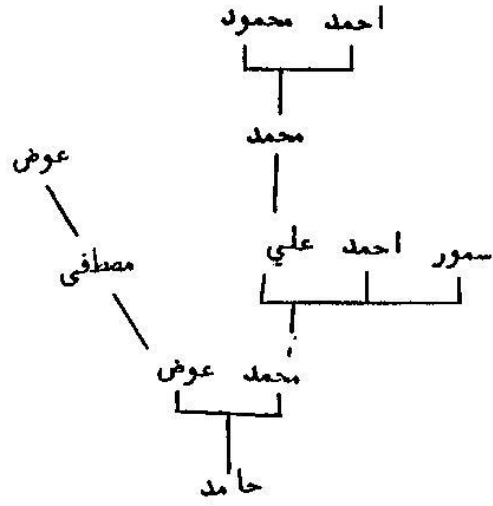

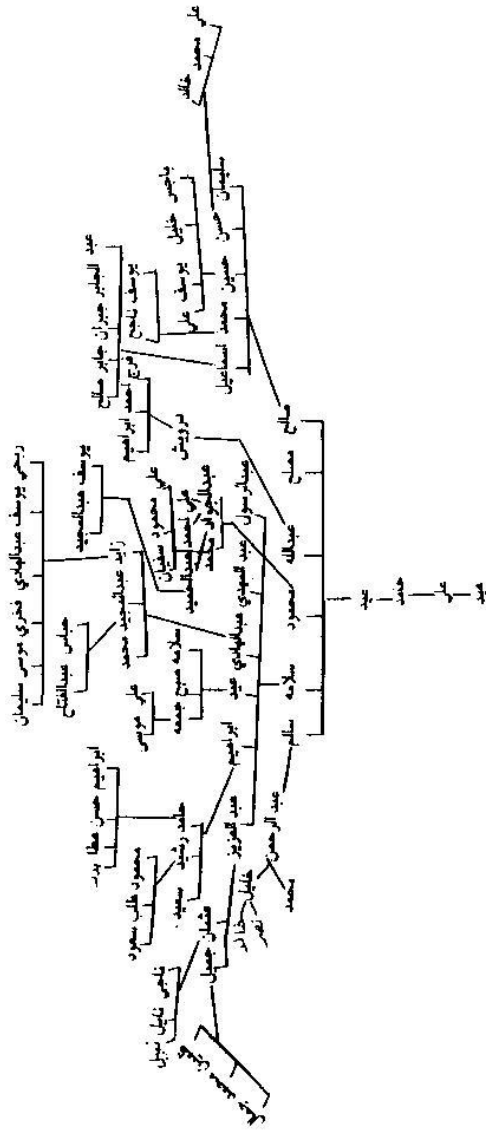

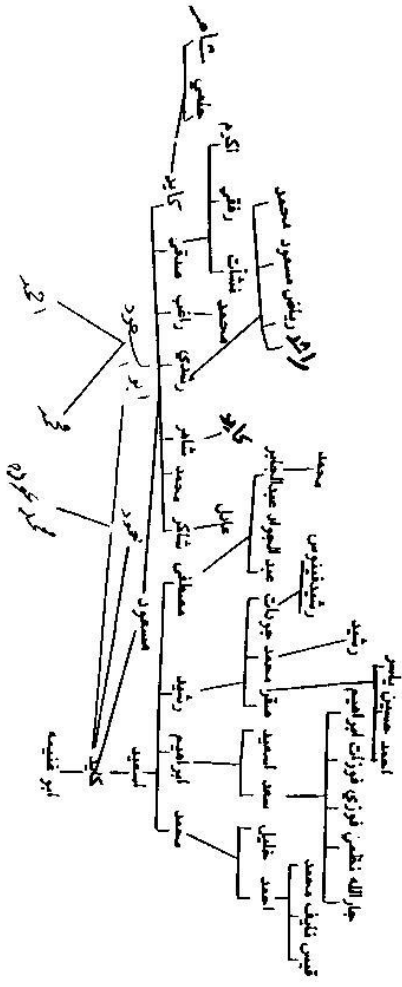

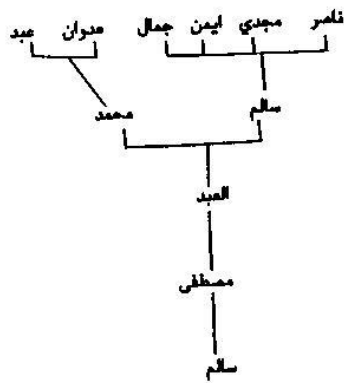
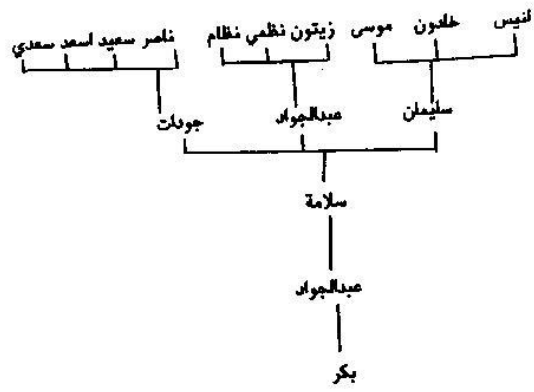
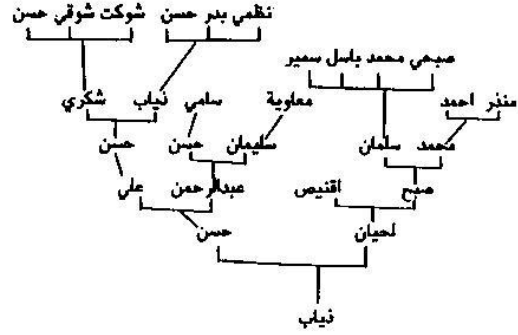

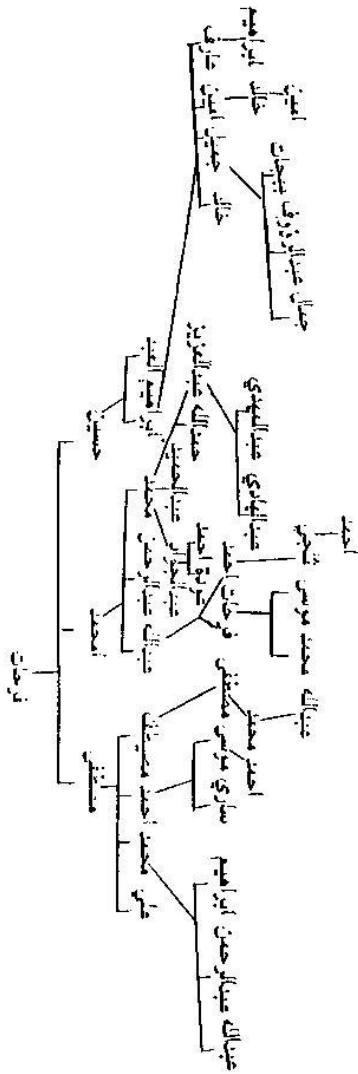

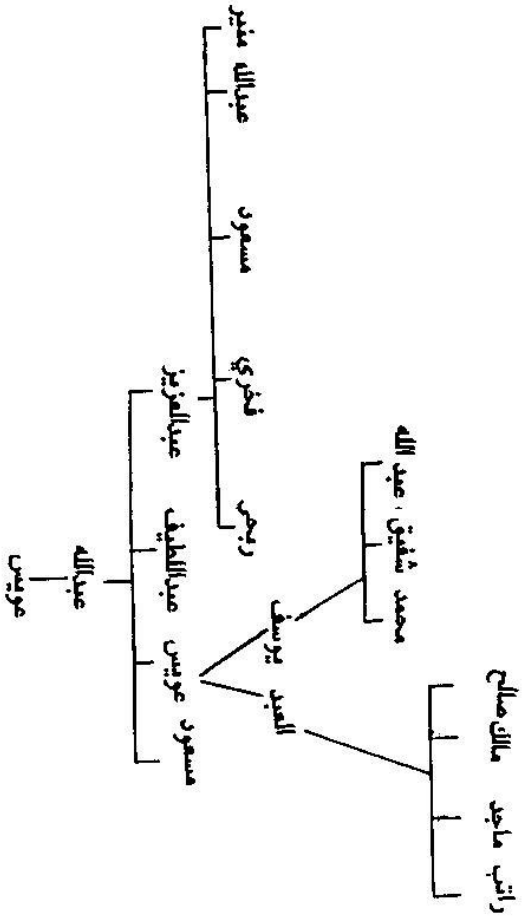

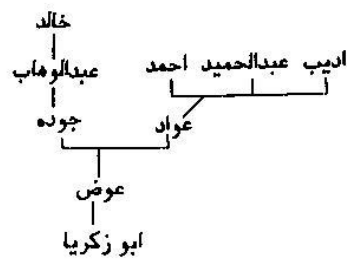
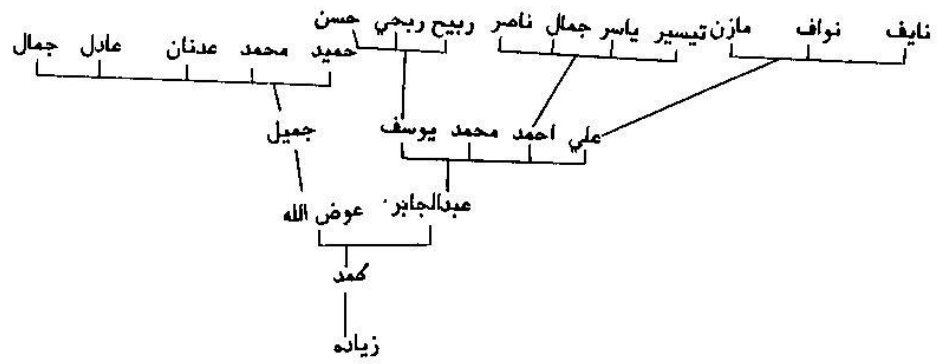
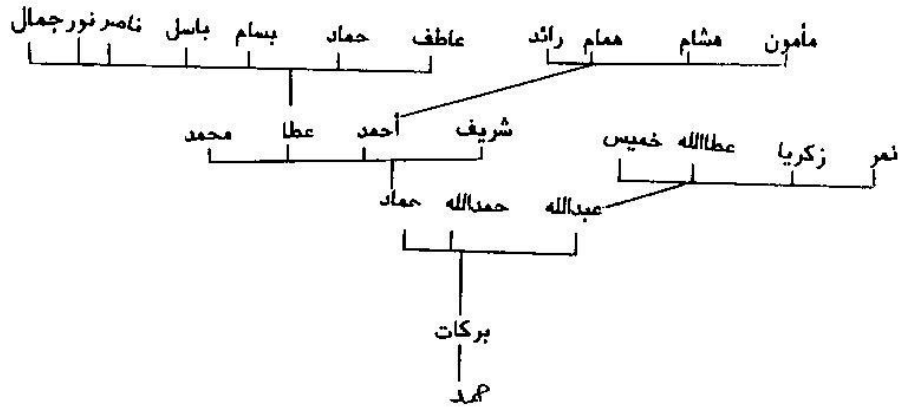



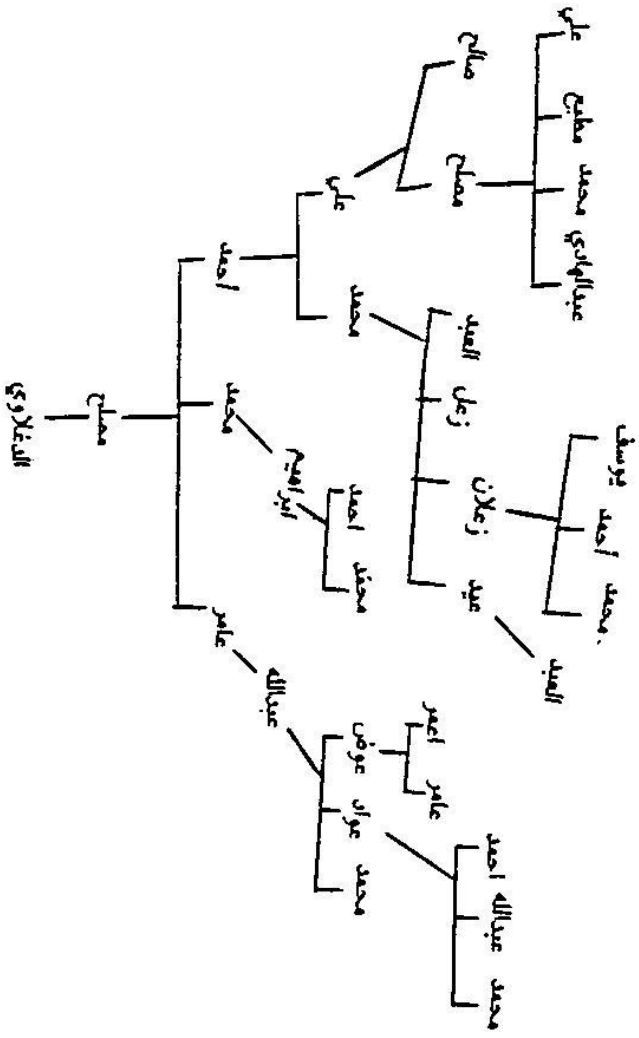

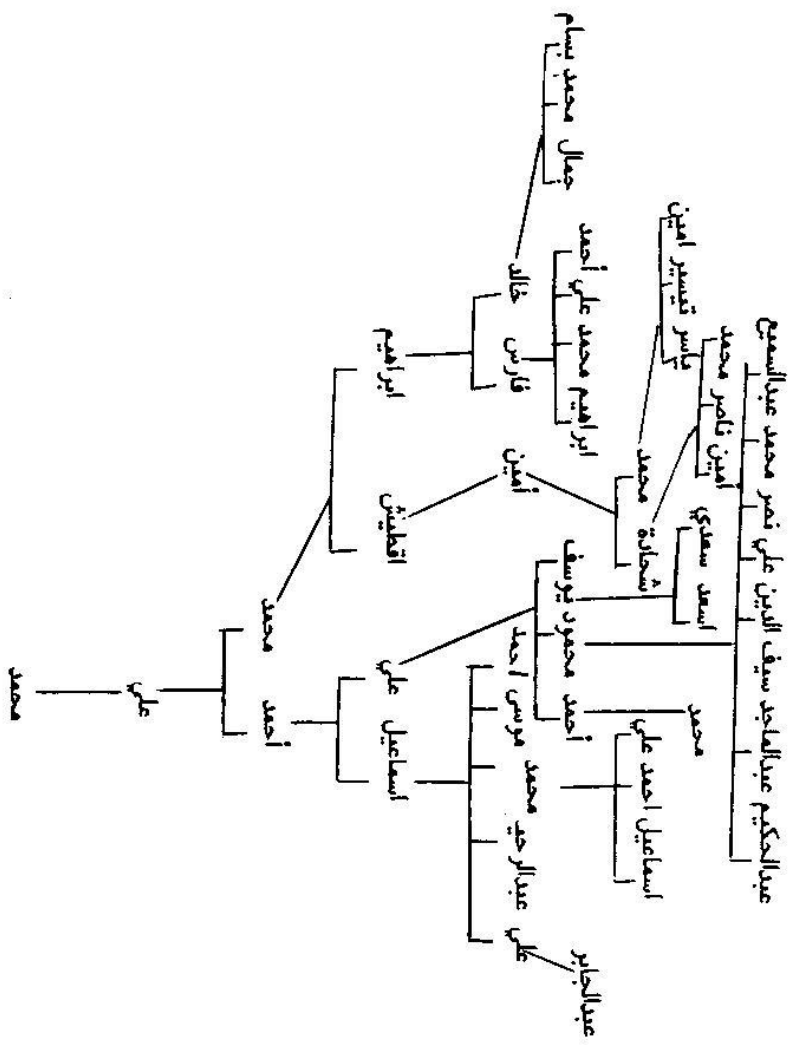

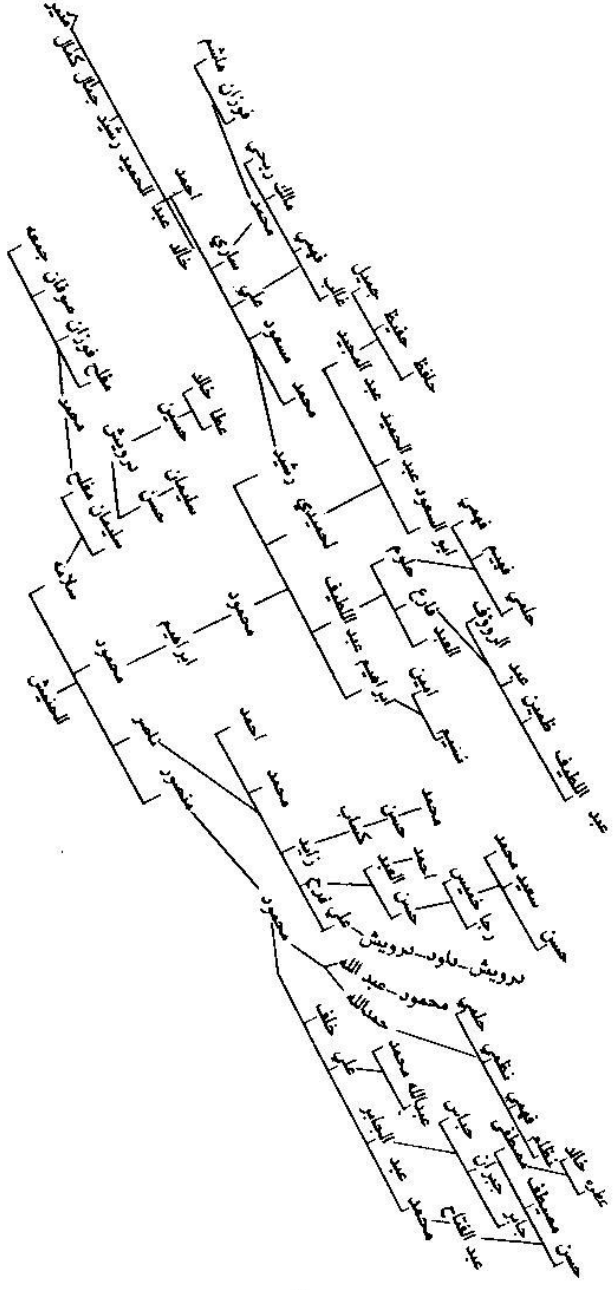

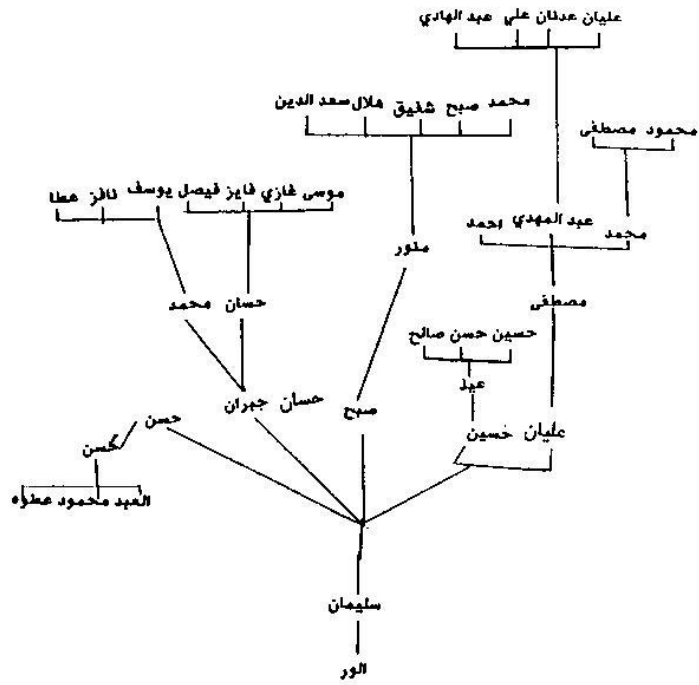
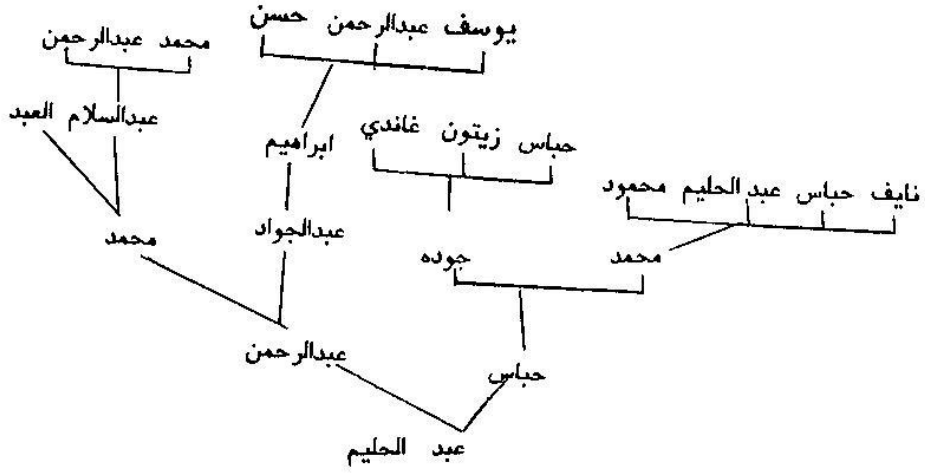

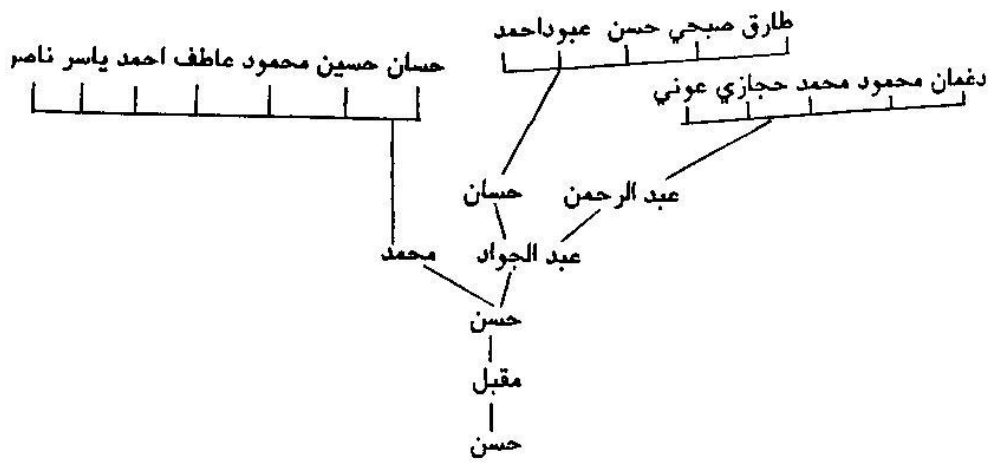
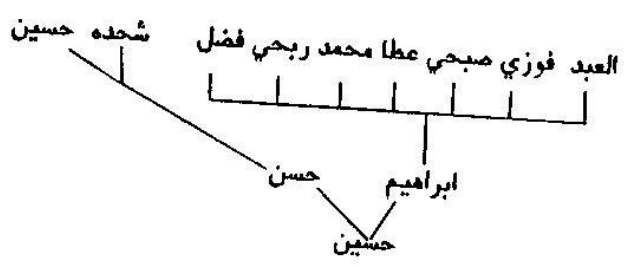
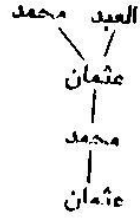

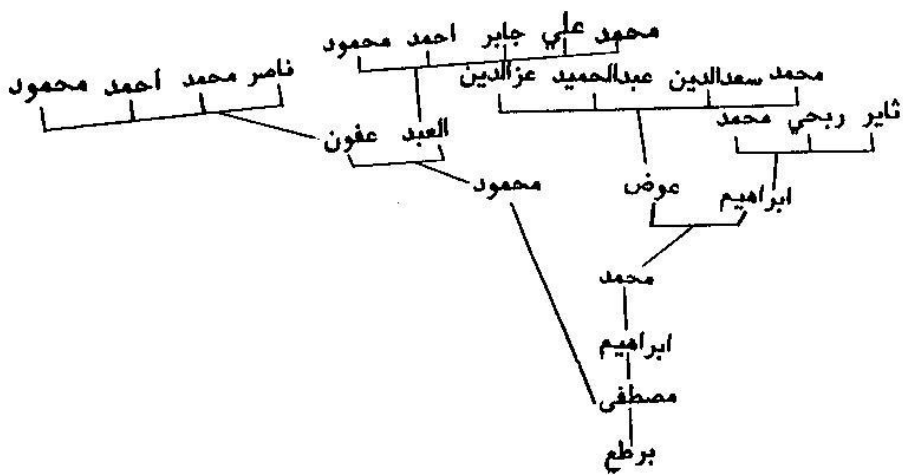
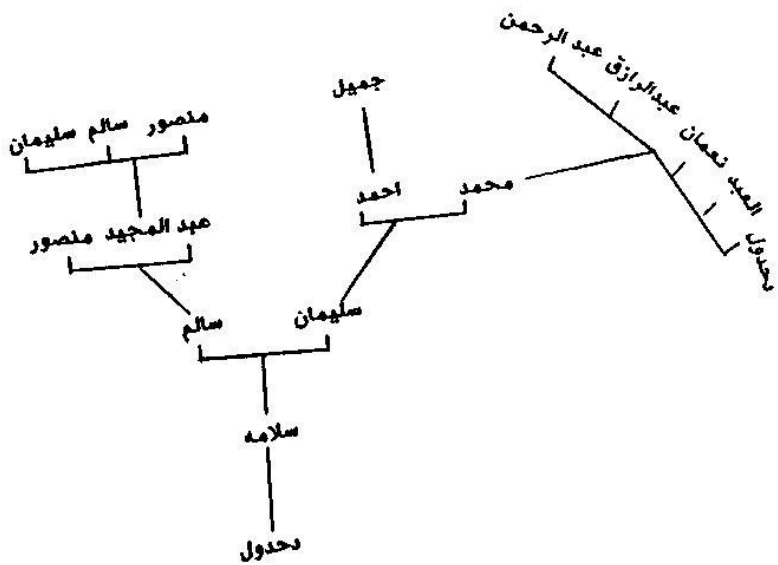

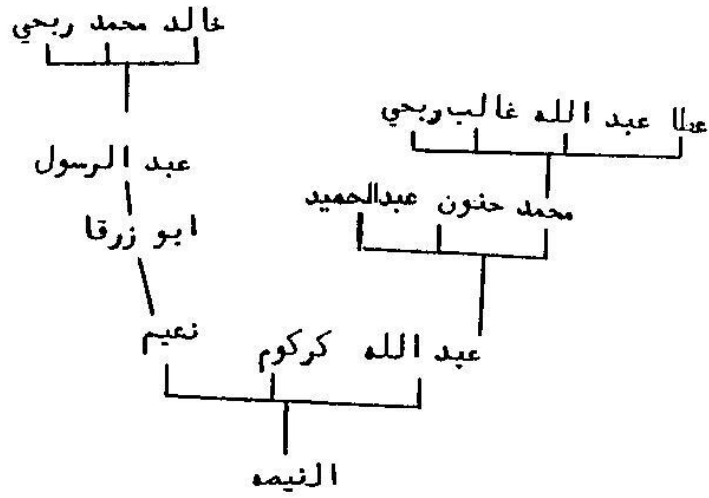
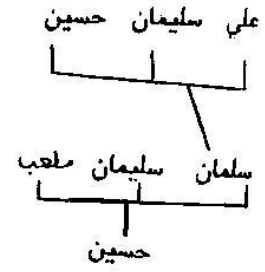
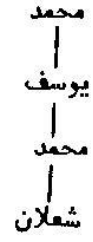
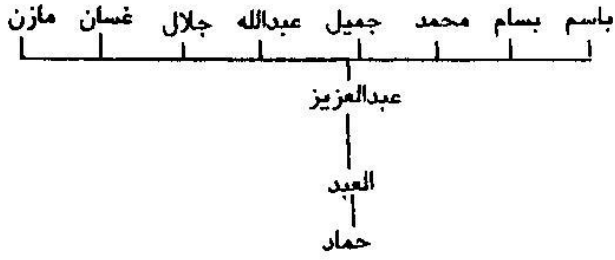

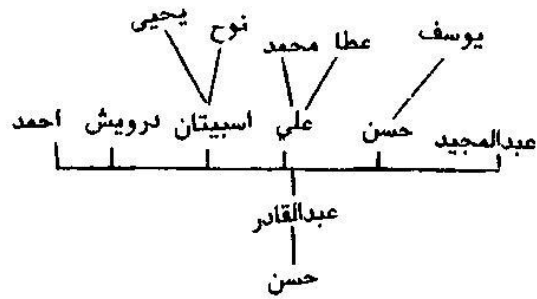
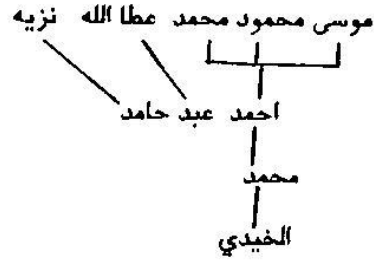
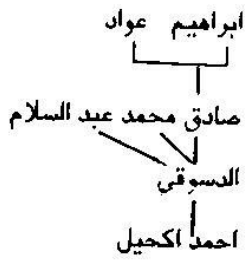
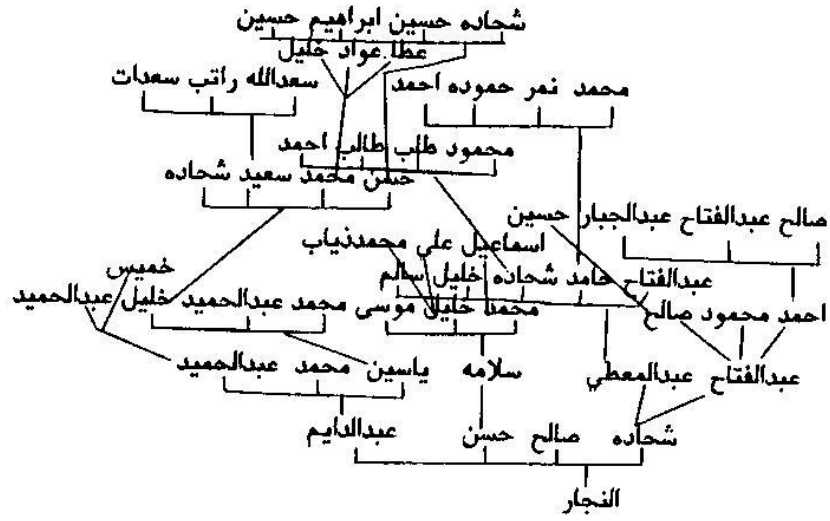

التراث الاجتماعي

أولاً : العادات:

تعتبر العادات لونا من ألوان السلوك الاجتماعي التي تنشأ بصفة تلقائية لخدمة أهداف الجماعة، وهي ضرورة اجتماعية لتقوية الروابط والعلاقات بين الناس وتمثل جزءاً من دستور الأمة غير المكتوب، ويلاحظ أن العادات مع مرور الزمن تميل إلى الثبات وتصبح نمطاً من أنماط السلوك تتناقله الأجيال بالوراثة . ونستطيع أن نمثل لأمم العادات في دير ديوان بما يلي :

(١) عادات الولادة والختان :

كان يعرف فيما مضى من الزمن ما يسمى (بالدايه وهي القابلة التي تقوم على رعاية المرأة ومساعدتها) وممن اشتهرن بهذه المهنة (فرحة العويس ، محبوبه ، خليليه ام محمد)

وفي المجتمع القروي احياناً كانت المرأة تضع دون اللجوء إلى القابلة وذلك بسبب صعوبة الوصول إليها احياناً، خاصة إذا كانت المرأة في الخلاء (العزب). وما أن تتم عملية الولادة حتى يفد المهنئون إلى بيت والد الطفل المولود، وقديماً كانت النساء يأخذن بعض الهدايا كالدجاج والبيض البلديين ، وفي هذا العصر أصبح نمط الهدية يختلف عن الماضي فحجم العلاقات الاجتماعية والمستوى الاجتماعي لكلا الاسرتين يلعب دوراً في نوعية الهدية ، والدارج من الهدايا في هذا الوقت (الملابس والحلوى) و احياناً تكون الهدية نقدية .

أما ما يتعلق بعادة الختان فكانت قديماً تعتبر مناسبة هامة على الصعيد الاجتماعي القروي ، فكانت تقام لها الحفلات الشعبية وتذبح الذبائح للمدعوين ، وفي نهاية المناسبة يقوم المدعوون بتقديم النقود للطفل المظهر . ومناسبة الختان قديماً كانت تحظى ببعض الاغاني الشعبية ومن ذلك ما كانت تقوله النساء :

لا اظهره يا مظهر لا اظهره واتخيفه...

ما اجاك الا متغدي قرص العسل على ارغيفه ...

عبر علي الشلبي بغربل في عدس

واتمهل يا شلبي تعدل على الفرس

عبر علي الشلبي بغربل في قمح

واتمهل يا شلبي تا اتمم هالفرح

طهره يا مطهر لما يجين عماته
ايجبن الذهب واللولو ايقطين على جباته
اما في العصر الحاضر فلم تعد مناسبة الختان مناسبة ذات قيمة اجتماعية
كبيرة كما كان سابقا ففي الغالب يختن الطفل في المستشفى بعد ولادته بفترة
وجيزة وفي نفس المستشفى دون بهرجة او احتفال كما كان سابقا .

ثانيا: عادات الزواج

ان من اهم الميزات التي كان يتميز بها الزواج قديما انه كان يتم في سن مبكرة
وذلك نظرا للظروف الاجتماعية التي كانت تلعب دورا كبيرا في ذلك الوقت ، فطبيعة
الحياة القروية تتطلب ايد عاملة كثيرة فهذا يدفعهم لتزويج ابنائهم في سن مبكرة .
ونظرا للظروف الاقتصادية الصعبة انتشر زواج البديل حيث ان هذا النمط من الزواج
يوفر على العريس كثيرا من التكاليف التي يلتزم بها الزوج اثناء الزواج ، وهذه
العادة منتشرة في كثير من القرى حتى هذا العصر رغم انها بالمقارنة مع الماضي
لا تعتبر شيئا يذكر .

المراحل التي يمر بها الزواج :

(١) مرحلة الطلبة : بعد ان يتم اختيار الفتاة المناسبة سواء من قبل الامل او باختيار
العريس ، تذهب ام العريس وبعض قراباته الى بيت العروس للتعرف على رأي اهلها
في مثل هذا الموضوع ، وبعد ذلك يطلب اهل العروس مدة للتشاور فيما بينهم ، واذ
كان الموضوع ايجابيا يذهب اقارب العريس لطلب الفتاة من يد اهلها في موكب رسمي ،
فبعد وصول الجاهه وجلوس المدعوين يتم تقديم القهوة ولكن قبل ان يشرب اهل
العريس يقومون بعرض مطلبهم فاذا لبي طلبهم شربوا ثم تابعوا قراءة الفاتحة
والتفاوض على باقي الامور التي تتعلق بالزواج .

ويوم الطلبة تغني النساء بعض الاغاني ومثال ذلك :

احنالفينا على دار ابوك يا مليحه نلفي عليها الوانها في قفي اريحا

نسايب نسايب لقونا وحيونا ديروا النظر علينا يا اخوي لا تزعلونا

وقديما كانت الخطبة تستغرق عدة سنوات اما لصغر السن واما لاسباب عائلية اخرى ،
اما اذا كان العريس وحيدا لوالديه فانهم يسرعون في الخطبة والزواج ، اما في العصر
الحاضر فقد اصبحت مراسم الخطبة والزواج لاتستغرق زمنا طويلا ففي الغالب تتم
في اسابيع قليلة

وعادة تكون الخطبة قبل يوم العرس بيوم حيث تتم الخطبة والحناء في نفس اليوم ،

ومن ضمن الاغاني التي كانت تقال في الحناء:

حنه يا حلى حنه هاتوا تا احني ايديه
ما بريد الغرايب اخوالي تاجروا فيه
حنك هيله بهيله وانقوشك ملى الكيله

وفي ليالي العرس كانت تقام السهرات التي كان يتخللها الدبكات الشعبية والاغاني المحلية وكانت تمتد الى عدة ليال وكان الرجال يقومون بما يسمى (السحجه) ومن الاغاني التي كانت تقال في مثل تلك السحجات :

اول ما نمدهج نمدهج نبينا اويومة القيامه بتشفع فينا
اول ما نبداً نبداً تبارك وعرسك يا محمد يا ريته مبارك
الرمل ما ينعجن والشوك ما ينداس والنسر ما ينطلع على جميع الناس
يا مرجبه يا سعود القلب طليتوا واخضر عشب البراري يوم ما جيتوا
لولا المحبه على الاقدام ما جينا ولا دعسنا اراضيكم برجلينا
يا شجرة الحور باب الدار تتمايل واشفيتي على الموت ما جا صاحبي سايل
يا شجرة الحور باب الدار مرميه واشفيتي على الموت ما جا صاحبي ليا

وفي قصيدة اخرى :

اول كلامي مديح المصطفى المختار محمد الي بسيفه طوع الكفار
كسبان يا الي تصلي على النبي كسبان يا ذكرك يا محمد تطرد الشيطان
يا زايرين النبي ويش صفة احجاره سعيد من راح لقبر النبي وزاره
يا زايرين النبي ويش صفة الشباك سعيد من راح لقبر النبي مشتاق
والفاتحه للنبي يا الي سمعتها وانتوا كسبتوا الاجر يا الي قرأتوها
والله يا دار لو عدنا كما كنا بالشيد لابيضك واطليك بالحنى
يا بلوتي ما ابتلاها عقل بن هولاه ولا ابتلاها فدائي قبي سجن دوله
يا بلوتي ما ابتلاها الطفل لمان شاب ولا ابتلاها الزناتي في ميدان ذياب
يا حسرتي كحلوني او ما ملو عيني كن جوزوني صقيع الدقن يا حيفي
يا بلوتي ما ابتلاها ذياب بن غانم ولا ابتلتها الجليله مع الزير سالم

.....

ثلاث حمامات طلعن للسما العالي طلعن ايجبن الدواء للمصاحب الغالي

(٢) يوم العرس والزفة :

ينشغل العريس واقاربه يوم الزفاف بنذبح الذبائح واعداد طعام (القرى) وقديما كان الناس يخرجون هذا الطعام للمضافة حيث كان المدعوون يذهبون لتناول الطعام هناك ، ويلاحظ في هذا العصر ان هذه العادة اخذت تتلاشى تدريجيا فكثير من الناس اصبح يقدم الطعام في بيته الخاص والسبب في ذلك يرجع الى ضيق البيوت قديما فالوضع الحالي يختلف عن سابقه كما ان المضافة في الزمن الماضي تعتبر رمزا في الحامولة له مكانته واعتباره في حين اختلفت هذه النظرة نوعا ما عن الماضي .

وعادة يقوم المدعوون باحضار الهدايا العينية وهي ما يسمى(بالواجب) ونوعية الهدية تخضع لعدة مقاييس اجتماعية ، وقديما كانت النساء ترسل الشراب والارز والسكر والبعض يرسل (الشراك) وهو الخبز الذي يدخل في عمل المنسف ، والبعض يرسل(القود) وهو الذبيحة التي ترسل لاهل العريس وفي الغالب يقوم اقارب العريس بجر القود وتكون دينا في ذمة المرسل .

وبعد ان يتناول المدعوون طعام الغداء وبعد العصر تتوجه الجاهه لاحضار العروس من بيت اهلها ويطلق على هذا الموكب (الفارده) او الزفه ، وفي الماضي وقبل عقد من الزمن تقريبا كانت المرأة تزف على الفرس ، وكانت النساء تقوم بعمل (زرافه) وهي عباره عن شكل امرأه مزينه ومغطاه بثياب جميله(كالمملك) وهو الثوب المطرز بانواع متعددة من الحرير والخيوط المختلفة وتكون عادة موضوعة على خشبه وتحملها بعض النساء ويغنين حولها

ومن جملة الاغاني التي كانت تقال في الزفه :

عالوردي عالوردي	يا عيني عالوردي
في الزفه لاقينا	يا محمد يا افندي
عالتفاح التفاح	يا عيني عالتفاح
عالزفه لاقينا	يا محمد يا فلاح

ويلاحظ انه قبل ما يقرب من نصف قرن من الزمان كان الناس يخضعون لتقسيمات قبلية (القيس واليمن) وكان هذا الانتماء القبلي يؤثر على طبيعة العادات والتقاليد ، ومما يروى في هذا المجال انه حصل عام ١٩٣٤ تقريبا تبادل بين عروسين احدهما من ديردبوان والاخرى من رمون ، وكانت ديردبوان تخضع في عاداتها لليمن ورمون خاضعة للقيس وكان لكل قبيلة زي خاص في الاعراس ، وما ان وصلت

العروسان الى الوادي الذي يفصل بين البلدين ل تتم عملية التبادل والعروس الدبوانيه تلبس الابيض والعروس الرمونه تلبس الاحمر والنساء تغني وتزغرد ، وكان المفروض وعلى حسب العادات في تلك الفترة ان يستبدل اللباس عند تبادل العروسين وبينما الجميع يتأهبون لاخذ عروسهم حتى اقدم احد الشباب من رمون ووضع الحرام الاحمر على رأس العروس الدبوانيه وهي ما زالت بين اهلها واقاربها فضربه بعض الشباب الدبوانه وامره بالرجوع وذلك انه لم يتم التبادل ، واعتبر ذلك العمل خروجا عن العادة والمألوف ، وبعد ذلك استنجد الشاب المضروب بعشيرته وحدث شجار بين البلدين بالعصي والحجارة والمقاليع واستمر الشجار حتى جاء مختار ديردبوان في ذلك الوقت وحل الخلاف ثم تم التبادل بين العروسين .
وسنرفق صورة لهذه القصة حيث ان العروس كان اسمها زهيه والرجل الذي يقود الفرس هو العبد ابو جميله على حسب روايات شهود العيان لهذه القصة. (١)

. وفي موكب خروج العروس من بيت اهلها تزغرد النساء بعض الزغاريد منها على سبيل المثال :

قومي اطلعي قومي اطلعي ويش همك واحنا حطينا حقوق ابوك وعمك
قومي اطلعي قومي اطلعي ويش مالك واحنا حطينا حقوق ابوك وخالك
قومي اطلعي قومي اطلعي ويش بدك واحنا حطينا حقوق ابوك وجدك
وكان يقال ايضا :

يا الله اخلف عا ابو محمد يخلف عليه خلفين
طلبنا النسب منه واعطانا بناته الثنتين
يا الله اخلف عا ابو محمد يخلف عليه في الثاني
طلبنا النسب منه واعطانا جوز غزلان

.....

(١) انظر مجلة الاسبوع الجديد -- السنه العاشره -- العدد الخامس عشر ، ص ٤٢ من مقال للمرحوم الاستاذ عبد الحلیم غنام



صوره للعبد ابو جميله وهو يقود الفرس
بالعروس زهيه عام ١٩٣٤م

ال
انا
الا
وة
هذ
بال
ال
من
في
مع
لا
م
ص
دار
وا
علم
ش
شي
وة
يه
وه
اوا
الا
ان
اله
وه
الن
الا

ياما رماني الهوى جوى علايهم
ناسبنا ابو محمد هو ركن البلد
زي الصفرجل لاوي عالتفاح
زي الصفرجل لاوي عالبندوره

ظليت داير على الاجواد تالقيهم
ناسبنا ابو محمد ما ناسبنا ولد
يا دباونه كلكم املاح
يا دباونه كلكم صقوره

وقديما كانت العروس تخرج من بيت اهلها مجللة بالعباءة السوداء وما زالت هذه العادة موجودة عند بعض العائلات المحافظة ، وغالب العرائس يخرجن في البدلة الخاصة بيوم العرس وهي بيضاء اللون ، وعند دخول العروس الى بيتها الجديد تقوم بوضع قطعة من العجين او الحناء على سقف الباب وهذا يعني ان قدومها على هذا البيت سيكوت خيرا وثناء بالبنين والسعادة .
ويجلس العروسان على اللوج وتبدأ النساء بالغناء والرقص امامهما ثم يتقدم الاقارب والمعارف بتقديم التهاني والنقود للعريسين .

ثالثا : عادات الوفاة :

كان خبر الوفاة قديما يتناقله الناس مشافهة ، فكان اقارب المتوفى يخبرون الاقارب والمعارف في البلدة عن طريق المراسيل ، كذلك كانوا يرسلون الخبر الى القرى المجاورة خاصة التي ترتبط هي والبلدة في مناسبات الافراح والاتراح (مخماس ، برقه ، حزمه ، جبع ، رمون)
اما في الوقت الحاضر فيتم الاعلان عن الوفاة عن طريق المسجد حيث يذكر اسم المتوفى ويقرأ بعد ذلك شيء من القران ، وبالتالي ينتشر الخبر في البلدة فيجتمع اقارب الفقيد في بيته ويقومون باحضار الكفن وتجهيز الميت للذهاب به الى المسجد للصلاة عليه ، وتسير الجنازة محمولة على الاكتاف الى المسجد حيث تتم الصلاة عليه ثم الذهاب الى المقبرة للدفن (وحديثا لا يحمل الميت على الاكتاف بل يوضع في سيارة خاصة لنقل الاموات ، وبعد ان يتم الدفن يجري التلقين على الميت ثم تقرأ الفاتحة ، ويقف اقارب الميت باب الجبانة فيتقدم الحضور لتعزيتهم وتكون التعزية بلفظ (يسلم رأسك) ويكون الرد (يسلم دينك وايمانك ، او عمرك الباقي) وبعبارة اخرى (عظم الله اجركم وغفر لميتكم) ويكون الجواب (شكر الله سعيكم) .
وبعد ذلك يتوجه كثير من الحضور الى المضافة لتناول الطعام الذي يعده اقارب الميت لكن من (عائلة اخرى من نفس الحاموله) وهذه العادة ما زالت موجودة حتى زمننا هذا رغم انه قبل ثلاثين سنة كانت افضل مما هي عليه الان فكانت الحمائل

الرئيسية في البلد تقوم بعمل الطعام لحامولة المتوفى لكن منذ الستينات تقريبا انقطعت هذه العادة لتصبح محصورة في نفس عائلة الفقيد . وهذا يشير الى ان الترابط الاجتماعي بين الناس كان افضل مما هم عليه الان .

وقديما كانت النساء تتبع الجنازة وتجلس على القبر بعد مغادرة الرجال للمقبره لكن هذه العاده انتهت منذ سنوات ، وعادة بعد وفاة اي شخص من الناس تقوم النساء بالبكاء والنعي عليه وقديما كانت فترة النعي تستمر لعدة ايام وذلك حسب قيمة الرجل المتوفى من الناحية الاجتماعية (الجاه والنسب) ، وكانت النساء يعملن الحلق من اجل النعي لكن هذه الظاهرة انتهت منذ سنوات عديده ، ومن جملة ما كان يقال في النعي والبكاء على الميت :

مع السلامه وين بدك لقعد على دربك وارديك
لاتوخذوا قرمول راسي ولا تحقروني بين الناس
مضت النا ايام عز لدرينا نهبينها
صمنا عن الزاد والميه سليناها

دارهم بالشوك سدوها وان طالت الغيبه بالله تهدوها
وانا كان المتوفى خارج وطنه فيكثر عليه النعي والبكاء ، ومن ضمن ما كان يقال على المتوفى في الخارج :

شيلوني يا ربعي واقطعوا الميه وحطوني يا ربعي حولي لقريه
شيلوني يا ربعي واقطعوا الوادي وحطوني يا ربعي حولي لبلادي
وفي اليوم الثاني للوفاه تذهب النساء في الصباح الباكر الى القبر ويوزعن الحلوى وهذا يسمى (فكة الحنك) . وبعد يومين من الوفاة يقوم اهل الميت بعمل ما يسمى ونيسه وهي عباره عن نبيحه يذبحها اهل الميت وياكل منها الفقراء والمحتاجين ، وكذلك في اول يوم خميس بعد الوفاة يقوم اهل المتوفى بعمل خميسيه ، وكذلك في مناسبة الاربعين يقومون كذلك بعمل الطعام عن روح المتوفى . ولكن في هذه الايام يلاحظ ان هذه العادات استعيزت عنها وبشكل جزئي بدفع مبالغ نقدية صدقة عن روح المتوفى تدفع للمسجد او للمشاريع الخيرية في البلده.

ومن الامور التي تترتب على وفاة انسان معين انه يتم تأجيل الافراح التي كان مقررا القيام بها في حامولة المتوفى فاحتراما لاهله وتقديرا لمشاعرهم تؤجل حتى يكمل الاربعين .

رابعاً : عادات الاعياد :

يحتفل اهالي البلدة بعيد الفطر وعيد الاضحى ، حيث يذهب الرجال في الصباح لاداء صلاة العيد في المسجد ، وبعد اداء الصلاة يقوم المصلون بالسلام على بعضهم البعض ، وقديماً(كان الرجال يتوجهون بعد صلاة العيد الى المقبرة لقرا الفاتحة على ارواح امواتهم وزيارتهم في العيد لكن هذه العادة بقيت مقتصرة على بعض النساء). ويذهب الرجال يوم العيد للسلام على الاقارب والارحام وفي عيد الفطر يحملون معهم الحلوى ، وفي الاضحى يحملون معهم بعض لحم الاضحية انا كانوا قد ضحوا في ذلك العام ، والبعض يقدم الهدايا النقدية لارحامه في العيد .

والعيد له طابع خاص عند الصغار فيقومون بممارسة الالعاب المختلفة وشراء الحلوى والالعاب المختلفة التي تدل على غببتهم وسرورهم بالعيد . وكان الاطفال قديماً يغنون في العيد :

بيجي العيد اوبنعيد اوبنقطع راس ابو اسعيد
يا بنات العيد والعيد ابونا
يابنات العيد ما ريتن سعيد

.....

خامساً: عادة المولد:

من العادات الشائعة والمتوارثة عبر الاجيال والعصور ما يسمى بالمولد ، وهذه المناسبة عادة يتم القيام بها اذا قام احد الناس ببناء بيت ، وفي الفترة الاولى من الانتقال اليه والسكن فيه يقوم صاحب البيت بقراءة المولد ، وهذا النمط من العادات له ارتباط باعتقاد عند الناس وهو ان ما يتم عمله في المولد من ذكر وتهليل وقراءة القصة المولد يساعد على الحد من سيطرة الشيطان على اهل ذلك البيت ، والبعض يعتقد ان البيت الذي لا يعمل فيه المولد يصيب اهله بعض المكروهات. وما يتم عمله في هذه المناسبة ليس له مستند من الشرع الاسلامي بل هو امر مبتدع ،وتزيد خطورة المولد عند بعض الناس حين يربط بين مرض احد افراد البيت وان ذلك يرجع الى عدم قراءة المولد في ذلك البيت .ومن التقاليد التي تعتبر رئيسية في عمل المولد عمل وليمة كبيرة تذبح لها الذبائح ويدعى لها في الغالب الاقارب والاصحاب ، ويقوم صاحب البيت باحضار البخور والزيت والشعير وفي نهاية المولد وبعد قراءته يتناول المدعوون الطعام ثم توزع الحلوى والبخور ، ويلاحظ ان هذه العادة اخذت بالاندثار نتيجة الوعي الديني عند الناس ورجوعهم الى احكام الشرع الحكيم .

التقاليد

التقاليد عبارة عن مجموعة من قواعد السلوك التي تختص بطبقة أو فئة من الناس ، وتستمد قوتها من قوة الطبقة التي تؤمن بها وتحافظ عليها ومن أنماط التقاليد السائدة في ديردبان ما يلي :

(١) تقاليد التحية والمجامله :

التحية السائدة بين الناس هي (السلام عليكم) وهي تحية الاسلام ، وتحية العمل (صح بدنك) او عل العافيه ، وهي دعوه للشخص الذي يقوم بعمل ما ان يعينه الله تعالى . واحيانا تكون التحية بلفظ على البركه اذا كان الناس يجنون في محصول زراعي معين كالقمح او الزيتون ويكون الجواب (حلت) .

واما التحية في مناسبة الزواج فهي مبروك تقال للعريس وان شاء الله بالذريه الصالحه والرفاه والبنين . واذا كانت المباركه لاحد اقارب العريس يكون الجواب عقبال عند اولادك ان شاء الله .

وتحية الطعام اذا دخل الشخص على جماعة وهم يتناولون الطعام يقول (اتهنوا) واذا قام الجلوس بالعزومة عليه يقول لهم صحتين وعافيه .

(٢) تقاليد الضيافه:

الاهتمام بتقاليد الضيافه في المجتمع القروي لها اهميتها وذلك ان الضيف يعتبر رسولا الى قومه ينقل لهم العادات والحفاوة التي قوبل بها في بلدة من البلدان، ويتناقل الناس هذه العادات الحسنه ويفتخرون بها كما يحصل العكس فيما لو حصل تقصير في حق الضيف ، وقديما كان الرجل يحل ضيفا على البلد فيستقبلونه في المضافة (العليه) ، وعادة يكون وجوه البلد والختياريه مجتمعين في المضافة، فتتم المحالفة على طعام الضيف وحين يقع الاختيار على شخص معين ويخلف عليه اكبر الناس سنا او بعض الوجوه الحاضرين يقوم بعمل الطعام واخراجه للمضافة ثم يقوم الضيف بتناول الطعام بصحبة كبار السن ثم يتبعهم باقي الحضور ، ويلاحظ انه في الماضي كان الضيف يبقى في حماية المضيف (المعزب) حتى يأخذ طلبه ويغادر البلد ، فلا يستطيع احد الاعتداء عليه واذا حصل اي نوع من الاعتداء فان الشخص المعتدي يعرض نفسه للقضاء العشائري .

ويلاحظ ان هذه التقاليد في هذا الزمن اصبحت تختلف عن السابق ، فالضيف اذا كان له معارف في البلدة فهم يقومون باستقباله والافترج القضية الى المرؤة والكرم. وتعتبر الضيافة رافدا مهما من الروافد التي توسع دائرة العلاقات الاجتماعية بين مختلف القرى والمناطق ففي كثير من الحالات تستمر هذه العلاقة لتصبح مع الايام

قوية ومتينه.

(٢) تقاليد الجوار :

المحافظة على الجوار واداب الجوار من الامور التي تستمدها الاجيال من تراثها وماضيها ، فالجيرة الحسنة تقوي العلاقات الاجتماعية بين الناس وتحافظ على اوامر المحبة بين افراد المجتمع الواحد ، وصدق رسولنا الكريم صلى الله عليه وسلم حين قال (من كان يؤمن بالله واليوم الآخر فليكرم جاره).

وعادة عندما يسكن جار بالقرب من آخر فيقوم الجميع بتقديم الواجب ، ويشاركونه في سائر المناسبات التي تحصل عنده ، ويجري عليه ما يجري على سائر جيرانه من الالتزامات الاجتماعية وعليه ان يحافظ على اداب الجيرة ويصون حقوقها .

(٤) تقاليد العونه:

العونه هي عبارته عن مساعدة الاخرين دون طلب مقابل على عمله ، وهي ظاهرة منتشرة في المجتمع القروي نظرا لطبيعة العلاقات بين الناس وظروف العمل الزراعي الموسمي .ومجالات العونه قديما كانت واسعه فكان الاهالي يتعاونون في اشياء كثيرة مثل المشاركة في تشييد بيت او عقده وكذلك كان الناس يعاونون بعضهم في المواسم الزراعية كالحصاد وقطف الزيتون وغيرها من الامور الزراعية التي تحتاج الى رفقة وعونه .

اما في العصر الحاضر فنظرا لتعقيد مطالب الحياة وتوسع مجالاتها فأصبحت ظاهرة العونه محدودة جدا بين الاقارب والمعارف وفي امور محصورة فقط .

(٥) تقاليد الفزعه :في العهد الماضي كانت تقاليد الفزعه ظاهرة بشكل واضح فانا تشاجر اثنان من حمولتين مختلفتين يفزع كل واحد منهما اقاربه من اجل الثأر له واخذ الحق من الغير ، ويلاحظ ان هذه الظاهره لم تعد كما كانت في السابق وذلك نتيجة الوعي وانتشار التعليم .

الازياء الشعبية

تحتل الازياء الشعبية مكانة مهمة في المجتمع القروي فهي تمثل تراثا متوارثا في المجتمعات المختلفة ، حيث انها تعكس على نفسية المرتدي لها نمطا من الانتماء العرقي ، وتختلف الازياء من وقت لآخر ومن جيل لغيره من الاجيال واحيانا يمكن تمييز فئة معينة عن غيرها من الفئات سواء من حيث العمر او البلد عن طريق الزي الذي يرتديه الشخص .

اما عن زي الرجال في ديردبوان فقديما كان اللباس الشعبي للرجل يسمى (الدمايه) او القنجاز وما زال كبار السن يحافظون عليه وهو عبارة عن رداء طويل مفتوح من الامام ويلبس فوقه الجاكيت الطويل الذي يكون من نفس مادة القماش المكونه منه الدمايه ، ويلبس تحت الدمايه عادة السروال حيث يمتاز بالاتساع من الاعلى والضيق عند القدمين ويضع الحزام على وسطه واحيانا يكون الحزام من نفس الدمايه ويرتدي كبار السن العباثه فوق الجاكيت (الطقم) والعباثه تختلف في قماشها عن الدمايه فهي تصنع من قماش خفيف وهي عبارة عن رداء طويل مشقوق من الامام ويكون لها اكمام عريضة توضع اليدين فيها وترخى بقيتها على الدمايه الذي تحته ، ويلبس كبار السن عادة الكوفية على اختلاف الوانها لكن الغالب يلبسون الكوفية البيضاء ويلبس فوقها العقال .

اما في العصر الحاضر فبقي كبار السن محافظين على الزي القديم اما من هم دون الخمسين فيلبسون اللباس (الافرنجي) على حد تعبير كبار السن ، وهو القميص والبنطال او البدله احيانا .

اما عن زي النساء في ديردبوان : فكبار السن يرتدين الثوب الاسود الخالي من التطريز وقديما عرف عند النساء ما يسمى بالثوب (الرومي) وهو عبارة عن مخمل يكون عليه بعض الرسومات والتطريز ، وهذا يندر وجوده في هذه الايام ، واما الاقل اعمارا فيرتدين الثوب المطرز على الصدر وعلى الذيال (اسفل الثوب) ويوصل ببعضه عن طريق المناجل . والفتيات في سن متوسطه يرتدين الثياب المطرزه بشتى العروق والانواع المختلفة من الحرير والقصب وبعض هذه الثياب يطلق عليها (التقصيره) وبعضها (الملك) او المكسي ، وتشد المرأة التي ترتدي الثوب (الخلق) وسطها بما يسمى الكشمير او اجداد وهو عبارة عن قطعه من القماش قديما كانت تتخذ من اللون الاسود وحاليا يعمل من عدة الوان لكن يغلب عليها اللون الاحمر . واما غطاء الرأس فالنساء المتقدمات في السن يلبسن الحرام الصوفي احيانا وفي الغالب يرتدين الخرقه وهي عبارة عن قطعه من القماش بيضاء اللون ، وقديما كانت المرأة الدبوانيه تلبس

ما يسمى ب الوقاه او الصفه وهي غطاء للرأس يشبه القبعه الى حد ما وتلبس تحت الخرقه واحيانا يكون حول هذه الوقاه بعض القطع الذهبية التي تقطب باذيالها ويطلق عليها الان (الشكه) وعادة تلبس في مناسبات الافراح وخاصة الاعراس . والفتيات في العصر الحاضر البعض يلبس حسب الموضه والعصر بدون غطاء للرأس والبعض يلبس الثوب الفلاحي مع غطاء الرأس بالخرقه او الشال الخفيف احيانا ، وفي هذا العصر والحمد لله ظهر الجلباب الشرعي بين اوساط الفتيات وخاصة صغار السن واخذ ينتشر بصورة جيدة.

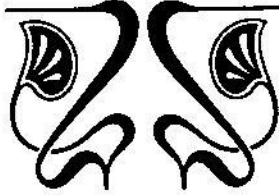

الاجاني الشعبيه

تعكس الاغنيه الشعبيه تصورا عن البيئه والحياه الاجتماعيه من العادات والتقاليد ونمط الحياه السائده في ذلك الوقت وستناول بعض النماذج الشعريه التي تعطى انطبعا معينا عن الحياه ومستوى الناس في العقود الماضيه من تاريخ هذه البلده :

(١) في الغربه :

وَاحْذِ مِنَّا شَبَابَ اَمْلَاحٍ وَاَنْدَارَهُ	سَافِرَ بَابُورَهُمْ عَلَى الْمِينَاءِ وَاَنْدَارَهُ
وَاسَايِلَ كُلِّ بَابُورٍ لَفِي	أَنَا لَقَعْدَ عَلَى الْمِينَاتِ وَالْدَّارِ
وَعَفْنَا اِبْلَانَنَا وَكُلَّ الْمَكَانَاتِ	سَافِرَ بَابُورَهُمْ وَاَرْضَى الْمَاكِينَاتِ
وَاسَايِلَ كُلِّ بَابُورٍ لَفِي	أَنَا لَقَعْدَ عَلَى كُلِّ الْمَكَانَاتِ
اَوْسَلَّمْ عَالِغِيَابٍ يَا مَكْتُوبُ	شُقَّ الْبَحْرُ وَاَتَسَوَّكَرَ يَا مَكْتُوبُ
اَوْخَبِّرْ بِالصَّحِيحِ إِلَيَّ جَرِي	اُوْبَاللَّهِ اِنْ سَايَلُوكَ عَنَّا يَا مَكْتُوبُ
دَعْتَنِي زَائِي مَطْلِبِي جَرِبَهَا	دَارَ الْعِرْزِ قُلْ لِي وَيَشْ جَرِي اِبْهَا
عَلَامَ احْجَارَهَا وَالْحَزْنَ طَالِبَهَا	الدَّارَ اِتَّقِرْ لِي هَيْلِي وَيَشْ جَرِي اِبْهَا
وَالْاِ كَانُ الْعَرَبُ فِيهَا	مَا بَدْرِي اَهْلَهَا رَوْحُوا
اُوْبَيْدِي لَخَلْخَلِ ابْوَابِكَ وَاَنَا بَيْنِكَ	نَارُ الْعِرْزِ نَابِينِي وَاَنَا بَيْنِكَ
وَاَبْقَلَعَهُ مَانِعَهُ وَعِنْدِي زَهَابُ	خَسَى مَيِّنَ يُوْخِذُ الصَّخْرَهُ وَاَنَا بَيْنِكَ

بَاللَّهِ افْتَحِي يَا نِيُورُكَ تَيْرُوحُوا اَهْلَنَا	بَابَ نِيُورُكَ مُغْرِبِي وَالْمُغْرِبِي بِنِي
اِفْتَحِي لِي يَا مُغْرِبِي تَيْرُوحُوا هَالْتَجَّارُ	بَابَ نِيُورُكَ مُغْرِبِي وَالْمُغْرِبِي حَجَّارُ
حِنِّي عَالِغَرِيْبٍ فِي السَّنَةِ مَرَّةً	يَا بِنْتِ نِيُورُكَ يَا شَائِلَةَ الْجَزَّةِ
بِالْمَالِ مَا نِتَبَاهِي يَا مُحَمَّدُ يَا جَمَالِي	يَا اَبُو قَمِيصِ الرُّوزَةِ يَا شَالِحَةَ فِي دَارِي

يَوْمَ لَقِينَاهُمْ هَنِي وَاِسْرُورُ	يَوْمَ وَدَعْنَاهُمْ كَتَّ اللَّيْمُونَ
يَوْمَ لَقِينَاهُمْ هَنَا وَاَفْرَاحُ	يَوْمَ وَدَعْنَاهُمْ كَتَّ التَّفَاحُ

خذوني معكم ويش طالع بيدي	يا الي سافرتوا ع بلاد بعيدي
اتهنس بشوفكم قدام عيوني	باطلب من الله خبر اكيدي

قصيده تصف حال مهاجر في بلاد الغربه :

الاجاني الشعبيه

تعكس الاغنيه الشعبيه تصورا عن البيئه والحياه الاجتماعيه من العادات والتقاليد ونمط الحياه السائده في ذلك الوقت وستناول بعض النماذج الشعريه التي تعطى انطباعا معيناً عن الحياه ومستوى الناس في العقود الماضيه من تاريخ هذه البلده :

(١) في الغريه :

وَآخَذَ مِنَّا شَبَابٌ أَمْلَاحٌ وَأَنْدَارُ	سَافِرٌ بَابُورُهُمْ عَلَى الْمِينَاءِ وَأَنْدَارُ
وَاسَائِلُ كُلِّ بَابُورٍ لَفْسٌ	أَنَا لَقَعْدُ عَلَى الْمِينَاتِ وَالنَّارِ
وَعَفْنَا أَيْلَانَنَا وَكُلَّ الْمَكَانَاتِ	سَافِرٌ بَابُورُهُمْ وَأَرْخَى الْمَاكِينَاتِ
وَاسَائِلُ كُلِّ بَابُورٍ لَفْسٌ	أَنَا لَقَعْدُ عَلَى كُلِّ الْمَكَانَاتِ
أَوْسَلَّمْ عَالِغِيَابٍ يَا مَكْتُوبُ	شُقَّ الْبَحْرُ وَاتَّسَوْكَرَ يَا مَكْتُوبُ
أَوْحَبَّرَ بِالصَّحِيحِ إِلَيَّ جَرِي	أُوْبَاللَّهِ إِنْ سَأَلْتُكَ عَنَّا يَا مَكْتُوبُ
دَعْتَنِي زَائِي مَطْلِي جَرِبَهَا	نَارُ الْعِزِّ قُلْ لِي وَيَشْ جَرِي أَبَهَا
عَلَامٌ أَحْجَارَهَا وَالْحُزْنَ طَالِيهَا	النَّارُ أَتَقَرُّ لِي هَيْلِي وَيَشْ جَرِي أَبَهَا
وَالْإِكَانُ الْعَرَبُ فِيهَا	مَا بَدْرِي أَهْلَهَا رَوْحُوا
أُوْبِيدِي لَخَلْجِ أَبَوَايَ وَأَنَا بِيكَ	نَارُ الْعِزِّ نَائِبِي وَأَنَا بِيكَ
وَأَبْقَلَعَهُ مَانِعَهُ وَعِنْدِي زَهَابُ	حَسَى مَيِّنٌ يُوْخِذُ الصَّخْرَةَ وَأَنَا بِيكَ

بِاللَّهِ افْتَحِي يَا نِيُورُكَ تِيرُوحُوا أَهْلَنَا	بَابُ نِيُورُكَ مَغْرِبِي وَالْمَغْرِبِي بِنِي
إِفْتَحِي لِي يَا مَغْرِبِي تِيرُوحُوا هَالْتَجَارُ	بَابُ نِيُورُكَ مَغْرِبِي وَالْمَغْرِبِي حَجَارُ
حِنِّي عَالِغَرِيْبٍ فِي السَّنَةِ مَرَّةً	يَا بِنْتُ نِيُورُكَ يَا شَائِلَةَ الْجَزَّةِ
بِالْمَالِ مَا نِتَبَاهِي يَا مُحَمَّدُ يَا جَمَالِي	يَا أَبُو قَمِيصِ الرُّوزَةِ يَا شَالِحَةَ فِي نَارِي

يَوْمَ وَدَعْنَاهُمْ كَتَّ اللَّيْمُونَ	يَوْمَ وَدَعْنَاهُمْ كَتَّ التَّفَاحُ
يَوْمَ لَقِينَاهُمْ هَنَّى وَأَسْرُورَ	يَوْمَ لَقِينَاهُمْ هَنَا وَأَفْرَاحَ

يا الي سافرتوا ع بلاد بعيدي	خذوني معكم ويش طالع بيدي
باطلب من الله خبر اكيدي	اتهنى بشوفكم قدام عيوني

قصيده تصف حال مهاجر في بلاد الغريه :

يَقُولُ أَبُو دَعْسَانَ وَالْقَلْبُ حَيْرَانُ
 مَا قُلْتَهَا إِلَّا عَلَى التَّخْتِ غَمِيَانُ
 اتَّحَوَّلُونِي نَكَاتِرٌ عَلَى أَرْبَعِ أَرْكَانِ
 قَعَدْتُ اتَّفَقَدُ الْخِلَانَ بِفُلَانٍ وَافْلَانِ
 مَا لَقَيْتُ إِلَّا غَيْرَ الصَّاحِبِ
 قَاعِدٌ عَلَى رَاسِي وَحَالُهُ ذَلِيلُ
 وَأَنْمُوعٌ عَيْنُهُ فَوْقَ حَدِّهِ اتَّسِيلُ
 سَلَّمَ عَلَى خَلِيٍّ وَيَا نُورَ عَيْنِي
 أَوْمَرُمِي عَلَى الْفَرَشَةِ وَمَا لَهُ مُعِينُ
 يَا اللَّهُ يَا إِلَهَ الْبَيْتِ تَطَلَّقْ سَبِيلِي
 وَأَنْمُوعٌ عَيْنِي فَوْقَ حَدِّهِ اتَّسِيلُ
 سَلَّمَ عَلَى خَلِيٍّ وَيَا نُورَ عَيْنِي
 أَوْمَرُمِي عَلَى الْفَرَشَةِ وَمَا لَهُ مُعِينُ
 يَا اللَّهُ يَا إِلَهَ الْبَيْتِ تَطَلَّقْ سَبِيلِي

بِلَادِي يَا بِلَادِي وَاللَّهِ مَا أَنْسَاكَ عَائِشٌ فِي الْغُرْبَةِ رُوحِي مَعَاكَ

(٢) فِي الْإِسْتِغَاثَةِ وَطَلَبِ الْمَطَرِ :

يَا اللَّهُ الْغَيْثُ يَا رَبِّي تَسْقِي زَرْعَنَا الْغَرْبِي
 يَا اللَّهُ الْغَيْثُ يَا رَحْمَنُ تَسْقِي زَرْعَنَا الْعَطْشَانَ
 يَا اللَّهُ الْغَيْثُ يَا نَائِمُ تَسْقِي زَرْعَنَا النَّائِمِ
 يَا اللَّهُ الْغَيْثُ يَا رَبِّي مُخْبِزِي كَرْكَدَ فِي عَيْبِي
 يَا اللَّهُ الْغَيْثُ غَاشِينَا شَيْخَ الْبَلَدِ رَاعِينَا
 رَاعِينَا حَسَنَ الْأَقْرَعِ طُولَ اللَّيْلِ أَوْهُو يَزْرَعُ
 يَزْرَعُ قَمْحَ وَشَعِيرَ لَنْمَلِي خَوَابِينَا

(٢) أَغْنِي الْحَمِيدَةَ :

مَنْجَلِي يَا مَنْ جَلَاهُ رَاحَ لِلصَّايغِ جَلَاهُ
 مَنْجَلِي يَا أَبُو رَزَّةَ وَيَشُ جَابِكُ عَلَى بِلَادِ غَزَّةَ
 مَنْجَلِي يَا أَبُو الْخِرَاحِشِ طَاحَ عَالِجْتُهُ الْإِطِشِ
 حَيْثُ حَوَتْ فِي الْبَيْرِ نَوَتْ مَيْنُ دَوَاهَا شَيْخِ جَاهَا
 سَلَحَ الدَّبَّوسَ وَأَتَوَلَاهَا

(٤) أَغْنِي الْعُقُودِ :

يَا حَلِيَّ الْعُقُودِ وَاجِنَا مِنْ أَهْلِهِنَّ
 يَا حَلِيَّ الْعُقُودِ وَاجِنَا مِنْ أَهْلِهِنَّ
 يَا حَلِيَّ شَبَابِنَا عَلَى ظَهْرِهِنَّ
 يَا حَلِيَّ شَبَابِنَا عَلَى إِبْوَابِهِنَّ

لَمِينٌ هَالَعِلِيهِ الْمَعْلَقُ فِيهَا جَوْزٌ بَنُوهُ وَالْعَقْدُ لَأَبُو مُحَمَّدٍ عَزَمَ عَلَيْهِ أَهْلُ يَبْرُودِ

يَا مَالَعَهُ عَالَسَلَامٍ وَالْهَوَا غَرِبِي
يَا زَيْنَ يَا بُو الْمَنَادِيلِ
رَجُلٌ يَهَابُ الْمُتَارِيْسُ
إِلَى إِلَهِهَا وَكِدَّ عَمَّ تَخَاهَهُ يَا وَاوُ
كَلَّةُ لَعِينِكَ يَا أَبُو مُحَمَّدٍ
قُولُوا لَهَا اتَزَيْنِ الدَّارَ يَا وَاوُ
كَلَّةُ لَعِينِكَ يَا أَبُو مُحَمَّدٍ
يَا شَائِلُ حُطِّ وَارْتَاخِ يَا وَاوُ
وَالرَّرْزُقُ يَجِيكَ مَصْبَاحٌ لَوْ أَنَّهُ
يَا نَسِرُ يَا شَائِبُ الرَّاسِ يَا وَاوُ
إِنْ كَانَ بِدُكَ لِحْمٌ ظَانَ
قُولُوا إِلَهُمَّ مَا يَهْمُكَ يَا وَاوُ
رُودُنَا أَيْفَجْفَجِ الدَّمِ
لَا يَعْجَبُكَ شَبُّ انْظِيفِ يَا وَاوُ
يَوْمٌ تَتَحَاصَرُ الْوُجُوهُ

(٤) اغاني قطف الزيتون :

يَا زَيْتُونُ أَقْلِبْ لِيْمُونُ
يَا زَيْتُونُ الْحَقُّ عَلَيْكَ

(٥) عتابا :

عَتَابَا عَاتَبْتَنِي وَأَنَا حَيٌّ
وَأَنَا إِلَيَّ مَا يَسَاعِدُنِي وَأَنَا حَيٌّ
عَتَابَا أَنَا لَبِكِّي عَلَيْهِمْ طَوْلَ عُمَرِي
أَنَا لَنْ طَالَ الزَّمَنُ أَوْ طَالَ عُمَرِي
نَطَخْنِي عَجَبُهُمْ يَوْمَ الظُّعْنِ سَالَ
أَنَا لَقَعْدُ عَلَى الدَّرْبِيِّينَ سَالَ
عَتَابَا كَيْفِ مَا مَالَتْ أَنَا أُمَيْلُ
إِنْ كَانَ إِنَّكَ يَا عَتَابَا نَيْلُ
أَبُو سَالِفِ كَمَا جُنِحَ السَّنُونُو

لَا تَطْلَعِي عَالَسَلَامِ تَجْرَحِي قَلْبِي
سَالَيْتَنِي وَسَبَيْتَ خَالِكُ
تُوْخَذُهُ رَاسُ مَالِكُ
وَالْيَوْمُ يَوْمَ الْغَنَائِمِ
وَالْقَوْمُ وَكَلْتُ هَزَائِمِ
وَأَتَحَطُّ عَالْبَابِ حَارِسِ
يَا إِلَيَّ عَالْقَوْمِ يَا جِسُ
وَأَمْشِي هُدَاوِي هُدَاوِي
فِي الْبَحْرِ دَاوِي
مَالِكُ عَلَى الدَّارِ حَائِمُ
دَوَّرَ عَلَى بِلَادِ الْغَنَائِمِ
مَنْ يَوْمٌ جِينَا فَوَازِعُ
طَارِيْحُنَا مَا يَنْزَاعُ
وَلَا أَبُو سَرْيَحَهُ جَدِيدَهُ
يُرْمِي أَسْلَاحَهُ مِنْ أَيْدِهِ

بَيْنَ أَيْدِيْنَ اللَّقَاطِينِ
أَطْلَعِ زَيْتَكَ مِنْ عَيْنِكَ

يَا نَفْسِي عَافَتْ الْمَطْبُوحُ وَالنَّيْ
شَوَا إِلَيَّ فِيهِ بَعْدَ هَيْلَاتِ التَّرَابِ
عَلَيَّ مَا أَرْعَلُونِي طَوْلَ عُمَرِي
لَجَازِي إِلَيَّ بَغْيِيْبَتِنَا اشْتَفَى
عَلَيْهِمْ لَقْدُ الثُّوبِ وَالنَّشَالِ
وَرَوَّيْ طَعُونَهُمْ مِيَةً صَفَا
عَتَابَا فَرَقَتْ كُلَّ الْأَنَامِيلِ
جَرَّيْنِي عَلَى جَوْزِ الْهَدَابِ
عَلَيْهِمْ لِأَضْبَعِ اثْنَابِي وَالسَّنُونِي

حَرَامٌ أَضْحَكَ حَرَامٌ إِيْبَانٌ لِي سُنُونُ
مِيْجَنَا يَا مِيْجَنَا أَوْ يَا مِيْجَنَا
مِيْجَنَا يَا مِيْجَنَا أَوْ يَا مِيْجَنَا
مِيْجَنَا يَا مِيْجَنَا أَوْ يَا مِيْجَنَا

هَجْرٌ مَا دَامَ عَنَا غِيَابُ
اللَّهُ كَرِيْمٌ يَبْرِزُجِعُكَ يَا بِلَادِنَا
رِيْحُ الشَّمَالِي يَا تَسِيْمُ بِلَادِنَا
زَهْرُ البَنْفَسَجِ يَا رَبِيْعُ بِلَادِنَا

وفي قصيدة اخرى:

يَا رَبِّ اَنَا طَالِبُكَ عَشْرَةَ مَطَالِيْبِ
وَالثَّانِيَةَ سَاحَهُ بِجَنَبِ هَالْبَيْتِ
وَالثَّلَاثَةَ رَعْوَةَ غَنَمِ ظَانَ
وَالرَّابِعَةَ مَهْرَةَ بَأْوَلِ الْخَيْلِ بَعْنَانَ
وَالخَامِسَةَ حَرَمَةَ طَبْعَهَا زَيْنِ
وَالسَّاتَةَ سِتْرَ الْعِذَارَى مِنَ الْعَيْبِ
وَالسَّابِعَةَ سَبْعَ فَلَالِيْحِ شَجْعَانَ
وَالثَّامِنَةَ حِذْرَكَ مِنَ الدَّهْرِ لَوْ مَالِ
وَالتَّاسِعَةَ حِجَّةَ لِلنَّبِيِّ الْعِدْنَانَ
وَالعَاشِرَةَ أَخْتَمَ كَلَامِي فِي وَلَدِ عِدْنَانَ

الأولهُ يَا رَبِّ عَلِقْ نَصِيْبِي
يَتَوَارَدُوْهَا نَاقِلِيْنَ السَّبِيْبِي
أَطْلَعْ لِحْمَهَا عَالْمِنَاسِفِ شَطِيْبِي
وَالْبِيْنَدَقِي إِبِهَالْكَفِ يَرْمِي الْبَعِيْدِي
إِذَا شَافَتْ الطَّيْفَ تِكْثُرُ تَجِيْبِي
فِي مَقْعَدِ السَّفْهَانَ يَوْمَ يَطِيْبِي
بِالسِّيْفِ يُوْخِذُنْ حَقَّ الطَّنِيْبِي
أَلَا يَا مَوْمِنِيْنَ الدَّهْرُ شَفَتْ الْعَجِيْبِي
فِي جَنَّةِ الْفَرْدَوْسِ عَلِقْ نَصِيْبِي
يَتَشَفَعُ لَنَا مِنْ حَرِّهَا وَاللَّهِيْبِي

(٦) زجل شعبي :

بِدِي أَرْوْحُ لِبِلَادِي مُشْتَاقٌ كَثِيْرُ
طِيْرٍ أَجَانِي حَايِمٌ بِالْعَلَايِمِ
عَلِمَنِي الطَّيْرُ أَوْ وَلِيَّ أَوْطَانُ وَعَلَى
طَارَ الطَّيْرُ وَخَلَانِي أَوْ مَا نَابَانِي
صَحِيْتُ يَا طَيْرَ الْهُوِيِّ عَاخِرَ نَوِي

وَالْحَقَّ حَمَامٌ إِبِلَادِي قَبْلَ لِي طِيْرِ
قَلْ لِي خَلِيْلِكَ نَيِّمٌ مُخْطِرٌ إِكْثِيْرُ
رَبِّي عَالِقَلْبٌ عَلَيْهِ وَهَمُومٌ إِكْثِيْرُ
أَنَا بَعْدَ خَلَانِي قَلْبِي كَسِيْرُ
وَقَفِ تَاجِيْبِ الدَّوَا وَمَعَكَ أَطِيْرُ

(٧) اغاني في السحجه

هِيَ يَا مَاْنَ اللَّهُ يَا مَاْنَ
هِيَ يَا مَاْنَ عَلَى اسْتُونُوْ
يَا اسْتُونُوْ حَبَّ الرِّمَاْنَ

هِيَ يَا مَاْنَ عَلَى شَعُوْرَةَ
هِيَ يَا مَاْنَ عَلَى عِيُوْنَهُ
يَا شَعُوْرَةَ حِيَالِ الْجَمَالِ
يَا عِيُوْنَهُ كَمَا الْفَنَجَانِ

هي يا مانه على عنقه
يا عين الصلاة على النبي
والغزاله جارته واختارته
ما اتجرني من هالكفار
روحي رضعي صفارك
ارضعوا من ذا الحليب
الحبيب محمد في جنات مخلص
يا عنقه عنق الغزال
صلي على محمد وعلي
قالت جرنني يا مختار
روحي كون الله جارك
ارضعوا يا عيال مني
في شفاعات الحبيب
في الجنان والنعيم

مصدر هذا الشعر من بعض رجال البلدة الذين كانوا يقولون الشعر قديما في مناسبات الافراح والسهرات.

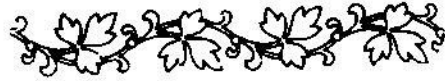

ابيات شعريه في ديدوبوان

طلل على مر العصور يشير
يحكي لنا انف الجدود وعزم
امجاد كنعان تزين ربوعنا
فالتل فيها شامخ فوق الذرى
يروى لهم حدث الزمان وحاله
في ديدوبوان الرجال اماجد
من صلب عدنان ويعرب اصلهم
ورثوا السماحة والشهامه والندى
في المهجر النائي لهم جمعيه
كم قدمت خيرا وكم مدت يدا
في كل ركن من ربوعك صيتهم
عاشرتهم زمنا وقد احببتهم
الكل اهلك والجميع احبة
ونسأوها الق العفاف يزينها
يرفلن في حلال الحرير مطرزا
اما المنازل فالقصور مشادة

للمجد يسطع في الزمان يغير
ويبيت في النفس الفدى ويثير
والكل منا بالتراث فخور
والزائرون من البلاد كثير
عابى باخبار الزمان خبير
وفعالهم كرم يدوم وخير
فالكل منهم سيد وامير
هم للضيوف وللغريب نصير
في كل درب للصلاح تسير
فأفاد منها طالب وفقير
ابن الافاضل والكرام شهير
فالكل منهم صاحب وسمير
ولأنت في كل البيوت اثير
وكأنهن المحصنات الحور
وعفافهن على الجمال خفير
ويزينها فضل يعم وفير

واذا مشيت وجلت في طرقاتها
من كل صوب قد اتى ارج الشذا
والجثة الفيحاء فيها تزدهي
مفنى به روح الحياة تحركت
ضحك تعالى في الفضاء وزغردت
وحفيف اوراق الربيع منغم
زيتونها دسم يسيل مذهبها
يا دير قد ذكرتني بمدينتي
يا دير قد اججت احزان النوى
والقلب يشتاق المرايع والحمى
يا ليتني احظى بسكنى بلدتي
فيالفني الشجر الكثيف يظلني
والاهل من فرط السعادة شده
يا رب يا رحمن حقق غايتي

هبت عليك روائح وعبير
في كل دار روضة وزهور
فالخير جم والنتاج غزير
وبدا على كل الوجوه سرور
اسراب طير في السماء تطير
وثغاه نعم في الخلاء تسير
والدوح فيها يانع ونضير
يا مالها الاك انت نظير
فالقلب من الم الفراق كسير
في القلب من طول البعاد سعيير
والناس فيها اخوة وعشير
والحب فيها ممطر وعفير
عم الجميع محبة وحبور
فلأنت في كل الامور قدير

شعرا الاستاذ مصطفى خدش
مدرسة ديردبوان الثانويه

المضاه

المضاه او الديوان يهدفان الى اشياء كثيرة في مجتمع القرية فهما يقومان بمهمة كبيرة حيث انهما كانا مقر الاجتماع الشعبي على صعيد العائله او على صعيد القرية ، فالديوان او المضاه يختصان بكل حامولة على الرغم من انهما لجميع اهالي البلد في بعض المناطق .

وكانت المضاه تقوم ببحث الخلافات بين العائلات وتخطيط مجمل القضايا التي تهم الحاملة كالاتفاق على مساعدة شخص ما حلت به ضائقه معينه او القيام بمساعدة بعض الناس في البناء ، كما كان من ابرز المهمات التي كانت تقوم المضاه بتغطيتها عمل الطعام للضيوف القادمين من خارج البلده حيث كانت تعتبر اشبه بمأوى لابن السبيل . ودورها في الاصلاح وحل النزاعات التي كانت تنشأ احيانا بين حامولة اخرى . ولم يقتصر دور المضاه على الاصلاح الداخلي بين افراد البلده بل كانت المصاه تقوم بارسال ممثلين من الوجوه والمختير الى القرى المجاوره بقصد الاصلاح وحل الخلافات العائليه ، ومثال ذلك ما ذكر في كتاب اعرف بلدك (ص ٥٢) انه حدث شجار بين العائلات الثلاث الرئيسييه في البيره وهي حامولة (الطويل ، القرعان ، الغزاونه وهي حامولة الراميه فقد حدث شجار بين القيس واليمن في نفس البلده وقتلت الغزاونه اثنين من الحمائل الثانيه وكما هي العاده في ذلك الوقت ، ففي زمن اليله العثمانية وخاصة في اواخر ايامها لم تكن تتدخل في القضايا الخاصة بالناس ، وكان العرف السائد ان العائله التي تقتل كانت تجلو عن المنطقه (ترحل عنها) فرحل الغزاونه الى ديردبوان حيث توسط وجهاء ديردبوان للغزاونه عند حامولة الراميه لقله عدد الراميه ولحملوا بعضهم البعض فقبل الراميه ذلك وسكنوا في البلده.

ومما يشير الى التماسك الاجتماعي قديما وعدم وجود الفوارق الكبيرة بين الناس كان الناس في رمضان يجتمعون بشكل جماعي في المضاه ويفطرون على ما قسم الله . وقديما كانت النشاطات في المضاه تقتصر على كبار السن فكانوا يحتلون موقع الصدارة فيها واذ حضر صغار السن مجالس المضاه فليس لهم الحق في ابداء الرأي وكما يقول المثل العامي (العين لاتعلو على الحاجب) والمضاه تعتبر لجميع الحاملة فالجميع له الحق في استخدامها وحضور الاجتماعات كما ان عليهم الجميع المشاركه في اصلاح شأنها اذا لزمها اي اصلاح اوترميم ، وكان للمضاه موظف خاص (ناطور) يقوم بعمل القهوه والاشراف على مصالح العليه.

وفي الزمن الماضي كانت المضافة مقرا للحامولة في افراحها واحزانها ففي الافراح كانت مراسم الخطبة تتم في المضافة وكذلك يوم العرس يقوم المدعوون بتناول طعام (القرى) فيها ، وكذلك طعام العزاء كان يتم في المضافة ، ويلاحظ مع مرور الزمن وظهور المقامي وضعف الترابط الاجتماعي بين الناس بشكل عام تحجم دور المضافة وتقلص نشاطها الاجتماعي واضحت لا تستعمل الا في بعض المناسبات الاجتماعية النادرة وذلك في حالة عدم وجود متسع في بيت صاحب المناسبه ، كما انها ما زالت تستعمل في حالات وقوع حوادث الاعتداء او القتل على بعض افراد الحامولة . ويوجد في ديرديوان ثلاث مضافات لكل حامولة مضافة خاصة بها ، وسنعرض صورا لتلك المضافات قديما وحديثا .



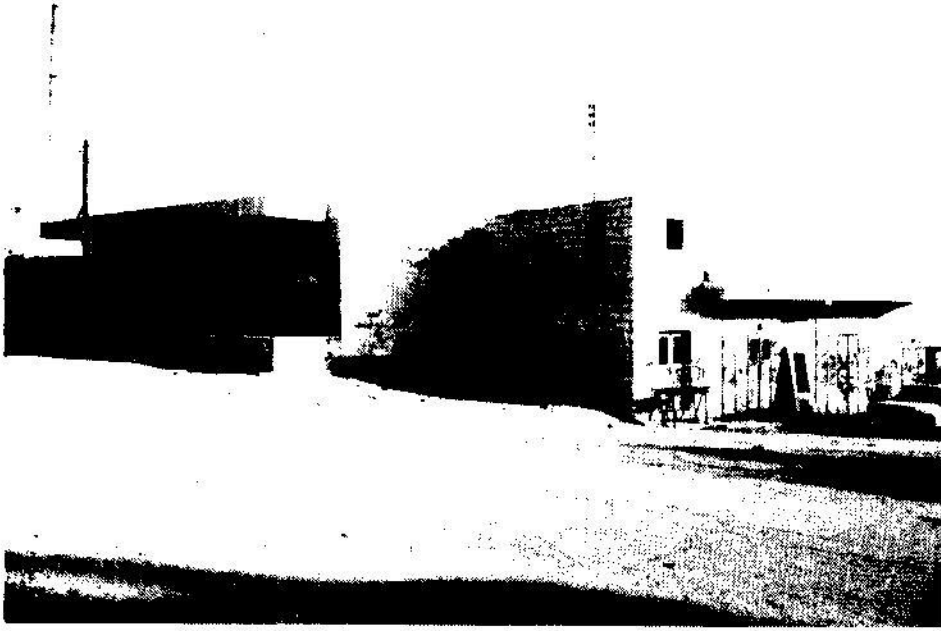

مضافة حامولة العواوده

في دير ديوان الرهال اماجد
و فعلاهم كرم بيدوم وغير
من صلب عدنان ويعرب اصلاهم
فالكل منهم سيد وامير
ورثوا السماحة والشهامة والندي
هم للضيوف وللغريب نصير



مضافة حامولة المناصره

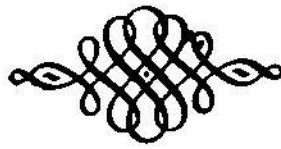

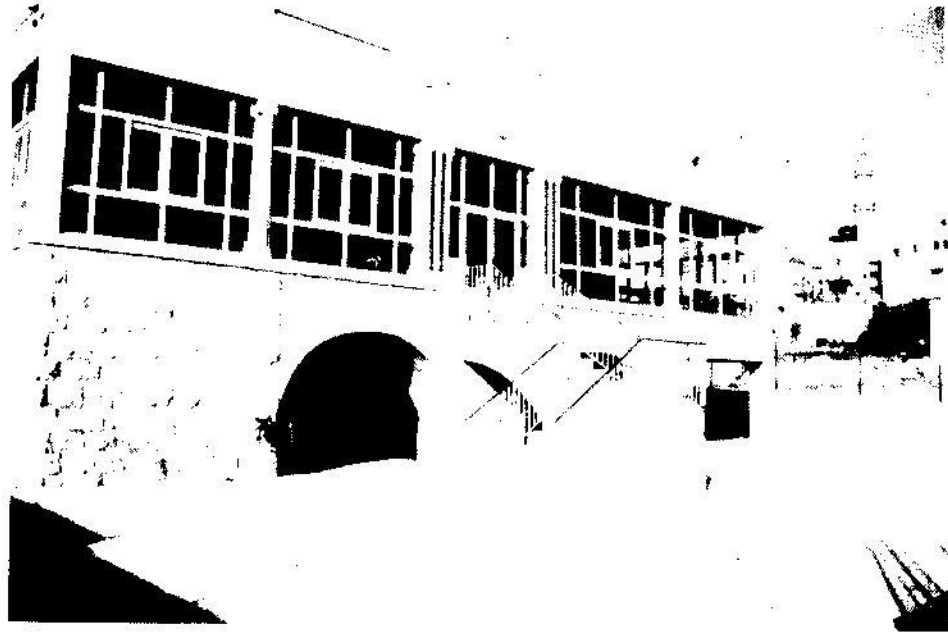

مضافة حامولة الصرمه

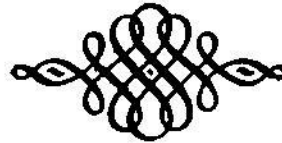

الفصل الثالث

الخدمات العامة

اولا :- الجمعيات:

١- جمعية الشبان المسلمين

٢- رابطة القرى الشرقيه

٣- جمعية المغتربين

ثانيا: النوادي

ثالثا: مصادر المياه والكهرباء

رابعا: الخدمات الزراعيه

خامسا: المواصلات

سادسا: الخدمات الصحيه

سابعا : المجالس القرويه والبلديه

الجمعيات

(١) جمعية الشبان المسلمين :

لعل اول جمعيه خيريه في ديردبوان ترجع الى عام ١٩٣٢ م حيث ذكرت جريدة الوقائع الفلسطينيه الصادره في عام ١٩٣٢ انه تاسست جمعيه في ديردبوان تدعى جمعيه الشبان المسلمين وكان تاريخ تأسيسها في ١٩ ايار مايو ١٩٣٢. (١)
ولم تتوفر معلومات تفصيليه عن هذه الجمعيه وظروف نشأتها لكن يبدو انه كما يذكر كبار السن انها لم تستمر طويلا ولم يكن لها نشاط ملموس في ذلك الوقت .

(٢) رابطة القرى الشرقيه :

تأسست هذه الرابطة في نهاية الاربعينات تحت اسم رابطة القرى الشرقيه الهاشميه وقد تشكلت من وجوه وشباب قرى بيتين وبرقه وجبع ومخماس وحزمه وديردبوان وحصلت الرابطة على موافقة الجهات الرسميه ، ومن الاسس التي قامت عليها الاصلاح ومنع العبث بالامن العام والقيام بما فيه خير الوطن والدين وقد انتخب رئيسا لها محمد عبد المجيد داليه وكان مركزها الرئيسي في ديردبوان .
وسنشير في ملحق الكتاب وثيقه تشير الى بعض معالم هذه الرابطة .

ولعل المؤشر الذي يشير اليه وجود مثل هذه الجمعيه في تلك الفتره اهمية ديردبوان ومكانتها بين قرى المنطقه ، لكن يلاحظ ان هذه الرابطة لم تستمر طويلا حيث كانت المبادئ قامت عليها رسميه اكثر منها شعبية تهتم بمصالح القرية وما حولها من القرى. (٢)

(٣) جمعيه المغتربين :

تأسست هذه الجمعيه في الولايات المتحده الامريكيه عام ١٩٧٩ م ، وترجع ظروف نشأة هذه الجمعيه الى وجود نسبة كبيرة من اهالي البلده في بلاد المهجر ، ونتيجة الشعور بالارتباط بالبلده وضرورة تقديم الخدمه الميدانيه والمشاركة في المشاريع الخيرية والمصالح العام للبلده قامت الجمعيه على هذا الاساس .

(١) انظر الموسوعه الفلسطينيه ، المجلد الثالث القسم الثاني ص ٢٢٨ .

(٢) مصدر هذه المعلومات جزء من صحيفه صادره في العهد الاردني ولم يتضح تاريخ الصحيفه .

النظام الداخلي للجمعية :

اسم الجمعية واهدافها :

المادة رقم (١)

جمعية ديردبوان الفلسطينيين في المهجر تأسست عام ١٩٧٩ م .

المادة رقم (٢)

جمعية اسست لتوحيد وتجميع ابناء ديردبوان وتشجيع وتعزيز التعاون بينهم والمحافظة على اواصر الموده والالفه بينهم من اجل النهوض بديردبوان وتطويرها في المجالات الثقافية والاجتماعيه والعمرانيه والانسانيه والمجالات الاخرى ، ولتقديم المساعدات المادية والمعنوية لمن هو في حاجة اليها من ابناء ديردبوان وغيرهم . العضويه:

المادة (٤)

عضوية الجمعية متاحه لجميع ابناء ديردبوان اينما كانوا خارج ديردبوان بوصفهم اعضاء عاملين في الجمعية وملتزمين بها وباهدافها بمجرد تسديد رسم الاشتراك السنوي .

المادة (٥)

يجوز لغير ابناء ديردبوان الانضمام في عضوية الجمعية كأعضاء مؤازرين بعد تسديد رسم الاشتراك وموافقة اللجنة التنفيذية على ذلك .

المادة رقم (٦)

ابناء ديردبوان ملزمون بعضوية الجمعية ولا يجوز لاي منهم ان يسترد رسم اشتراكه بعد تسديده .

المادة رقم (٧)

تكون رسوم العضويه على النحو التالي :

أ- ١٠٠ دولار للرجل البالغ من ابناء ديردبوان .

ب - ٥٠ دولار سنويا للسيدة .

ج- ٥٠ دولار سنويا للمالب .

د- ٧٥ دولار سنويا لاعضاء المؤازره من غير ابناء ديردبوان .

هيئات الجمعية :

المادة رقم (٨)

للجمعية هيأتان اساسيتان هما :

أ- الجمعية العامه (المؤتمر)

ب- اللجنة التنفيذية .

الجماع
المادة
تتألف
المنه
صلا
المادة
أ -
التنفي
ب-
ج-
التنفي
والم
د-
ذلك
ه-
ديرة
اعضا
و-
الماد
تعق
من ا
التنفي
الماد
أ- ي
ب- ا
ج-

(١)

الجمعية العامة :

المادة رقم (٩)

تتألف الجمعية من الاعضاء الذين سددوا ما عليهم من رسوم بموجب المادة المنصوص عليها اعلاه .

صلاحيات الجمعية العامة :

المادة رقم (١٠)

أ - تنظر في التقارير ومشاريع القرارات بخضه العمل المعروضه عليها من اللجنة التنفيذية وتقرر ما تراه مناسباً بشأنها .

ب- توجه التوصيات الى اللجنة التنفيذية .

ج- تدخل على الاثحه الداخليه ما تراه مناسباً من تعديلات بناء على اقتراح اللجنة التنفيذية او غيرها وتقرر التعديلات بأكثرية ثلثي اعضائها الحاضرين والمقترعين .

د- تحدد زمان ومكان انعقاد المؤتمر العام للجمعية او تتخذ ما تراه مناسباً بشأن ذلك .

هـ- يحق للجمعية العامه حرمان او فصل اي عضو من اعضاء الجمعية من ابناء ديرديوان وغيرهم من عضوية الجمعية لاي سبب تراه مناسباً وذلك بأكثرية ثلثي اعضائها الحاضرين والمقترعين

و- عند انتخاب اللجنة التنفيذية في المؤتمر يجب انتخاب خمسة اسماء على الاقل

المادة (١١)

تعقد الجمعية دوره عاديه ويجوز عقد دورات استثنائية للجمعية العامه بمبادرة من اللجنة التنفيذية او بطلب من ربع اعضاء الجمعية العامه يرفع الى اللجنة التنفيذية .

المادة رقم (١٢)

أ- يكتمل نصاب الجمعية العامه بمن حضر .

ب- تتخذ قراراتها بأكثرية اصوات الحاضرين والمقترعين .

ج - يرثس دورات الجمعية العامه رئيس اللجنة التنفيذية . (١)

(١) هذه النقاط مقتبسه من قانون الجمعية بتصرف .

طابق
للنشاط
٢- تم
الصناء
٣- تب
٤- قا
٥- ق
المدى
بالجز
٦- ع
تهدف
٧- ت
المس
٨- ث
وتعد
المهج
ورفع
وساع
ورفع

الاعضاء الذين اشتركوا في الهيئه الاداريه في دورات مختلفه كانوا :

- ١- صبحي داود صبح.
- ٢- مازن المشني.
- ٣- ربحي برطع.
- ٤- حلمي داليه.
- ٥- شحاده عبد المعطي .
- ٦- محمد عبد العزيز .
- ٧- سعد الله حباس نصار.
- ٨- وديع فرحات .
- ٩- نائل عثمان .
- ١٠- ابراهيم فارس.
- ١١- غاندي حباس .
- ١٢- هشام كامل .
- ١٣- فخري عبد الرحمن.
- ١٤- فايز بركات .
- ١٥- حسن عبد الرحمن .
- ١٦- غانم المشني .
- ١٧- فايز داليه .
- ١٨- مجدي كامل .
- ١٩- عبد الباسط طه.
- ٢٠- عباس منصور .
- ٢١- محمد هندي .
- ٢٢- رشيد احمد رشيد.
- ٢٣- اسعد كايد .
- ٢٤- حلمي علاء الدين.

اهم المشاريع التي تبنتها الجمعيه :

- ١- المساهمه في توسيع المدارس (الذكور والاناث)، فمنذ العام ١٩٧٧ وحتى ١٩٨٦ تم بناء ثمانى غرف تدريس
- وفي هذا العام (١٩٩١) قامت الجمعيه بتنفيذ اكبر مشروع لها في تاريخ الجمعيه حيث تم هدم مدرسة الذكور القديمه وبناء مبنى حديث مكانها مكون من

- طابقين مشتملة على اداره للمدرسه وأكثر من عشرة غرف للتدريس وقاعه واسعه للنشاطات .
- ٢- تبرعت الجمعيه بشراء وسائل تعليميه للمدرسه الثانويه للذكور وللمدرسه الصناعيه .
- ٣- تبنت الجمعيه بعض الطلبة لاكمال دراستهم الجامعيه في الجامعات المحليه .
- ٤- قامت الجمعيه بدعم العائلات المستوره في البلده وذلك لعدة سنوات .
- ٥- قامت الجمعيه بشق بعض الطرق على مستوى البلده ، فقد ساهمت في توسيع المدخل الرئيسي للبلده كما ساهمت الجمعيه في رصف الشارع الذي يربط البلده بالجزء الشرقي منها مرورا بالشيخ عمار حتى الطريق المؤديه الى مخماس .
- ٦- عينت الجمعيه حراسا للقيام بحراسة البلده من بعض الاعمال التي كانت تهدف الى الاخلال بأمن البلده وذلك بالسطو على بعض المنازل .
- ٧- تبنت الجمعيه روضة اطفال في البلده وقامت بتمويلها ، وكانت الروضه في المسجد الغربي (عمر بن الخطاب) ، وقد قامت الروضه بأداء رسالتها لسنوات عده ، ثم تم اغلاقها نتيجة العجز المالي في ميزانيتها .
- وتعتبر جمعية المغتربين من الانجازات الكبيره التي حققها ابناء ديرديوان في المهجر ، حيث انها فتحت المجال لجميع ابناء البلده للتنافس من اجل خدمة بلدهم ورفع مستواها نحو الافضل ، وقد حدت الجمعيه من بعض الفوارق بين ابناء البلده وساعدت على محو روح العصبية بينهم ، ونرجو الله لها التقدم من اجل خدمة البلده ورفع شأنها .

النوادي

انبثقت اول فكره لانشاء ناد في ديردبوان مع بداية الخمسينات من هذا القرن حيث تم تأسيس اول نادي في البلده وكان موقعه في اول البلده ويذكر انه كان مكونا من غرفتين ،ومن ابرز الذين قاموا بالاشراف على النادي وقاموا بدعم الفكره (سعيد ابو السعود ومحمد عوده كايد).

ويذكر ان النادي في تلك الفتره كان يقوم ببعض النشاطات الثقافيه والرياضيه ، وقد اخذ النادي الصفه الرسميه الا انه لم يستمر طويلا في ممارسة نشاطاته الا حوالي ثلاث سنوات تقريبا . وفي عام ١٩٦٤ تجددت فكرة النادي مرة اخرى وتم افتتاحه، وكان من ابرز نشاطه في تلك الفتره فتح مركز لمحو الاميه ، وايجاد نواة لمكتبة ثقافيه كماكان المشتركون يقومون بممارسة النشاطات الرياضيه المختلفه .

وبلغ عدد اعضاء النادي العاملون في عام ١٩٦٥ واحد واربعون عضوا ، وفي العام ١٩٦٦ كانت الهيئه الاداريه في النادي مكونة من التاليه اسماؤهم :

١- سيف الدين محمود - رئيسا .

٢- نافز حسن .

٣- محمد شريف حسن .

٤- ربحي رشيد .

٥- عبد السميع ناجي .

٦- حلمي عبد اللطيف .

٧- ثلجي عوده .

ويبدو ان ظروف ١٩٦٧ التي مرت بها البلاد اثرت على سير النادي ونشاطه حيث هاجر الكثير من الشباب خارج الوطن وتوقف النادي حتى عام ١٩٧٧ ثم اعيدت فكرة التأسيس من جديد وتم الحصول على موافقه من الشؤون الاجتماعيه والسلطات المختصه وتم انتخاب هيئه اداريه وفاز كل من :

١- رشيد احمد رشيد.

٢- عدنان ادهم .

٣- هشام عارف حموده .

٤- عوني ظاهر .

٥- حازم احمد عبد الحميد.

٦- منير خشان .

٧- علي عثمان عبد الكريم .

وبلغ عدد المنتسبين والعاملين والمؤازرين في النادي لعام ١٩٧٧ (٢١١)
عضوا .

اما عن تطور عدد المشتركين في النادي فكان كالتالي :

السنة	عدد الاعضاء
١٩٧٧	٢١١
١٩٨٠	١٩٣
١٩٨١	٢٢٩
١٩٨٢	١٤٦
١٩٨٣	١١٠
١٩٨٤	١٢١

وقد نشط النادي في مختلف النشاطات الرياضيه والاجتماعيه فقد تشكلت عدة فرق رياضيه كما قام النادي بعمل عدة دورات رياضيه في الكراتيه ورفع الاثقال والجمباز .

ومن الجدير ذكره في هذا المجال ان النادي قام بعدة نشاطات اجتماعية منها القيام بحملات للتنظافه للشوارع الرئيسيه والمدارس والمقبره .
وتعتبر الفتره الواقعه ما بين عامي ١٩٧٧ و ١٩٨١ من الفترات الذهبيه للنادي فقد حفلت تلك الفتره بالنشاطات المختلفه رغم ضعف الامكانيات وعدم توفر بناية خاصه بالنادي بالاضافه الى عدم توفر المرافق والقاعات الرياضيه المناسبه .

وما ان انتقل النادي من مكانه الرئيسي في (دار ظمين) الى غرف خاصه بالبلديه حتى بدأ نشاطه يخبو ويتضائل الا من بعض الانشطه الرياضيه التي كانت تقام بالتعاون مع فريق المدرسه، وفي تلك الفتره كان من ابرز النشاطات الرياضيه كرة الطايره فقد حقق الفريق الفوز في عدة مباريات وفي سنوات متواليه على مستوى المنطقه وعلى مستوى الضفة والقطاع واحرز الفريق خلالها الكؤوس والمديليات فقد احرز الفريق الفوز ببطولة الضفة مدة خمس سنوات متفرقة .

وفي العام ١٩٨٦ توقف النشاط في النادي الى يومنا هذا ولم يعد هناك اي ناد على مستوى البلده .

الخدمات العامة

(١) مصادر المياه والكهرباء

كان الاعتماد الرئيسي في الزمن الاول قبل ما يقرب من نصف قرن على العيون المجاورة للقرية فكان الناس يواجهون الصعاب في الحصول على الماء ، ومن اشهر العيون التي كان الناس يستخدمونها (عين واد الجايه، وادي العين ، عين العلياء ، عيون الظهيرات) وهناك بعض العيون التي كانت تستخدم لسقي المواشي والاغنام كعين الفوار والطاحونه .

في الثلاثينات وما بعدها بدأ الناس بحفر الابار في داخل البلد وخارجها فاصبحت تغطي جزءا كبيرا من احتياجات السكان رغم انها لم تكن في كثير من الاحيان صحية كمياه العيون ، وبعد ان اصبح للبلدة مجلس قروي في بداية الخمسينات كان من اهم المشاريع التي تم تبنيها وانجازها ربط البلدة بشبكة مياه ، وفي تلك الفترة نشط الناس في حفر الابار فاعتمدوا اعتمادا كبيرا على مياه المطر رغم وصول شبكة المياه الا ان تباعد مساكن البلدة عن الحدود الهيكلية حال دون وصول المياه اليها ، وفي الوقت الحالي لا توجد منطقة تقع ضمن حدود البلدة الا وقد ربطت بشبكة المياه .

اما ما يتعلق بالكهرباء فقد ربطت البلدة بشبكة الكهرباء القطرية التابعة لشركة القدس في عام ١٩٦٨ وما زالت تتسع على حسب اتساع البناء في البلدة واتساع خارطتها الهيكلية .

(٢) الخدمات الزراعية

يلاحظ انه كان في الماضي القريب اعتماد الناس الرئيسي في فلاحه الارض وزراعتها على الوسائل البدائية فكان موسم الزراعة يستغرق عدة شهور ، فالحرثة كانت بالمحراث اليدوي والحصاد كان بالمنجل ودرس الحبوب كان على الدواب وبالطريقة البدائية ،وقديما كان الناس يستعملون البدود لدرس الزيتون وهي عبارة عن حجارة كبيرة بشكل مستدير توضع فيما يشبه الحوض وتشتغل بواسطة الدواب ،لكن هذه العملية كانت تستغرق وقتا طويلا كما ان انتاجها من الزيت يمتاز بنسبة عالية من الحموضة ، وفي الاربعينات استعمل البابور البدائي الذي يعتمد على الالات البدائية لاستخراج الزيت وقد اعتمد على ذلك البابور مدة طويلة من الزمن تصل الى اربعين عاما.

اما طحن القمح فكان الناس في القديم يعتمدون على الرحى في الحصول على الدقيق وفيما بعد عرف البابور المستعمل في الطحن فكان الناس يذهبون لطاحونة الرفيدي في البيره للقيام بطحن الحبوب.

وفي الخمسينات تقريبا تم فتح الطاحونه الغربيه التي تقع في مدخل البلده حيث كانت تقوم بسد احتياجات اهل البلد وبعض القرى المجاورة من طحن الحبوب وعصر الزيتون وقد اغلقت هذه الطاحونه وبقيت الطاحونه الشرقيه هي التي يعتمد عليها في تلك الخدمات .

ويذكر ان اول (تراكتور) اشتغل في البلده ضمن الاغراض الزراعيه كان في اواخر الاربعينات ، وفيما بعد اصبحت الزراعة تعتمد على الوسائل الحديثه شيئا فشيئا من الميكنة والتسميد ومراعاة الارشادات والطرق الحديثه للزراعة .

ورغم كثرة الامكانيات المادية عند السكان وخاصة ما بعد فترة السبعينات الا اننا نجد ان هناك نقصا ملموسا في الخدمات الزراعيه فالبلده مثلا بحاجة الى حصادة حديثه بدل اعتماد الناس على الخارج وكذلك بحاجة الى معصره حديثه للزيتون وذلك بسبب وجود المساحات الواسعه من الاراضي التي تغطيها شجرة الزيتون فهي تشكل مصدرا جيدا من المصادر الزراعيه التي تدر دخلا اقتصاديا جيدا على السكان .

وحاليا توجد معصرة نصف اوتوماتيكية لكنها لا تغطي الا جزءا يسيرا من احتياجات الناس مما يضطر الكثيرين الذهاب الى خارج البلده لعصر انتاجهم من الزيتون .

(٣) المواصلات

يذكر انه كان الناس قديما يتنقلون على الاقدام فلم يكن هناك وسائل للمواصلات فقد كان الناس يذهبون للقدس وغيرها من المدن لقصد التجارة مشيا على الاقدام وفي بعض الاحيان يستخدمون الدواب .

وفيما بعد وفي بداية الاربعينات دخلت المواصلات الحديثه الى البلده ويذكر ان اول باص اشتغل على خط البلد كان عام ١٩٤٦م وكان الباص من نوع (*studi baker*) وفي فترة لاحقة اشترى بعض الناس سيارات عمومية كانت تنقل الركاب الى المدن المجاورة وخاصة رام الله .

وفي الستينات كانت هناك شركة باصات مساهمه محدوده يملكها مجموعة من الاهالي في البلده لكن لم تلبث تلك الشركة الا بضع سنوات ومن ثم بيعت الشركة الى مالكيها الحالي .

وقد نشطت حركة المواصلات العامة في البلدة ففي السبعينات أصبح هناك عدة سيارات تحمل الرخصة العمومية وتقوم على خدمة السكان ، ويعود سبب النشاط في المواصلات الى الاعتماد بدرجة كبيرة على سوق المدينة (رام الله) في البيع والشراء كما ان الحركة المعمارية التي شهدتها البلدة اثرت تأثيرا كبيرا على ازدهار هذا الجانب .

(٤) الخدمات البريدية

يذكر انه كان في الستينات مقسم للبريد والهاتف وكان ذلك المقسم أيا ، يحتوى على خمسين خط هاتف تقريبا ، وفي عام ١٩٨٩ تطور المقسم واصبح اتوماتيكيا واستوعب عددا كبيرا من المشتركين قد يصل الى اكثر من ٨٠٠ مشترك .

(٥) الخدمات الصحية

في نهاية الستينات وبداية السبعينات قام الاهالي بالتعاون مع البلدية بعمل مستوصف يقوم على خدمة السكان من الناحية الصحية ، وتعود ملكية الارض التي بني عليها الى المواطن (سعد ابراهيم) حيث تبرع بهذه الارض لصالح المستوصف ، واشرفت على ادارة المستوصف جمعية مسيحية تابعة لاتحاد الكنائس العالمي ، ويلاحظ ان المستوصف قام بدوره في مجال التوعية الصحية للسكان فكان يشرف على الاهتمام بالطفولة فكان يقدم لهم وجبات غذائية ويقوم بتطعيمهم ، وكما قام المستوصف بعقد دورات مختلفة في سنوات متعددة في الخياطة والنسيج وبعض الدورات لمحو الامية ، ويذكر ان خدمات المستوصف لم تقتصر على اهالي ديردبوان بل شملت عدة قرى مجاورة مثل بيتين وسلواد وغيرها من القرى وما يزال المستوصف يقدم بعض الخدمات لاهالي البلدة الا ان هذه الخدمات قد تقلصت بالمقارنة مع السنوات الماضية وخاصة في فترة السبعينات .

وفي بداية الثمانينات وبعد تأسيس جمعية المغتربين في الولايات المتحدة حاولت الجمعية ان تقدم خدمة للبلدة في المجال الصحي فقامت بشراء سيارة اسعاف مجهزة باحدث الاجهزة الطبية والمعدات ، لكن الجمعية لم تنجح في ارسالها للبلدة فقد كانت هناك عدة عراقيل حالت دون وصولها . ومن ضمن الخدمات الصحية المتوفرة في البلدة عيادة صحية تابعة لدائرة

الصحة الحكومية ، انشأت هذه العيادة في الطابق الاول من دار البلدية وتقوم هذه العيادة بتقديم الاسعافات الاولية ومعالجة حالات الطوارئ التي لا تحتاج الى مستشفى كما تقوم بتقديم التطعيمات الضرورية للاطفال وخاصة في سن مبكرة ، وتنظم دائرة الصحة بين الحين والآخر مناوبات اسبوعية لاطباء متخصصين في طب الاطفال او الطب العام لتغطية بعض احتياجات السكان. ومنذ سنوات افتتحت في البلده عدة عيادات خاصة لاطباء في اختصاصات مختلفه كالطب العام وطب الاسنان وتقوم هذه العيادات بتقديم خدمات جيده للسكان وتغطية جانب مهم من احتياجات البلده الصحيه .

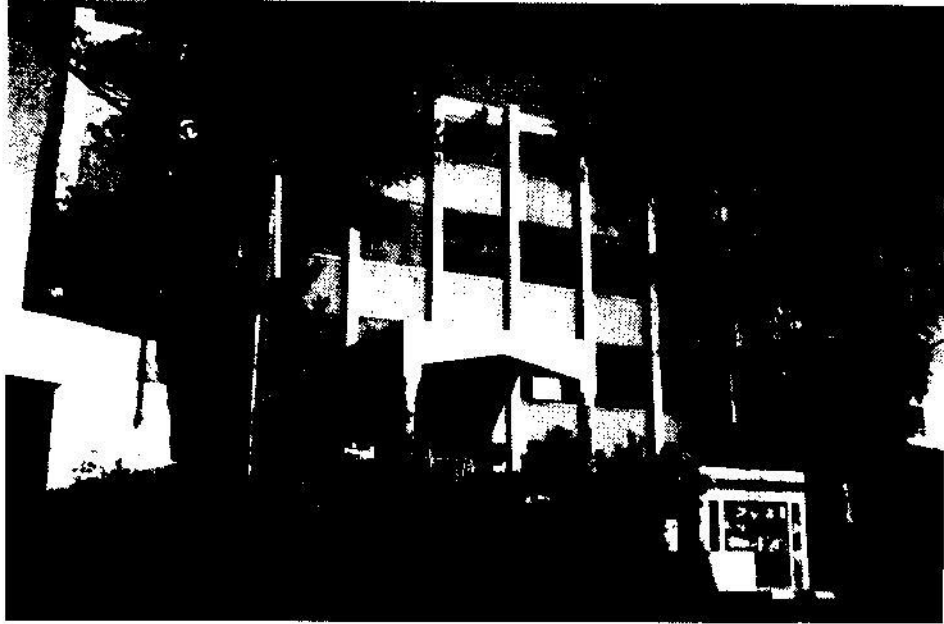

١-١
١-٢
١-٣
١-٤
١-٥
١-٦
١-٧
١-٨
١-٩
١-١٠
١-١١
١-١٢
١-١٣
١-١٤
١-١٥
١-١٦
١-١٧
١-١٨
١-١٩
١-٢٠
١-٢١
١-٢٢
١-٢٣
١-٢٤
١-٢٥
١-٢٦
١-٢٧
١-٢٨
١-٢٩
١-٣٠
١-٣١
١-٣٢
١-٣٣
١-٣٤
١-٣٥
١-٣٦
١-٣٧
١-٣٨
١-٣٩
١-٤٠
١-٤١
١-٤٢
١-٤٣
١-٤٤
١-٤٥
١-٤٦
١-٤٧
١-٤٨
١-٤٩
١-٥٠
١-٥١
١-٥٢
١-٥٣
١-٥٤
١-٥٥
١-٥٦
١-٥٧
١-٥٨
١-٥٩
١-٦٠
١-٦١
١-٦٢
١-٦٣
١-٦٤
١-٦٥
١-٦٦
١-٦٧
١-٦٨
١-٦٩
١-٧٠
١-٧١
١-٧٢
١-٧٣
١-٧٤
١-٧٥
١-٧٦
١-٧٧
١-٧٨
١-٧٩
١-٨٠
١-٨١
١-٨٢
١-٨٣
١-٨٤
١-٨٥
١-٨٦
١-٨٧
١-٨٨
١-٨٩
١-٩٠
١-٩١
١-٩٢
١-٩٣
١-٩٤
١-٩٥
١-٩٦
١-٩٧
١-٩٨
١-٩٩
١-١٠٠

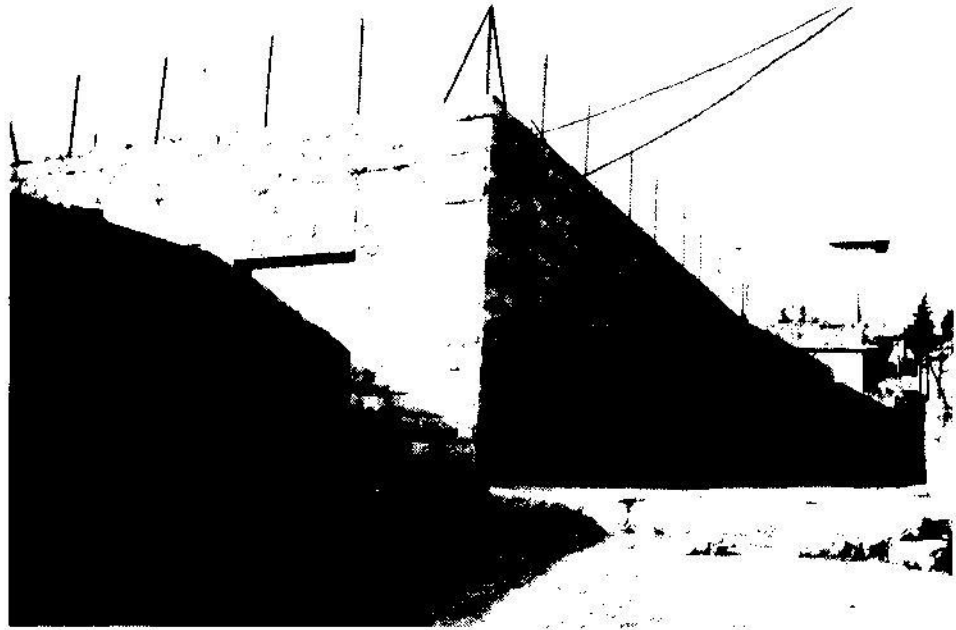

البابور الشرقي

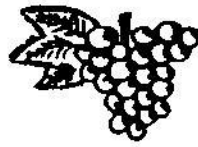

المجالس القروية والبلدية

قبل عام ١٩٥١ لم يكن قد تشكل في البلدة اي مجلس قروي بل كانت ادارة البلدة تابعة لسلطة المختير حيث كان يمثل كل حامولة مختارا يقوم برعاية مصالح البلد ويرجع اليه الناس في الملمات لحل اي خصومة او منازعة ، وكان متصرف اللواء بموافقة وزير الداخلية يعين المختير في كل قرية او بلدة .

ويجري انتخاب المختار من قبل الذكور القاطنين في القرية والذين تتجاوز اعمارهم الثامنة عشرة على ان يجري الانتخاب بموجب التعليمات التي يصفها المتصرف على حسب قانون ادارة القرى لسنة ١٩٥٤ ، لكن الظاهر ان المختير في ديردبان لم يكن تعيينهم عن طريق الانتخاب بل كانت المسألة وراثية فكان معظمهم خلفا لابيهم او قرابته . اما عن واجبات المختار فكانت كالتالي :

اولا في العهد العثماني :

١- كان المختار يقوم بمساعدة الملتمزم بالتخمين وتقدير الضرائب المستحقه على الاراضي والحيوانات وكان يقوم بالكشف عن الاشخاص الذين يرغبون في التجنيد او عدمه وبخاصة في الحرب اليمنيه التركييه والحرب العالمية .

ثانيا في العهد البريطاني :

طلب من المختير ان يلعبو نفس الدور في العهد التركي بالاضافة الى الكشف عن بعض القضايا الامنيه

ثالثا في عهد الاردن :

١- ان يحافظ على الامن داخل القرية التي عين فيها مختارا وان يقدم المعلومات للشرطة عن اي مجرم او شخص سيء الاخلاق او مشتبه به يوجد في القرية كما ويبلغ عن اي جريمة له علم بها .

٢- ان يبلغ اقرب مخفر للشرطة عن حوادث القتل او الموت غير الطبيعي التي تقع في القرية .

٣- ان يساعد موظفي الدولة في تأدية واجباتهم بما في ذلك جباية الايرادات .

٤- ان ينشر ضمن القرية كافة الاعلانات والمناشير والمستندات الرسمية التي ترسلها له الحكومة او نائبها في اللواء او المنطقه .

٥- ان يحتفظ بختم بصفته مختارا ويختم به كافة الشهادات والمستندات التي تتطلب ختما .

٦- ان يخبر الموظف الاداري بوفاة اي شخص وان يرسل اليه قائمة بامواله المنقولة وغير المنقولة وان يحدد ورثته اذا كان له ورثه .

٧- ان يبلغ السلطات المختصة عن حوادث التلاعب بالمكاييل والاوزان غير الصحيحه .

٨- ان يحافظ على المصالح العامة في القرية كالطرق والاملاك الخاصة بالحكومة ويبلغ عن الاضرار التي تمسها .

٩- ان يبلغ عن انتشار او ظهور اية اوبئة او امراض زراعية تصيب المحاصيل .

١٠- ان يبلغ عن اكتشاف اية اثار قديمه وان يحافظ على المقامات والمواقع التاريخيه

١١- يقوم بتسجيل المواليد والوفيات والشهادة على عقود الزواج .

١٢- اسقبال الشخصيات المرموقه من الحكومة والوفود الرسمية .(١)

اما عن المخاتير في ديردبوان في فترات مختلفة فكانوا كالتالي :

١- حسين عبد الجبار عن العواوده .

٢- رشيد الحشاش ثم محمود الحشاش عن المناصره ثم ساري الحشاش .

٣- عبد الرحمن ابو نجمه . عن الصرمه ثم جاء حسن ابو نجمه .

وفي عام ١٩٢١ م عين الحاج حسن عبد الرحمن عن الصرمه ، وكان احمد رشيد

الحشاش عن المناصره ثم ساري الحشاش ثم خالد رشيد لغاية عام ١٩٦٥ ، وبعد ذلك

عين محمد ساري الحشاش عن المناصره وما زال الى يومنا هذا . وكان محمد غنام عن

العواوده ، ومحمد عبد المجيد داليه عن دار حموده . وبعد وفاة كل منهما لم يعين اي

مختار عن العواوده .

المجالس القرويه :

تم تشكيل اول مجلس قروي في ديردبوان عام ١٩٥١ م بعضوية كلا من المخاتير

محمد غنام ومحمد عبد المجيد والحاج حسن عبد الرحمن واحمد رشيد الحشاش وكلا

من محمد حباس وظمين اسماعيل حوريه . وكانت رئاسة المجلس بالمناوبه حيث كان

كل عضو يتسلم الرئاسة لمدة سنه ، واستمر هذا المجلس حتى عام ١٩٥٦ .

(١) هذه النقاط مقتبسة من قانون ادارة القرى الاردني رقم ٥ - لسنة ١٩٥٤.

وبتاريخ ١-٤-١٩٥٦ تحول المجلس القروي الى بلدية وكان رئيس البلدية من عام ١٩٥٦ وحتى ١٩٦٤ محمد حباس عبد الحليم ، وكان الاعضاء هم حجازي رشيد ، ابراهيم درويش ، جميل شيحه ، فارس ابراهيم ، محمود باجس ، احمد عبد السلام . وفي عام ١٩٦٤ جرت انتخابات بلدية وفاز بالرئاسة يوسف محمد غنام ، وكان الاعضاء كلا من سليمان عبد الرحمن ، محمود باجس ، سليمان داليه ، جميل شيحه ، احمد عبد السلام ، احمد حماد بركات . واستمر المجلس حتى عام ١٩٧٢ م ثم جرت انتخابات اخرى فاز بها يوسف محمد غنام رئيسا وعضوية كلا من محمد اسماعيل مناصره وعبد الحليم عبد اللطيف مناصره ، شكري حسن ، احمد بركات ، زكي مسلم . واستمر هذا المجلس حتى شهر اكتوبر من عام ١٩٧٢ ثم استقال . وعين بعد ذلك لجنة تقوم بأعمال البلدية برئاسة عبدالله بشناق واستمرت هذه اللجنة لغاية ١٩٧٤

ثم جرت انتخابات وكانت نتيجتها فوز امين عقل طه بالرئاسة وعضوية كلا من حجازي رشيد ، حسن حامد ، صالح عيد الور ، فهمي منصور ، عبد الحميد داليه ، عبد الجابر صالح ، واستمرت لغاية ١٩٧٧ . ثم تم تعيين مجلس جديد برئاسة صفوت ابو الهدى وذلك لغاية سنة ١٩٧٨ ثم تعينت لجنة جديدة برئاسة حجازي رشيد وعضوية كلا من حسن عبد الرحمن ، فهمي منصور ، عبد الجبار ، محمد منور ومحمد مصبح . واستمرت هذه اللجنة لغاية ١٩٨٢ ثم تعينت لجنة جديدة برئاسة جميل سليم صباح واستمرت لغاية ١٩٨٦ وعين على اثرها لجنة جديدة برئاسة يوسف غنام وعضوية سليمان عبد الرحمن ومحمود باجس ، زكي مسلم ، محمد مصبح ، فريد سالم

- (٥) واستمرت هذه اللجنة حتى عام ١٩٨٨ ثم تم تعيين لجنة برئاسة عبد السلام محمد عبد السلام وما زالت تمارس اعمالها الى الوقت الحاضر .
- ١ اهم الاعمال التي تم انجازها من خلال المجالس القروية والبلديه :
- ٢ ١- من عام ١٩٥١ - ١٩٥٦ تم عمل ما يلي
- (٦) ١- اعداد مخططات تنظيميه للبلده .
- ١ ٢- توفير المياه للبلدة عن طريق توزيعها في الابار .
- ٢ (٢) - من عام ١٩٥٦ - ١٩٦٤ :
- ١- تم عمل مخطط هيكل للبلدة مع تصويرها جويًا .
- (٧) ٢- شق وتعبيد عدة شوارع في البلدة .
- ١ ٣- تم ائصال التيار الكهربائي للبلدة عام ١٩٦٢
- ٤- ربط البلدة بشبكة المياه عام ١٩٦٢ .
- ٥- تم بناء مدرسه ابتدائية للبنات .
- (٢) من عام ١٩٦٤ - ١٩٧٢ م
- ١- تم توسيع حدود البلديه وعمل تصوير جوي .
- ٢- عمل مخطط تنظيم هيكل للبلدة وما زال معمولًا به الى الان .
- ٣- بناء دار البلديه تشتمل ثلاثة طوابق حيث تضم عيادة طبية ومكتبا للبريد وتم انجازها عام ١٩٦٧
- ٤- تم بناء مستوصف تبرع به اهالي البلدة .
- ٥- تم اضافة مبنى لمدرسة البنات لتصبح اعدادية .
- ٦- بناء مسلخ شرقي البلده .
- ٧- تم توسيع مدخل البلده حيث اصبح على اتجاهين وتم زراعته باشجار حرجية وذلك عام ١٩٦٥ .
- (٤) من عام ١٩٧٤ - ١٩٧٧
- ١- تم بناء جناحين في مدرسة الذكور وفي مدرسة البنات .
- ٢- تم فتح وتعبيد بعض الشوارع في البلده .
- ٣- شراء سياره للنفايات .
- ٤- اعداد دراسات لبناء مدرسه صناعيه ثانويه وفتح الطريق المؤدية اليها .

(٥) من عام ١٩٧٨ - ١٩٨٢ .

- ١- تم شراء ارض للمدرسه الصناعيه وتم بناء المدرسه .
 - ٢- تم اضافة جناح جديد على مدرسه الذكور .
 - ٣- تم بناء مخازن على ارض البلديه وتوسيع شبكه الكهرباء .
- (٦) من عام ١٩٨٦ - ١٩٨٨ .
- ١- تم عمل ارضه للشوارع وصيانه على بعض الشوارع القديمه .
 - ٢- تم ادخال جهاز الكمبيوتر للبلديه .

(٧) من عام ١٩٨٨ - ١٩٩٠ .

- ١- تم عمل تصوير جوي للبلده وشراء سيارة نفايات جديده متعددة الاغراض كما تم تعبيد بعض الشوارع في داخل البلده .
- ٢- ساهمت البلديه في عمل جدار حول المدرسه الصناعيه وصيانتها من الداخل .



برجيه

الفصل الرابع

الوضع التعليمي

ويشمل :

١- تعليم الذكور

٢- تعليم الاناث

٣- المدرسه الصناعيه الثانويه

٤- الكفاءات العلميه في الداخل والخارج

الفصل الرابع

الوضع التعليمي

ويشمل :

١- تعليم الذكور

٢- تعليم الاناث

٣- المدرسه الصناعيه الثانويه

٤- الكفاءات العلميه في الداخل والخارج

الوضع التعليمي في ديردبوان

التعليم في ديردبوان حديث عهد كغيرها من البلدان في المنطقه ففي العهد التركي لم يوجد على مستوى البلده من يعرف الكتابه والقراءه سوى اشخاص معدودين . وانتشر في ذلك الوقت ما يعرف بالكتاتيب ، ويذكر كبار السن ان المدرسين في ذلك الوقت كانوا يتقاضون اجورهم من التلاميذ وقد اطلق على التعليم في تلك الفتره (تعليم بيضه ورغيف) وما ان وقعت البلاد تحت الانتداب البريطاني حتى حدثت نقلة نوعية في مجال التعليم ، وفي العشرينات تقريبا بدأت اول نواة لمدرسة في ديردبوان تكونت من غرفتين ووصل عدد طلابها حوالي ستين طالبا وكانت تضم صفين اثنين وقد أسست مكان البلديه الحالي ، وفي تلك الفتره كان الطلاب يقرأون القران واللغة العربيه والخط والاملاء والحساب والتاريخ .

ومن اوائل المدرسين الذين درسوا في تلك المدرسه الشيخ شاكِر ذياب من بيتونيا واحمد السنجلاري ومحمد حسن الاستانبولي (ابو حسن) حيث كان جنديا في الجيش الانجليزي وانتقل الى التعليم . وقد استمر التدريس في المبنى الذي اقيم مكان البلديه لغاية ١٩٢٩ م حيث بنيت المدرسه الثانويه الحاليه وكانت مكونة من ثلاث غرف تدريس وغرفه معلمين وغرفه للمدير . وفي عام ١٩٤٥ اضيف عليها أربع غرف تدريس من الجهه الشماليه . وفي العام الدراسي ١٩٤٢ : ١٩٤٣ كانت مدرسة ديردبوان لغاية الصف السادس الابتدائي . (١)

وفي العام ١٩٥٧ تم بناء جناح المغتربين حيث ضم ثلاث غرف طابق اول وغرفتين تسويه طابق ارضي .

وفي العام ١٩٦٤ تم بناء اربع غرف اثنتان تسويه واثنتان طابق اول .

وفي العام ١٩٧١ تم بناء ثلاث غرف مستقله طابق ارضي في شمال المدرسه .

وفي العام ١٩٧٧ اضيف فوقها ثلاث غرف طابق ثاني ، وفي العام ١٩٨٥ قامت جمعية المغتربين ببناء مكون من ثلاث طوابق، الاول يضم تسويه وهو يشغل غرفة رياضه وفوقها طابقين كل طابق مكون من غرفتين للتدريس .

وفي هذا العام (١٩٩١) قامت جمعية المغتربين بمشروع بناء جديد للمدرسه حيث تم هدم المبنى القديم وبناء مبنى حديث مكون من طابقين على النمط المعماري الحديث وقد شمل الطابق الاول غرف للتدريس وغرف للإداره والطابق الثاني يشتمل على قاعه كبيره للاجتماعات والنشاطات ، كما سيتم توسيع الملعب والساحات المجاوره للمدرسه ، ويعتبر هذا الانجاز من اضخم المشروعات التي قامت بها جمعية المغتربين .

وتعتبر ديردبوان من المناطق الاولى في منطقه رام الله بالنسبة للسبق في انشاء

المدارس فيذكر الدباغ انه كان في عهد الانتداب البريطاني في قضاء رام الله عام ١٩٢٠ م سبع عشرة مدرسة للبنين وذكر منها مدرسة ديردبوان .وسنبين فيما يلي تطور المراحل التعليميه في مدرسة ديردبوان الثانويه للبنين :

في العام الدراسي ١٩٢٧ : ١٩٢٨ صف تمهيدي

_____ ١٩٢٨ : ١٩٢٩ اضيف الصف الثاني .

_____ ١٩٣١ : ١٩٣٢ الثالث .

_____ ١٩٣٣ : ١٩٣٤ الرابع .

_____ ١٩٣٤ : ١٩٣٥ الخامس .

_____ ١٩٤٢ : ١٩٤٣ السادس .

_____ ١٩٤٣ : ١٩٤٤ السابع .

وفي العام الدراسي ١٩٥٣ تغير اسم الصف السابع الى الاول اعدادي وفتح الصف الثاني الاعدادي وتغير اسم المدرسه من ديردبوان الاميريه الى ديردبوان الثانويه .

وفي العام ١٩٥٤ : ١٩٥٥ فتح الصف الثالث الاعدادي .

_____ ١٩٥٧ : ١٩٥٨ الغي اسم المدرسه الثانويه واصبحت الاعداديه .

_____ ١٩٧١ : ١٩٧٢ تم فتح الصف الاول الثانوي .

_____ ١٩٧٤ : ١٩٧٥ تم فتح الصف الثاني الثانوي .

_____ ١٩٧٩ : ١٩٨٠ تم فتح الصف الثالث الثانوي الادبي .

وسنبين في الجداول الاتيه تطور اعداد الطلاب في مدرسة ديردبوان من العام الدراسي ١٩٢٧ الى العام ١٩٩٠ :

عدد الطلاب	السنة
77	1927
88	1928
92	1929
1.2	1930
1.2	1931
11.	1932
12.	1933
122	1934
142	1935
141	1936
136	1937
146	1938
127	1939
122	1940
141	1941
172	1942
182	1943
171	1944
187	1945
228	1946
229	1947
2.1	1948
219	1949
202	1950
226	1951
202	1952
212	1953
29.	1954
211	1955
207	1956

السنة	ابتدائي	اعدادي	المجموع
١٩٥٧	٣١.	١٠٠	٤١.
١٩٥٨	٣٣٨	٩١	٣٣٩
١٩٥٩	٣٧٣	٨٥	٣٥٨
١٩٦٠	٣٦٣	١٠٠	٣٦٣
١٩٦١	٣٦٦	٩٤	٣٦٠
١٩٦٢	٣٥٣	١٠٩	٣٦٢
١٩٦٣	٣٧٥	١٢٥	٤٠٠
١٩٦٤	٣٨٤	١٣١	٤١٥
١٩٦٥	٣١٧	١٢٨	٤٤٥
١٩٦٦	٣٣٩	١٣٠	٤٦٩
١٩٦٧	٣٧٣	٧٥	٣٤٧
١٩٦٨	٣٩٤	٩٧	٣٩١
١٩٦٩	٣١٤	١٣٢	٤٣٦
١٩٧٠	٣٣٤	١٤٨	٤٧٢

تطور اعداد الطلاب في مدرسة ديرديوان الثانوية من العام الدراسي ١٩٧١ - العام ١٩٩٠م

السنة	ابتدائي	اعدادي	ثانوي	المجموع
١٩٧١	٣١١	١٥٦	٢٧	٤٩٤
١٩٧٢	٣٣٢	١٣٨	٢٢	٤٩٢
١٩٧٣	٣٦٧	٩٧	٢٥	٤٨٩
١٩٧٤	٣١٧	١٣٤	٣٣	٤٧٤
١٩٧٥	٣١٥	١٢٥	٣٦	٤٨٦
١٩٧٦	٣٠٧	١٣٤	١٦	٤٥٧
١٩٧٧	٣٢٥	١٥٧	٢٢	٤٣٤
١٩٧٨	٣٩٠	١٦٥	٣٦	٤٩١
١٩٧٩	٣٩٥	١٥٧	٦٤	٥١٦
١٩٨٠	٣١٤	١١٤	٦٢	٤٩٠
١٩٨١	٣٢٥	١٠٣	٥٤	٤٨٢
١٩٨٢	٣٨١	١١٩	٥٩	٥٥٩
١٩٨٣	٣٩٨	١٠٢	٥٧	٥٥٧
١٩٨٤	٤٠٢	١١٤	٦٦	٥٨٢
١٩٨٥	٤٢١	١٣٣	٦٦	٦١٠
١٩٨٦	٤٤٠	١٤١	٨٠	٦٦١
١٩٨٧	٤٤٣	١٥٨	٩٨	٦٦٩
١٩٨٨	٣٨٧	١٦٦	٩٨	٦٥١
١٩٨٩	٣٦٢	١٦٢	٧٧	٦٠١
١٩٩٠	٣٣٤	١٧٠	٧٧	٦٠١

مدرسة ذكور ديردبوان الثانويه



تعليم البنات

يعود تعليم البنات في ديردبوان الى العام ١٩٣٥ م فقد كانت النواه الاولى لانشاء مدرسة للبنات ، وقد تم العثور على بعض الوثائق في تلك الفترة تشير الى اسماء بعض الطالبات اللواتي دخلن المدرسة في تلك الفترة ذكر منهن (مسعده عبد العزيز ، صبحه عبد الهادي ، نظمية حسن ، نعمه عبد الجابر ، وورده عبدالله) وتشير الوثيقة ان دخولهن المدرسة هو تاريخ ١٤-٩-١٩٣٥ . وكانت المدرسة في تلك الفترة تتكون من الاول والثاني والتمهيدي ، وكان مقرها مكان البلديه الحالي وهو نفس المكان الذي كان فيه الطلاب قبل انتقالهم الى المبنى الحالي للمدرسه .

ويذكر الدباغ انه في عام ١٩٣٦-١٩٣٧ كان في منطقة رام الله ثلاث مدارس للبنات منها واحده في ديردبوان ، وفي العام ١٩٤٢ - ١٩٤٣ كان هناك خمس مدارس للبنات منها مدرسة ديردبوان للبنات .(١)
اما عن تطور البناء في مدرسة البنات الحاليه فقد انشئت شرق البلد في منطقة الدواره سنة ١٩٥٢م. وفي سنة ١٩٦٩ كان عدد غرف المدرسة عشر غرف فقط وتطور البناء ليصل الى ثلاث وعشرين غرفه في العام ١٩٨٩ .
اما عن تطور المراحل التعليميه في المدرسة فلم يتوفر لدينا جداول تبين ذلك ، فالمدرسه منذ تأسيسها كانت ابتدائيه وكانت الطالبات اللواتي يرغبن في اكمال المرحله الاعداديه يذهبن الى مدينة رام الله ، وفيما بعد فتحت المرحله الاعداديه ، وحاليا يوجد في المدرسة لغاية الصف الاول الثانوي ثم تنتقل الطالبات الى مدرسة الذكور الثانويه لاكمال مرحله التوجيهي .
وحول تطور عدد الطالبات في المدرسة فكان كالآتي :

(١) انظر الموسوعه الفلسطينيه، المجلد الثاني - القسم الثاني ص ٥٤ .

المجموع	السنة
٢٤٨	١٩٦٧
٢٨٥	١٩٦٨
٢٩٤	١٩٦٩
٣١٥	١٩٧٠
٣٣٨	١٩٧١
٣٥٣	١٩٧٢
٣٥٠	١٩٧٣
٣٤٩	١٩٧٤
٣٤٨	١٩٧٥
٣٥٤	١٩٧٦

تطور اعداد الطالبات من عام ١٩٧٧ - ١٩٩٠

المجموع	شأنوي	اعدادي	ابتدائي	السنة
٤١٧	٣٢	٩٥	٣٧٦	١٩٧٧
٤١٤	٣٢	٩٧	٣٧٥	١٩٧٨
٣٧٨	٣٢	٩٦	٣٦٠	١٩٧٩
٣٨٤	١٥	٨٥	٣٨٤	١٩٨٠
٤١٠	٣٢	٨٦	٣٠١	١٩٨١
٤٥٠	٣٢	١٠١	٣٣٦	١٩٨٢
٤٩٢	٣١	١٠٥	٣٦٦	١٩٨٣
٨٤٥	٢٠	١٢٥	٣٤٠	١٩٨٤
٥٣٢	٢٥	١٢٤	٣٧٥	١٩٨٥
٥٥٥	٣١	١٤٦	٣٧٣	١٩٨٦
٥٥٢	٣٦	١٥٣	٣٧٢	١٩٨٧
٥٢٧	٣٠	١٦٨	٣٤٣	١٩٨٨
٥٣٨	٣٦	١٥٦	٣٣٦	١٩٨٩
٥٣٨	٣١	١٥٠	٣٣٧	١٩٩٠

١٨
١٧
١٦
١٥
١٤
١٣
١٢
١١
١٠
٩
٨
٧
٦
٥
٤
٣
٢
١



مدرسة بنات ديردبوان

المدرسه الصناعيه الثانويه

تأسست المدرسه الصناعيه في ديردبوان في العام الدراسي ١٩٧٦-١٩٧٧ م ، ويذكر انه تم عمل معرض صناعي قامت به المدرسه الثانويه للبنين ساهم في تشجيع فكرة المدرسه الصناعيه في المنطقه ذلك ان منطقه رام الله في تلك الفتره كانت تفتقر الى مدرسه صناعية وقد تبرع الاهالي وساهم الكثيرون من اجل انجاح المشروع.(١)

وقد تم شراء قطعة ارض تبلغ مساحتها ٢٧ دونما تقع على اليمين في مدخل البلده الرئيسي بنصف كيلوا متر تقريبا حيث تقابل تل عاي من الجهه الجنوبيه .

بدأت المدرسه الصناعيه بثلاثة اقسام رئيسيه وهي : الكهرباء ، الميكانيك ، الحداده . ثم اضيف اليها في عام ١٩٨٧ قسمي المساحه والبناء . وفي العام ١٩٨٨ اضيف اليها قسم النجاره ، وفي العام ١٩٨٩ اضيف اليها قسم هندسه الراديو والتلفزيون ، ليصبح مجموع اقسامها الان ستة اقسام .

وتستوعب كل حرفه من الحرف بين ١٠-١٥ طالبا . ويدرس الطالب في المدرسه الصناعيه بعد اكمال الصف الثالث الاعدادي بنجاح ، ففي الصف الاول الصناعي يدرس الطالب المواد وفي الصف الثاني الثانوي يتخصص في احدى المهن المذكوره ، ويدرس الطالب ما نسبته ٥٠٪ مواد علميه واكاديميه و ٥٠٪ مواد صناعيه بعضها عملي وبعضها نظري . ويتخرج الطالب من المدرسه حاملا لشهاده الثانويه الصناعيه التي تؤهله دخول الجامعه او المعاهد المتوسطه كمعهد البوليتكنيك .

وتفتح المدرسه ابوابها لكل من يرغب في الدراسه الصناعيه من لواء رام الله ضمن شروط المدرسه ، وتحتوي المدرسه على ما نسبته ٤٠٪ من طلابها من القرى الشرقيه لرام الله و ١٥٪ من رام الله والبيره والنسبه الباقيه من المخيمات وقرى غرب رام الله ، اما من ديردبوان فتتراوح النسبه سنويا حوالي ١٠٪ من مجموع طلاب المدرسه .

تذكر الموسوعه الفلسطينيه انه تم دعم المدرسه الصناعيه بمبلغ ٧٠ الف دولار وذلك في سنة ١٩٧٥ وسنة ١٩٧٩ م ، عن طريق الجهات المعنيه بدعم التربيع في عمان . انظر الموسوعه الفلسطينيه المجلد الاول القسم الثاني ص ١٢٧ .

تطور أعداد الطلاب في المدرسة الصناعية الثانوية من العام الدراسي ١٩٧٦ - ١٩٩٠.

السنة	الأول الثانوي	الثاني الثانوي	الثالث الثانوي	المجموع
١٩٧٦	١٥	---	---	١٥
١٩٧٧	٢٠	٢١	٢٠	٨١
١٩٧٨	٣٦	٢٦	١٣	٧٥
١٩٧٩	٣٣	٢٦	٢٤	٨٣
١٩٨٠	٤٢	٢١	٢٥	٩٨
١٩٨١	٤٠	٢١	٢٥	٨٦
١٩٨٢	٣٦	٢٥	٢٠	٩١
١٩٨٣	٤٦	٢٨	٢٣	٩٧
١٩٨٤	٩٧	٣٣	٢١	١٥١
١٩٨٥	٥٦	٥٥	٢٠	١٣٦
١٩٨٦	٥٥	٤٨	٤٨	١٥١
١٩٨٧	٥٩	٤١	٤٩	١٤٩
١٩٨٨	٦٧	٣٦	٢٤	١٣٧
١٩٨٩	٩٤	٥٥	٢٠	١٧٩

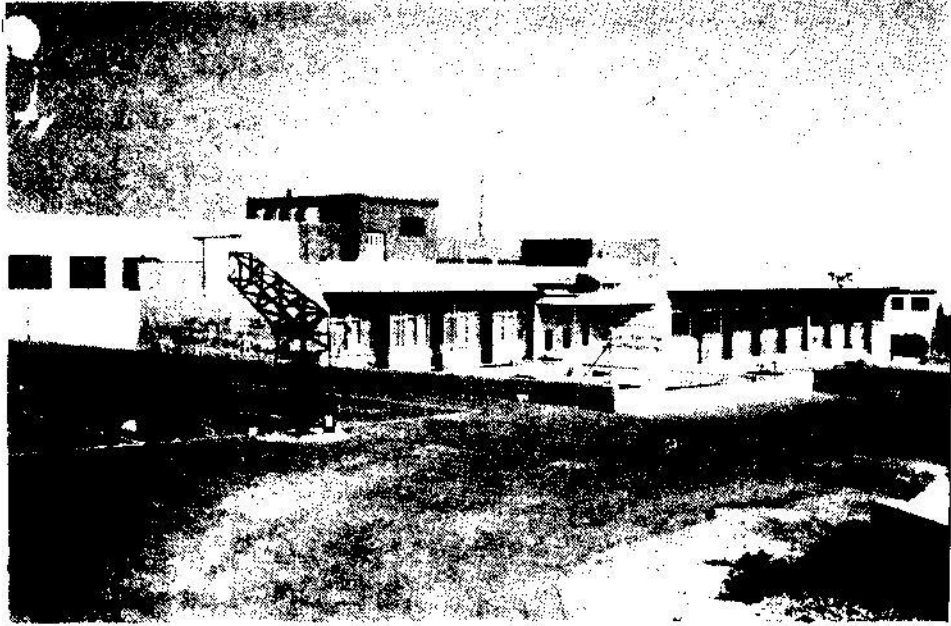

المدرسة الصناعية الثانوية

اسماء الكفاءات العلمية في داخل البلدة وخارجها :

اولا : الحاصلون على شهادة الدكتوراه والماجستير :

- ١- كامل حماد طه - دكتوراه - ادب عربي - نيويورك .
- ٢- فايق خليل ابو السعود - دكتوراه - علوم ذرية - الولايات المتحدة .
- ٣- ربحي داوود صبح - ماجستير - هندسه - الجامعة الاردنيه .
- ٤- خضر اسماعيل داليه - ماجستير - شريعة - الجامعة الاردنيه .
- ٥- اديب يوسف غنام - ماجستير - رياضيات - الولايات المتحدة .
- ٦- محمد يوسف الجمل - ماجستير - رياضيات - الولايات المتحدة .
- ٧- عماد خالد عواد - انجليزي - ماجستير - امريكا .

ثانيا : الحاصلون على شهادة البكالوريوس :

- ١- احمد محمد صبح - تاريخ وصحافه - امريكا .
- ٢- ابراهيم غنام - هندسه - امريكا .
- ٣- ابراهيم يوسف خليل - لغه عربيه - بير زيت .
- ٤- اسعد داو د داليه - طب - رومانيا .
- ٥- بديع داو د داليه - احياء - تركيا .
- ٦- جمال الجمل - رياضيات - بيرزيت .
- ٧- جمال صالح عيد - طب - مصر .
- ٨- حلمي علاء الدين - صيدله - امريكا .
- ٩- حسين عثمان حسين - كمبيوتر - امريكا .
- ١٠- حامد عارف شيحه - شريعة - القدس .
- ١١- درويش داو د - شريعة - القدس .
- ١٢- ربحي برطع - تجاره واقتصاد - الجامعة الاردنيه .
- ١٣- ربحي ناجي - كمبيوتر - امريكا .
- ١٤- رشيد احمد رشيد - زراعه - امريكا .
- ١٥- رفقي داو د صبح - هندسه - العراق .
- ١٦- روجي عثمان حسين - طب بيطري - مصر .
- ١٧- سعدي داو د داليه - طب - الجامعة الاردنيه .

- ١٨- سعيد عبد العزيز ابو السعود - هندسه - امريكا .
- ١٩- سعيد حسن الور - هندسه - امريكا .
- ٢٠- سعيد محمد خليل - صيدله - امريكا .
- ٢١- سليمان غنام - رياضيات - مصر .
- ٢٢- سيف الدين محمود - حقوق - دمشق .
- ٢٣- صبحي داوود صبح - طب - امريكا .
- ٢٤- طارق عبد الماجد - طب - امريكا .
- ٢٥- عبد الجواد كمال العبد - كمبيوتر - امريكا .
- ٢٦- عبدالرحمن داليه - لغه عربيه - دمشق .
- ٢٧- علم داوود سعود - علم نفس - امريكا .
- ٢٨- علي شحاده محمد - لغه عربيه - بيرزيت .
- ٢٩- فايق صالح عويس - هندسه - امريكا .
- ٣٠- فيصل يوسف الجمل - كمبيوتر - امريكا .
- ٣١- كريمه شحاده امين - تربيه - بير زيت .
- ٣٢- لطفى حسن الور - هندسه - امريكا .
- ٣٣- مازن صالح الور - صيدله - مصر .
- ٣٤- مروان جميل الحشاش - لغه عربيه - بير زيت .
- ٣٥- محمد محمود ابو علي - ادارة اعمال - امريكا .
- ٣٦- محمد داوود داليه - هندسه - مصر .
- ٣٧- محمد علي الهندي - اداره - امريكا .
- ٣٨- منيره الدغلاوي - لغه عربيه - القدس .
- ٣٩- ميسر اسماعيل غنام - لغه عربيه - القدس .
- ٤٠- نايف زيتون رشيد - هندسه - مصر .
- ٤١- ناصر حسين صقر - كمبيوتر - امريكا .
- ٤٢- نواف زيتون رشيد - هندسه - امريكا .
- ٤٣- هشام كامل يحي الدين - طب - مصر .
- ٤٤- وحيد محمد خليل - صيدله - امريكا .
- ٤٥- يوسف غنام - اقتصاد وعلوم سياسيه - امريكا .

- ٤٦ - سعد الله صبح - تاريخ - الجامعة الاردنية.
 ٤٧ - انعام خالد زهران - شريعة - الجامعة الاردنية.
 ٤٨ - جميل موسى جميل - مختبرات - امريكا.
 ٤٩ - محمد شريف حسن - حقوق - دمشق.
 ٥٠ - رشيد حجازي رشيد - هندسة - بريطانيا.
 ٥١ - محمود عبد الماجد - علوم - امريكا.
 ٥٢ - هناء العبد عايش - انجليزي - بير زيت.
 ٥٢ - ناجح كمال العبد - صيدله - امريكا.
 ٥٤ - عبد الكريم كمال العبد - هندسة - امريكا.
 ٥٥ - جواد ابراهيم حسن - قانون - امريكا.
 ٥٦ - غاندي جوده حباس - صيدله - امريكا.
 ٥٧ - منى يوسف غنام - انجليزي - بير زيت .
 ٥٨ - نهى محمد محيسن - انجليزي - الجامعة الاردنية.
 ٥٩ - محمود علي بركات - شريعة - القدس .
 ثالثا : الحاصلون على الدبلوم :

- ١- حلمي عبد الحليم - دار المعلمين - بيت حنينا .
 ٢- عبد السميع ناجي - دار المعلمين - بيت حنينا .
 ٣- نصر محمود ابو علي - = - = .
 ٤- علي محمود ابو علي - = - = .
 ٥- محمد علي الاسمر - المعهد الشرعي - القدس .
 ٦- محمد عبد الجواد حسين - = - = .
 ٧ - علي صبح جبر - معهد معلمين - حوار .
 ٨ - خوله غنام - دار المعلمات - رام الله .
 ٩ - زهير يوسف الجمل - = - = .
 ١٠ - نبيهه عبد الجابر صالح - = - = .
 ١١ - فاقده عيد - = - = .
 ١٢ - نظمية عليان الور - = - = .
 - ١٣٢ -

الحركة العمرانية في دير دبوان

إذا رجعنا بذاكرتنا الى الماضي القريب الذي كان يعيشه اجدادنا الاوائل في هذه البلدة فاننا نجد انه رغم ضعف الامكانيات المادية بصفة عامه الا اننا نجد انه كان لكل اسرة بيتا متواضعا ، ويمكن تقسيم البيوت التي كانت سائدة قبل نصف قرن من الزمن تقريبا الى عدة انماط من البناء :

اولا : السقيفة - وهي عبارة عن بيت صغير يتكون من غرفة واحدة فقط ، وفي العادة كان يبني من الحجارة ويسقف بالاخشاب ثم يطين بالطين الممزوج بالشيد وفي المرحلة النهائية من الطين كانوا يستعملون التبن باضافته للتراب. وعادة كان يعمل في السقيفة طاقة صغيرة وهي اشبه ما تكون بالشباك الصغير ، وكان يعمل فيها باب واحد وبجانبه طاقة داخلية في الجدار تسمى (سنجر) لوضع لسان الباب فيها واحكامه .

والباب عادة كان يتكون من الشيشيه وهي عباره عن حجر يكون على شكل قوس مقحوظا من اعلاه ليتم وضع زند الباب في داخله ، وكان الحجر الذي يوضع في اعلى الشيشيه يسمى (الصير) .

وأحيانا كان يبني بجانب السقيفة (عريش) يستعمل لاغراض الطبخ والغسيل وغير ذلك من الخدمات المنزلية الداخلية .

ثانيا : البيت العادي - وكان يتكون من عقدين العقد الاول وهو السقف والعقد الثاني وهو المصطبة ، حيث كانت المصطبة تشتمل على مكان للنوم ومكان لوضع الاثاث (القوس) وكان في الغالب يعمل في داخل الحائط في جانب من جوانب البيت ، وخلف المصطبة توجد (الخوابي) وهي تستعمل لخرن القمح والقطين وغيرهما من المواد الغذائية المجففة ، وخلف الخوابي توجد الراويه وهي مكان لخرن التبن .

وهناك منطقة اخرى تابعة للمصطبة يطلق عليها (اوجاك) وهو عبارة عن منطقة محصورة اشبه ما يكون بالموقد يستعمل لاغراض الطبخ والتدفئة ، وكان الدخان الذي ينشأ نتيجة الاحتراق في هذا الموقد يخرج من فتحة في اعلى البيت حيث كان يعمل في اعلى البيت في زاوية من زواياه فتحة وكان يوضع فيها عسلية مكسورة تقوم بتصريف الدخان الناتج عن الاحتراق .

وتحت المصطبة يوجد قاع البيت وهو مكان للدواب وخرن بعض الاغراض . ومن توابع البيت (الحوش ، الصيره ، القصه) والحوش هو عبارة عن ممر يقع بين مجموعة من البيوت السكنية التي تشترك في نفس المدخل .

اما الصيره فهي المكان الواقع امام البيت وكانت عادة يوضع فيها بعض الدواب

خاصة في ايام الصيف .

اما القصة فهي اشبه ما تكون بالبرنده في ايامنا هذه كان الناس يتسامرون عليها واحيانا ينامون عليها في ليالي الصيف الحارة .

ثالثا: العلية - وهي مصطلح قديم كان يطلق على الدار العالية المكونه من طابقين ، ويلاحظ ان العلية في نمطها العمراني تمتاز بالدقة وحسن التصميم في احجارها وشبابيكها وابوابها فعادة تكون الشبابيك بشكل دائري وتكون الابواب مصممة على نفس المسافات والارتفاعات في الطابق الاول والثاني وتكون متقابلة .

ومن اشهر العلامي دار عوده نجمه ودار ابو عبد المجيد داليه وما تزالان حتى الان .

اما عن العمران في العصر الحاضر فيعتبر من اهم الميزات التي تمتاز بها دير دبوان في المنطقة على مستوى البلدان والقرى ، فالداخل للبلدة لاول مره لا يكاد يصدق انه يسير في بلدة عربية تقع في الضفة الغربية وذلك لجمال المباني وزخرفتها.

ونستطيع ان نقول ان الحركة العمرانية بدأت وبشكل ملحوظ في التوسع والانتشار بعد عام ١٩٧٥ فكان المشاهد يلاحظ عشرات العمارات والورش التي قامت في نفس العام الواحد .

ويختلف البناء الحديث عن القديم في كل المواصفات الداخلية والخارجية ومكونات البناء ففي العصر الحاضر دخلت الهندسة والفن المعماري في المخططات والمواصفات الفنية للعمارته الحديثه .

فمن حيث عدد الغرف اصبحت اكثر عددا واورع مساحة من الماضي ، ففي الغالب ان المساكن الجديدة تتكون من عدة غرف للنوم وغرف للصالون ومطبخ وحمام وبرندات ، ويتفاوت هذا التقسيم من بيت لآخر على حسب سعة الارض والامكانيات المادية ، ومن الميزات التي امتاز بها البيت الحديث التهوية الصحية الكافية فنجد النوافذ الواسعة والغرف المستقلة عن بعضها.

وقد تأثر كثير من الناس بسبب احتكاكهم بالدول الاجنبية والهجرة بالطريقة الغربية في العمارة والبناء فقد حاول البعض تقليد تلك الطريقة فعمد الكثير الى تصميم بيوتهم على شكل فيلات تحمل طابعا خاصا من التصميم والديكور . ويمكن القول ان البيوت بشكل عام في ديردبوان اصبحت تكلفتها المادية مرتفعة جدا وذلك بسبب ارتفاع الايدي العاملة وارتفاع اسعار المواد الخام اذ ما قورن بالزمن الماضي ودخول الكثير من الكماليات في التصميم والهندسة المعمارية في البيت ، فالبيت المتواضع في ديردبوان خاصة في السنوات

الآخيرة أصبح يكلف بين الثلاثين إلى الأربعمائة الف دولار ، وهناك بعض البيوت التي وصلت تكلفتها الإجمالية ما يقارب نصف مليون دولار ، وبشكل عام فمتوسط البيوت يكلف حوالي ٥٠ الف دولار أو يزيد ، وسنعرض بعض النماذج من الصور للبيوت في القديم والحديث.



الحياة الاقتصادية

كان الاعتماد الرئيسي للسكان في العهد التركي على الموارد والغلات الزراعيه والانتاج الحيواني فكانت الحياة يغلب عليها البداوه ، ومع مرور الزمن اصبح الاعتماد على الزراعة اكثر من ذي قبل .

وفي عهد الانتداب البريطاني بقي الطابع العام للحياة الزراعية ، لكن يلاحظ انه في تلك الفترة ظهر نمط جديد من العمل الزراعي ، فقد خرج كثير من الاهالي من ديرديوان للعمل في البساتين والبيارات التي كان يمتلكها (دار الحسيني) في منطقة غور اريحا فقد انتقلت عائلات كاملة وسكنت في تلك المنطقة بحكم العمل هناك وما زال بعض تلك العائلات تسكن في اريحا وعقبة جبر .

ومن الموارد الاقتصادية التي كانت تدر دخلا على الناس في الفترة السابقة ما كان يسمى (الكبارات) حيث كانت مصدرا رئيسيا لصناعة الشيد الذي كان يعتبر مادة رئيسية في البناء ، فكان الرجال والنساء يشتركون في التحضير لهذه الصناعة التي كانت تحقق لهم مصدرا ماديا للرزق ، فالكبارة الواحدة كان يتراوح انتاجها بين ١٠٠-١٥٠ دينار حيث كان الانتاج يصل الى ١٠٠ قنطار او اكثر من الشيد وكان سعر القنطار الواحد دينارا واحدا .

ومع بداية العهد الاردني فقد بدأت تظهر بعض الموارد المالية الجديدة التي لم تكن معروفة من قبل فقد فتحت ابواب الهجرة في الخمسينات الى دول امريكا اللاتينية والشمالية فاصبحت تمثل جزءا من الموارد المالية غير الرئيسية ، لكن نلاحظ فيما بعد انها أصبحت تشكل مصدرا اساسيا من المصادر التي تعتمد عليها البلدة في مواردها المالية حيث أصبحت نسبة المهاجرين ممن هم في سن العمل والانتاج تتراوح ما بين ١ - ٢ من مجموع العاملين في البلدة ، ونلاحظ الزيادة في هذه النسبة خاصة بعد عام ١٩٦٧ وذلك بسبب ضيق الموارد الاقتصادية وانحسار الاعتماد على الموارد المحلية وخاصة القطاع الزراعي.

وفي العشرين سنة الماضية أصبح الاعتماد على الدخل الخارجي وخاصة على الولايات المتحدة ما يزيد نسبته على ٧٠٪ من الدخل العام وهذا مؤشر يدل على كثرة المهاجرين في الخارج .

اما الدخل المحلي فيتمثل في الاعتماد على الاعمال الحرة والتجارة ، رغم ان عدد التجار في داخل البلدة وخارجها وخاصة في مدينة رام الله لا يتجاوز العشرة تجار.

وهناك عدد من اصحاب الحرف المهنية ك (البناء ، البلاط ، القسارة ، الكهرباء ، السباكة) كما ان هناك عددا محدودا من الناس يعتمدون في حياتهم على

الوظائف الحكومية كالتدريس بشكل خاص .
ويمثل الاعتماد على الموارد الزراعية المختلفة ومن ضمنها الزيتون نسبة ضئيلة
من الدخل العام .
وهناك بعض العائلات التي ما زالت تعتمد في مصادرها المالية على الانتاج
الحيواني بشكل مباشر لكنه مع مرور الزمن تتضاءل نسبة الاعتماد على
المصادر المحلية ويتوجه الناس نحو الاعتماد على المصادر الخارجية خاصة ما
يأتي عن طريق الهجرة .

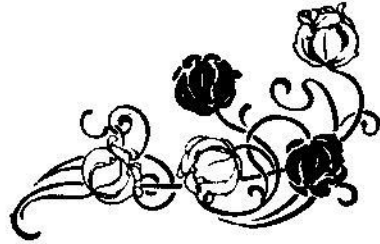

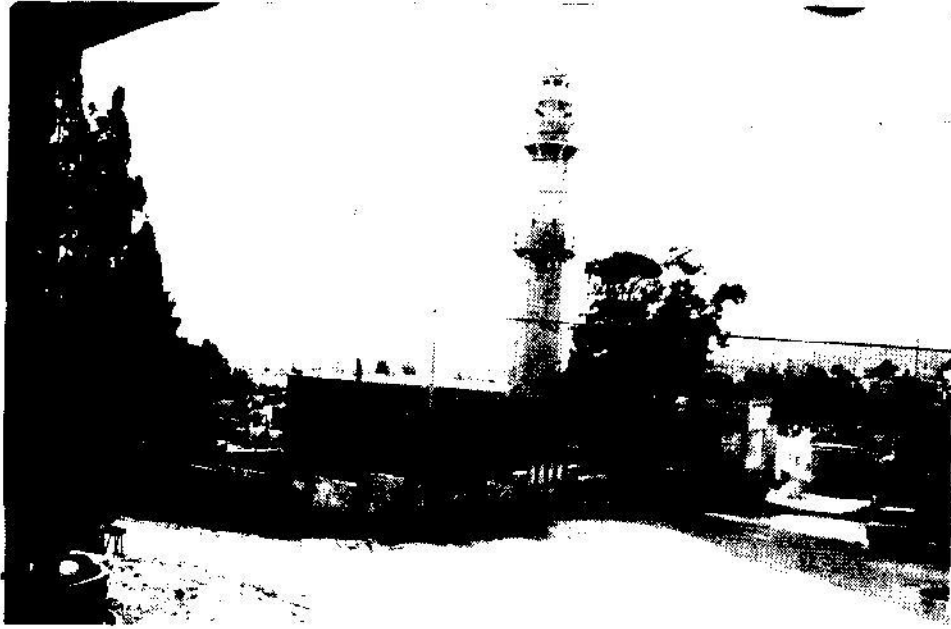

مسجد البلده الرئيسي

الحياة الدينية

اذا رجعنا بذاكرتنا الى العهد العثماني فنجد ان الالتزام بمبادئ الدين لم يكن بشكل ملموس وواضح فكان الذين يؤدون الصلاة افراد قلائل وخاصة في المساجد ، ويرجع ذلك الى قلة الوعي الديني عند الناس بشكل عام وانحسار التعليم في نسبة محدودة من الناس .

وقديما عرف اول مسجد في البلده بالشيخ غطاس وهو مكان المسجد الحالي ويبدو ان هذا الاسم يرجع الى اسم ولي او رجل صالح سكن في المنطقه .

ويذكر ان من اوائل الائمة الذين اشتغلوا في هذا المنصب الشيخ رجا والشيخ عبدالله وقد اشتهر الاخير بالازان ، وفيما بعد عرف الشيخ شاكركمدرس في المدرسه وكاتب لعقود الزواج .

وفي اواخر الستينات تقريبا عرف الشيخ يوسف السلواوي كخطيب للجمعه وكاتب عقود الزواج ، وفي عام ١٩٦١ تم بناء المسجد الحالي فوق المسجد القديم الذي عرف بالشيخ غطاس وقد احضرت اعمدة اثريه من بعض المناطق الاثريه في البلده وادخلت في البناء . وفي عام ١٩٨٠ تم توسعة المسجد باضافة جزء الى البرنده بالاضافة الى بناء مكان المكتبه ، وقد تم تزويد المكتبه بما يزيد عن الف كتاب في مجالات متنوعة وتقوم المكتبه بدورها في نشر الثقافة والوعي بين الشباب وخاصة طلاب المدارس..

وفي عام ١٩٨١ تم بناء مسجد جديد في منطقة المراح (مدخل البلده) على ارض تبرعت بها احدى المحسنات عن روح والدها وقام اهالي جمزو بالمشاركة في تجهيز المسجد وبنائه .

واذا قارنا بين الماضي والحاضر بالنسبة للحياة الدينية نجدالفرق واضحا فالمسجد لا يتسع للمصلين في بعض المناسبات كالجمعة والاعياد ، وهذا كله يرجع الى الوعي العلمي والديني .

وعلى الصعيد الديني كان الناس يمارسون بعض المخالفات الدينية كالنذور للاضرحة والاولياء وتعليق الثياب على المقامات كالشيخ عمار وابو ركبه وشبان . لكن هذه الظواهر يلاحظ انها في هذا الزمن اصبحت حالات فردية نادره .

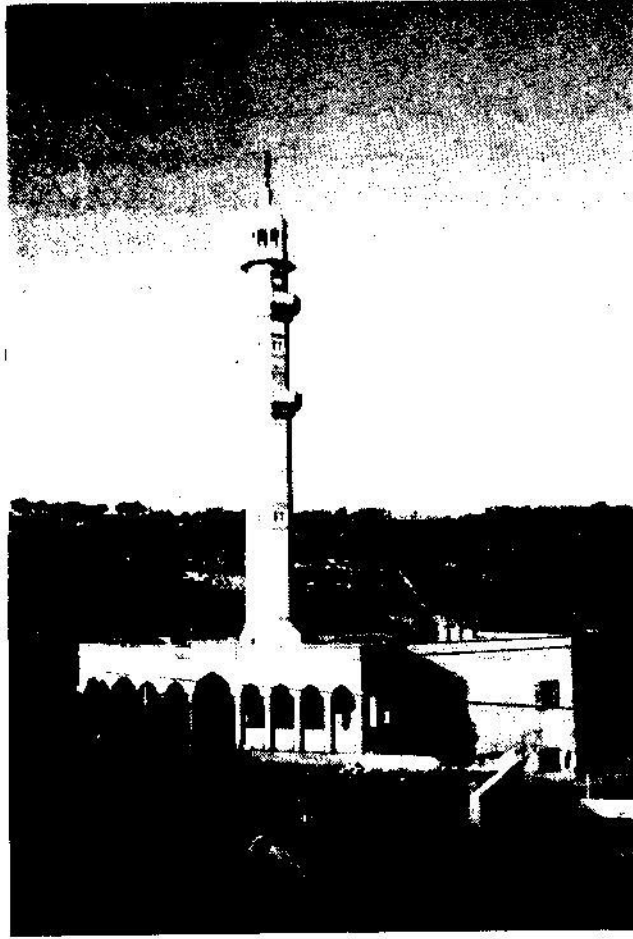

مسجد عمر بن الخطاب رضي الله عنه (المراج)

ظاهرة الهجرة اسبابها ونتائجها

تعرضت البلاد لازمات اقتصادية حاده ففي اواخر الدوله العثمانيه كان الكثير من السكان يخرجون للبحث عن مصادر العيش الى شرق الاردن ، وفي فتره لاحقه خرج الكثيرون للعمل في منطقه اريحا للعمل عند الافنديه في بياراتهم وما تزال بعض العائلات تسكن اريحا الى يومنا هذا .

اما الهجرة خارج البلاد فيرجع تاريخها تقريبا الى ام ١٩١٠ م ويذكر انه في تلك الفتره سافر كل من (حمدان غنام ، عقل برغوث ، وجد دار ابو زكريا) الى الولايات المتحده .

ومن اهم الاسباب التي ساعدت على تنامي ظاهرة الهجرة في تلك الفتره تدهور الاوضاع الاقتصاديه وعدم الاستقرار السياسي وخاصة في اواخر ايام الدوله العثمانيه .

وفي عهد الانتداب البريطاني يضاف الى الاسباب الاقتصاديه وضم الموارد المحليه فرض الضرائب الباهضه على الاراضي والمواشي .

وبعد عام ١٩٤٨ وخضوع المنطقه للحكم الاردني بدأ تطبيق نظام الحرس الوطني فقد جند الكثير من الشباب في تلك الفتره فلجأ كثير منهم للتخلص من الواقع عن طريق الهجرة الى خارج البلاد وخاصة الى دول امريكا الجنوبيه (البرازيل) ويذكر ان نسبة من الذين هاجروا في تلك الفتره انقطعت اخبارهم ولم يرجعوا للبلاد .

وما ان جاءت ظروف ١٩٦٧ م حتى ازدادت حالة الخوف والاضطراب عند الناس بشكل عام فاندفع الكثير من الناس للحاق باقاربهم في بلاد المهجر .

ويمكن القول ان هناك عدة اسباب اخرى ساعدت على تفاقم الهجرة نجملها فيما يلي : ١- عامل الغيره والتنافس بين الناس ، فبمجرد نجاح بعض المهاجرين الاوائل حتى اندفع الكثير من الناس لتقليدهم ومحاولة الوصول الى المستوى المادي الذي احرزوه .

٢- الحوافز والمغريات التي يواجهها المهاجر في بلاد المهجر ساعدت الكثيرين الى الاندفاع نحو الاغتراب .

٣- الضغط الاجتماعي الذي يواجهه كثير من الشباب من قبل ذويهم بضرورة الهجرة وتحسين الاوضاع المعيشيه .

٤- تشتت افراد العائله مما يدعو بقية الافراد للهجره .

٥- الهجره من اجل التعليم لكن اغراءات المهجر تدفعهم للبقاء في تلك البلاد .

نتائج الهجرة :

اولا : النتائج الاقتصادية :

١- يلاحظ ان الهجرة حققت للناس بعض النتائج الايجابية على الصعيد الاقتصادي فقد ساعدت على رفع مستوى الدخل ، وادت الى نمو وازدهار البلده من الناحية العمرانية، وادت الى تغيير كثير من الانماط الحياتيه عند كثير من الاسر التي كانت محدودة الدخل ، لكن مع كل هذه الايجابيات فهناك كثير من السلبيات التي نشأت نتيجة الهجرة منها :

١- اصبح مجتمع القرية مجتمعا استهلاكيا فقد نقل كثير من العائلات التي عاشت في امريكا عادات وتقاليد المجتمع الغربي من الترف والاسراف في الكماليات والمظاهر الحياتية المختلفه فأصبحت تمثل في مجتمع القرية نمطا وسلوكا تتميز به القرية في حياتها ، ولعل مظاهر الاستهلاك بصورة كبيرة عند معظم السكان جعل من البلده سوقا تجارية مربحه ، فأصبح يوم البلده عشرات التجار يوميا في شتى المجالات ، وذاع صيت البلده من هذه الناحيه حتى ان بعض التجار وبعض اصحاب المهن من خارج البلده استغل الانتعاش الاقتصادي الذي تمر فيه البلده وذلك عن طريق التحكم بالاسعار ، حتى ان البعض اطلق على ديردبوان (امريكا الصغرى) كما اشار الى ذلك بعض الكتاب في صحيفة عبرية بقوله (فثمة الالف مثل هذه العائله التي تقضي شؤون حياتها بين امريكا ورام الله وكذلك كثير من الضواحي التابعه لرام الله وفي حالات كثيرة يبقى المعيلون في امريكا ويرسلون الدولارات الى افراد عائلاتهم ، وثمة بعض القرى في منطقة رام الله (ديردبوان وبيتين مثلا يعتاد الفلسطينيون على تلقيبهما - امريكا الصغرى - والكثيرون من سكانها يتحدثون بلهجة عربية مؤمركه تزخر بالكلمات والمصطلحات الانجليزية) (١).

ولعل من اهم النتائج السلبيه على مجتمع القرية على الصعيد الاقتصادي قلة الاعتماد على الموارد الاقتصادية المحليه ، نتج عن ذلك عدم الاهتمام بالاراضي الزراعيه مما ادى الى تحويل جزء منها الى اراض قاحله تماما وانعكس ذلك ايضا على الاراضي المغروسة باشجار الزيتون وغيره فقد لوحظ قلة العناية بها كالسابق واصبحت الخدمه لتلك الاراضي تقليديه ولا تفي بالغرض المطلوب .

(١) انظر صحيفة هارتس - تاريخ ٢٥ - ٨ - ١٩٨٩ م - ترجمة مؤسسة المصدر
ص ٢١٧ .

ثانيا: النتائج الاجتماعية :

- ١- ادت الهجرة بنسبة عالية بين الأزواج الى القاء تبعات ومسؤوليات كثيرة على كامل المرأة كان تمنوطة بالرجل ، ومن اهم تلك المسؤوليات تربية الابناء ، فالمرأة لا تستطيع ان تغرس في نفس الطفل معاني الرجولة وذلك انها بحكم علاقاتها الاجتماعية لاتخالط الا النساء ، ومن هنا نلاحظ ظهور الآثار السلبية الناتجة عن تربية المرأة للاطفال في مثل تلك المجتمعات التي تعاني من ظاهرة الهجرة ، فتظهر العادات السيئة عند الاطفال في سن مبكره كالتدخين والاسراف والتبذير والتمرد على الغير وعدم احترام الكبار .
- ونتيجة غياب الزوج تقع المرأة في احراج اجتماعية كثيرة فتحاول ان تقوم مقام الرجل في المجاملات الاجتماعية ، خاصة فيما يتعلق باقارب الزوج فلا تخلو هذه الامور من انتقادات واقاويل تعرض المرأة للنقد والتجريح لتقصيرها احيانا او لقيامها بدور الرجل وتمثيله احيانا اخرى .
- ٢- زواج الكثيرين من ابناء البلده بنساء اجنبيات سواء من البرازيل او امريكا او جنسيات اخرى بقصد الحصول على الجنسيه ترتب على مثل تلك الزيجات مخاطر عديده ، منها ان اصبح بعض من تزوج بمثل ذلك النمط من الزواج اجنبيا قلبا وقالبا فلم يعد الى مسقط رأسه ابدا ، وقد خسر كثير من الاباء ابناءهم وذلك ان القانون الغربي يقضي ان الولد يتبع امه اذا حصل بين الزوجين فراق ، ويلاحظ بشكل عام ان من تزوج بأجنبية قد خسر اولاده .
- ٣- نتج عن هجرة الشباب وزواجهم من تلك البلاد زيادة عدد الاناث بالمقارنة مع عدد الذكور ، وهذا بدوره ادى الى ظهور مشكلة العنوسة وبروزها بشكل واضح في مجتمع القرية وهي مشكلة اجتماعية خطيره لا يمكن تجاهل ابعادها .
- ٤- ارتفاع نسبة المهور وذلك بسبب المظاهر الاستهلاكية من الترف والبنخ بقصد التظاهر والسمعه ، وقد ادت هذه المظاهر الى احجام كثير من الشباب عن الزواج وخاصة من ليس لهم علاقات بأمریکا .
- ٥- ان معظم المهاجرين من الذكور هم في سن العمل اي ما بين ٢٠-٥٠ وهذه الظاهره يترتب عليها بعض الآثار الديمغرافية حيث انها تؤدي الى ارتفاع نسبة الاناث وانخفاض معدلات الخصوبه والانجاب .
- ٦- ادخال كثير من العادات والتقاليد الغربية الغريبه عن مفاهيمنا وقيمنا العربية الاسلاميه منها التبرج والسفور وغيرها من المظاهر اللااخلاقيه .
- ٧- ادت ظاهرة الهجرة في مجتمع القرية الى ظهور فئة من الناس تتراوح اعمارها بين ٥٥-٧٥ عاما تعتمد في دخلها على الثروة التي جمعتها من

، او ما يصل بعضهم من اموال الضمان الاجتماعي (التقاعد) من الولايات المتحدة ، او على تحويلات العملة من ابنائها ،هذه الفئة من الناس نتيجة عدم ارتباطها بأي عمل مفيد ادى ذلك الى وجود فراغ كبير في حياتها ساعد ذلك على بروز ذوي النفوذ والجاه والسلطة وأدى الى تدخل الكثير منهم في القضايا العامة والخاصة للناس وهذا يؤدي الى انتشار امراض اجتماعية كثيرة منها الحسد والسعي بين الناس بالفساد وتنامي العصبية والانتماء العشائري في المجتمع وعدم اتاحة الفرصة للفئة المثقفة الواعية بالتدخل في كثير من الامور والمشاكل الاجتماعية.

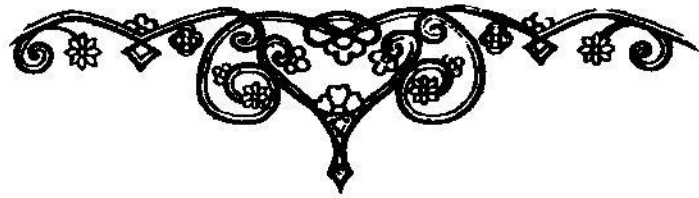

الحروب والثورات :

لقد مرت المنطقة في ازمات سياسية كثيرة دعت السكان للمشاركة فيها ، مثل الحرب التركية اليمنية التي ذهب خلالها بعض الرجال من البلدة فبعضهم رجع وبعضهم انقطعت اخباره ، كذلك ثورة ١٩٢٩ و ١٩٢٦ و حرب ١٩٤٨ .
وسنبين فيما يلي اسماء الشهداء الذين استشهدوا من ديردبان في فترات مختلفة:
في عام ١٩٢٩ : استشهد احمد علي شمه .

وفي العام ١٩٢٨ م استشهد كل من:

- ١- سعود جابريه .
- ٢- ابسيس رشيد .
- ٣- خالد صبح .
- ٤- فوزي حسن .
- ٥- عبدالله قرقط .
- ٦- محسن محمود ابو بسمه .
- ٧- محمد فرحات .
- ٨- كايد سعيد كايد .

وفي العام ١٩٤٨ استشهد :

- ١- عبد الكريم عبد اللطيف الحشاش .
- ٢- جوده حسين علي .

ملاحق البحث

سنة ۱۳۳۱

مقرر برده لغرض تعمير ارباب

۲۲۴۲۱

۱۳۳۰۱۴

بركوزه مخصوصه تيمك

(تعمير برابري باس ۱ غرضدار)

دولت	لوا	نفا	حدود باغچه	مملك اسم و شهري	كبر و روسي
			دولت	صريفات و ساج	صريفات

تفصيل تاديه

برجی تفصیل	انگلیسی تفصیل	اوریجی تفصیل	مردمی تفصیل

در كركه مقدار و نوعی

ملاحظات	نوعی	شروعی	بار	بستكون
۱۱ بیان	مستقل و عرصه از دركوزی			
سین نوی	شاهی ۱۱			
۰۰۰۶ تجهیزات عسکره	بكون			
۰۰۰۵ مزارع عمومی	اراسی و دركوزی			
۰۰۰۲۵ حرب و دركوزی	تجهيزات عسکره			
۰۰۰۰۵ طرفه و زینت و حصص	میزر و ماسک			
۰۰۰۱۰ بلایه و سنی	بكون			
۰۰۰۲۵ تنظیمات و نوربات روسی	دل عتر و ملاحظه و اجازت			
۰۰۰۲۵ خرید عسکره	مصارف تحریریه کارشناسی و انشایی مکتوبه و غیره (در سوم سنه)			
	بكون			
	سنة حالیه و دركوزی بكون			
	(۱۳۳۰ تا ۱۳۳۱) مزارع و اراضی			
	(حاجه و مکتوبه و غیره)			
	اشهره تکره مک فیسی			
	بكون عمومی			

اشهره تکره مک فیسی (مکتوبه و غیره) با دونه چهارم

مال فلسک میر گیدی



تذکره مک و دركوزی و دركوزی دانه تاریخ تفصیلی
۱۳۳۱

۱ - تصدیق از سوی متبوع علم و خبری نماینده اولیاان سفیر ارباب
۲ - دركوزی و تعدادی بیش شروع و دعا دین اولوز ایسه نما روسی آلمیه بستن تذکره بهاس
ایبون بکری باره التجهیر

REVENUE TAX RECEIPT وصل بالرسم المتحصل
קבלה על מסים

Instalment قسط השנתי ٤٨٧	No. of Ledger نمرة دفتر الشطب מספר הסנקס	C. No. 112568 *				
District قضاء חסות	٩					
Village قرية הכפר	ديرة بيات					
Kind of Taxes نوع الرسوم סוג המסים	ARREARS متأخرات חשנה שקברה		CURR. YEAR السنة المالية חשנה הוטא		TOTAL المجموع סה	
	L.P. ج.ف ١٠٠	Mils مل מילים	L.P. ج.ف ١٠٠	Mils مل מילים	L.P. ج.ف ١٠٠	Mils مل מילים
Werko ويركو וירקו	.	١	.	١	.	٢.٠٥
Urban Property Tax ضريبة املاك מס הרכוש העירוני						
Animal Tax رسوم الحيوانات מס בהמות						
LITHES Winter شوي החורף	اغيار אגרות					
Summer صيفي הקיץ						
Orange برتقال תפוזי זכב						
TOTAL المجموع סה		١		٢.٠٥		
Received from the sum of on a c of Date	وصل من בתקבל מאת مبلغ הסכום لحساب ליד השכר الامضاء החתימה محمد عبد الحيد حردال حنة واربعاية وحنه بنت كوسايم قضاء حסות التاريخ התאריך ٢٥ / ٥ / ٨					

Form No. 101
 نموذج لإعلان التقييم
 رقم التقييم 101

District or
 Sub-District

VALUATION NOTE.

رقم التقييم
 رقم التقييم

Town
 مدينة زريور

لائحة تقييم ادملات

المدينة العريقة

48386

Register No. رقم التسجيل	Valuation of Property تقييم الممتلكات			Block كتلة	No. رقم
Name of the Proprietor اسم المالك	Reason of Valuation سبب التقييم	Description of Property وصف الممتلكات	Area of Property مساحة الممتلكات	Old Valuation التقييم القديم	New Valuation التقييم الجديد
محمد عبد الحليم		خارطة كلور من سنة 1920	944 9		

تمت في مدينة زريور في 12/1/1921
 محمد عبد الحليم
 المالك

Should any objection be raised by property owners that they consider the assessment of the Works to be excessive and a request for reassessment be made, such a petitioner must forward a request, together with the reasons for complaint, to the Municipality or the District Council in the place where the said property is situated within fifteen days of the receipt of the Valuation Note. The Municipal or District Council will then examine the grounds for the complaint within one month of the receipt of the complaint. They will either approve the original assessment, sustain the complaint, or order a reassessment and on this give their decision.

وإذا تم حجب الاعلان اعتراضاً لهم بشؤون تقييم الممتلكات، فيجب على المندعي ذلك، عند طلبه بين في الاسباب الموجبة للتكرار الى المجلس البلدي او مجلس القضاء، حيث يتم ذلك التذكير وذلك خلال 15 يوماً من استلام لائحة التقييم. والمجلس البلدي او مجلس القضاء يحسم الاسباب الموجبة للتكرار خلال شهر واحد من استلام الاستدعاء، اما ان يصادق على التقييم الاولي او يصعد مقدم التكرار او يامر بتعادة التقييم وبطريقة اخرى.

أما مجلس القضاء فيقرر بين التقييمات ويصدر حكمه في غضون شهر واحد من استلام الاستدعاء، اما ان يصادق على التقييم الاولي او يصعد مقدم التكرار او يامر بتعادة التقييم وبطريقة اخرى.

Collection of Taxes Ordinances, 1929-30

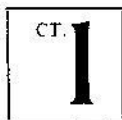

قانون تحصيل الضرائب لسنة 1929-30

פקודות נבית. המסים 1929-30

(128713) (إعلان بموجب المادة 4) (Notice under Section 4) (مادة 4 من القانون)

To: _____

Reference:—Tax Demand No. _____

Notice is hereby given that the sum of L.P. _____ is due by you in respect of taxes as shown hereunder.

The amount must be paid forthwith at the office of the Sub-District or to the Tax Collector, failing which your property will be liable to seizure and sale in accordance with the provisions of the Ordinances.

ليكن معلوماً لديكم بأنه يطلب منكم مبلغ _____ عن الضرائب المبينة أدناه وهذا المبلغ يجب دفعه فوراً إلى مكتب النظام أو إلى المحصل والا فسيجوز على أموالكم وبيع وفقاً لأحكام القانون.

تقدم لكم بهذا كارتة سماها ضريبة (L.P.) على الحساب كسوم كذا المطلوب لصفحة طلبكم لتسليم كذا من الكسوم التي تسمى ضريبة أو لتغطية الضريبة إذا لم تسلموا على الفور فسيجوز للمحصيل والمالك...

CATEGORY OF TAX. نوع الضريبة	Amount of Tax مبلغ الضريبة كسوم	
	L.P. (ج.ف. (L.P.))	Mils (م.ل. (م.ل.))
_____	_____	_____
TOTAL: المجموع	_____	_____

Place: _____ الكيان
 Date: _____ التاريخ
 Signature: _____
 District Officer
 Sub-District.

N.B.—This Notice is duly served if posted at the usual residence or place of business of the person by whom the tax is payable.

تنبه، وبأن هذا الإعلان أنه تليق تليقاً كتابياً إذا طلق على مسكن أو محل عمل الشخص المستحق الضريبة عليه.

VALUATION NOTE.

مجلس الإدارة
Municipal Council

لائحة تقييم اذونات

48356

المساحة المقيمة

Register No. رقم التسجيل	Description of Property توصيف الممتلكات	Block كتلة	No. رقم
Area of Property مساحة الممتلكات	Reason of Valuation سبب التقييم	Description of Property توصيف الممتلكات	Basic Valuation التقييم الأساسي
			Old Valuation التقييم القديم
			New Valuation التقييم الجديد
			Rate per unit معدل التقييم لكل وحدة
			100 sq. ft. = 100 sq. ft.
			100 sq. ft. = 100 sq. ft.

مجلس الإدارة
مجلس الإدارة
مجلس الإدارة
مجلس الإدارة
مجلس الإدارة

Should any objection be raised by property owners that they consider the assessment of the Works to be excessive and a request for reassessment be made, such a petition must forward a request, together with the reasons for complaint, to the Municipal or District Council in the place where the said property is situated within 60 days of the receipt of the Valuation Note. The Municipal or District Council will then examine the grounds for the complaint within one month of the receipt of the complaint. They will either approve the original assessment, sustain the complaint, or order a reassessment and on this give their decision.

وإذا تم محاب الأذونات انتم انتمون بحس الوركو مبرحاً والتسوا اذونات التقييم يجب على التمدني انتم تقدم طلباً من فيه الأسباب الوجبة للتكرى الى المجلس البلدي او مجلس القضاء حيث يتم ذلك المذكور ودان خلال ١٥ يوماً من استلام لائحة التقييم . والمجلس البلدي او مجلس القضاء يحسب الأسباب الوجبة للتكرى خلال شهراً واحداً من استلام الاستدعاء، طالما ان يصادق على التقييم الاولي او بعدد مقدم التكرى او بعد إعادة التقييم ويغطي حكمه بذلك .

أما بقولها التقييم وتقريره فحس التقييمات المذكور كما يوافق ذلك من التقييمات المذكور وتقريره وأما ان يوافق التقييم المذكور فحس التقييمات المذكور وتقريره

(حجة الخلاف على اراضي الرقه بين اهالي ديردبوان وعبيد الديوك)

بتاريخ ادناه:

قد حضر اهالي قرية ديردبوان عموما وقد جرى اتفاق ما بينهما عموما على الارض المخالف عليها وهي ارض الرقه التي هي ضمن اراضي اريحا والمخالف عليها بين اهالي ديردبوان وسسكان عبيد الديوك على ان هذه الارض المذكوره تكون لاهالي القرية عموما اذا ثبت ويكون المخسر الذي يخمس هذه الارض المخالف يخمس عموم اهالي القرية جوا وبحرا. وان هذه الارض فائدتها للعموم ومخسرها على العموم ولا يحق لاي فرد من افراد القرية ينفرد او اي عائلة من عائلات ديردبوان تنفرد عن ذلك وقد صار تنظيم هذا السند بموافقة عموم اهالي ديردبوان ولذلك حرر تحريرا في

١٩٤٦-١١-٢٦ م

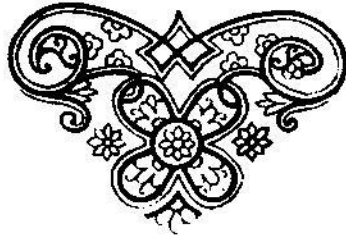

F. 48.

GOVERNMENT OF PALESTINE.

حكومة فلسطين
ממשלה פלסטינית (א"י)

No. C 101891 *

وصول ائثار
קבלת העשור
TITHE RECEIPT

٢٤٤
111
133

Received from منير كركي الحسين عبد الحزق دايه استلمت من
مكبل ساه
مكبل ساه

L.P. ٤٤٤ mils ٤٤٤ for Payment of Tithes
م.ف. ٤٤٤ مل ميلس فية ائثار كعد تسلم العسور

Mukhtar غفار محمد
مختار

Village قرية دير بعل
كفر

Date ١٠١٦ التاريخ
تاريخ

Revenue Form No. REV 2A

نموذج قدار ٢٠٣٠

Revenue Tax Receipt المالى مقبوض اموال

Instalment No. of Ledger	القط تسرة دلتا الممرات	District Village	قضاء الدمنة قرية ربه درين	Serial No. نمرة التسلسل	72994
Kind of Taxes	نوع الاموال	Past Year السنة الماضية	Curr. Year السنة الحالية	Total المجموع	
		PT مليير	PT مليير	PT مليير	PT مليير
Werku	ديركو		١٨١		
Animal Tax	الغنم وحيوانات				
Forms	تذاكر				
Stamps	طوابع				
Tithe (Winter Summer Drango)	اشتوي صيفي رتقال				
					١٨١
Received for the sum of	المبلغ	١٨١			
n/c of	المدين	عبدالله محمد علي			
for the financial Year	المدين	من مال المدين			
Date	تاريخ	١٩٤٤			
	Signature	امضاء			

حجة بيع نصفي

عدد الأوراق	اسم الترخيص	تاريخ الترخيص	شركاء	شركاء	شركاء	ملاحظات
1	البيع	1870	أحمد بن محمد بن علي	أحمد بن محمد بن علي	أحمد بن محمد بن علي	عدد الأوراق شركاء علي بن أحمد شركاء علي بن أحمد الأوراق المذكورة

حجة نصفي

في سنة 1270 هـ وبيده ثلثون جزء نصفي

تاريخه 1270 هـ. فخره توفيقه من شرفه عداً بيننا وبين باقي الكلي الوادع من العترة شرعاً بيده اجباراً ولا كراهة علينا
بعنا هذه الحجة وما بيننا وبيننا ما عهدنا ومنه نصيبنا من شرفنا الوادع من العترة اجباراً على كراهية
عدد هذه الحجة ما بيننا وبيننا من نصيبنا من شرفنا الوادع من العترة اجباراً على كراهية
وعلى الحجة ما بيننا وبيننا ما عهدنا ومنه نصيبنا من شرفنا الوادع من العترة اجباراً على كراهية
منه ومنه نصيبنا من شرفنا الوادع من العترة اجباراً على كراهية
كذلك ما بيننا وبيننا ما عهدنا ومنه نصيبنا من شرفنا الوادع من العترة اجباراً على كراهية
الباقيين والحق على هذه الحجة نصيبنا من شرفنا الوادع من العترة اجباراً على كراهية
الشركاء نصيبنا من شرفنا الوادع من العترة اجباراً على كراهية
في هذه الحجة المذكورة عدده من شرفنا الوادع من العترة اجباراً على كراهية
نحوه 1270 هـ. حصل في هذه الحجة نصيبنا من شرفنا الوادع من العترة اجباراً على كراهية
تماماً وكان ما بيننا وبيننا ما عهدنا ومنه نصيبنا من شرفنا الوادع من العترة اجباراً على كراهية
منه حصل الاجبار بالتسليم والنسب ونم البيع واستطاعتنا فان عقربنا ولم يعنى ولم يعنى لنا في دعة الشرف من
نصفه واعطينا لهم ما عهدنا ومنه نصيبنا من شرفنا الوادع من العترة اجباراً على كراهية
وانما سنقدم في هذه الحجة نصيبنا من شرفنا الوادع من العترة اجباراً على كراهية
من القبط نصيبنا من شرفنا الوادع من العترة اجباراً على كراهية
وعلى ثلثنا وانما سنقدم من ثلثنا نصيبنا من شرفنا الوادع من العترة اجباراً على كراهية

شاهد بصرف
عبدالله بن محمد بن علي
دبره بولاً

شاهد بصرف
عبدالله بن محمد بن علي
دبره بولاً

شاهد بصرف
عبدالله بن محمد بن علي
دبره بولاً

شاهد بصرف
عبدالله بن محمد بن علي
دبره بولاً

(١) حجة بيع قطمي :

سبب تحريره

بتاريخه اذناه نقر ونعترف ونشهد على انفسنا ونحن بأكمل الاوصاف المعتبره شرعا بدون اجبار ولا اكراه عالمين بمعنى هذه الحجة وما يترتب فيما بعنا ما هو لنا ونحن نفرز تصرفنا في شقفة الارض المحرره كما هو مبين من الأربع جهات بمبلغ قدره وبيانه ثلاثون جنيهه فلسطيني لنا قلبي هذه الوثيقة الشرعية محمد عبد المجيد داليه وعبد الحميد داليه من بلدة ديرديوان بيعا باتا صحيحا شرعيا مرعيا بالايجاب والقبول وذلك قطمي ثابت ولا رجوع فيه وللمشتريين الحق في وضع اليد والعماره وصرف النقود والبيع وهم مطلقين الحرية التامة في الاستلام والتصرف حالا كون الاملاك المذكورة اعلاه بعناها بيعا قطعيا ثابتا وصارت ملكا من املاك المشتريين وانا نحن البائعين والمصادقين على هذه الحجة نتعهد ونكفل ونضمن لكل ضرر او خسارة او منازعة تحصل على المشتريين بسبب هذا المبلغ والاملاك المباعة ليست مرهونة ولا مبيعة مع احد سابقا ومهما حدث في البيع المذكور اعلاه فهو على عهدتنا ومجبورين بارضاء المشتريين نقدا مبلغ خمسة عشر ليرة مع رأس المال غرامه اذا كان حصل في هذا البيع عبث وقد قبضنا من المشتريين المذكورين اعلاه المبلغ المرقوم اعلاه نقدا تماما وكاملا وافرغنا تنازلنا وابرأنا ذمة المشتريين لدى دعوى الغرور والاغترار والغبن الفاحش وقد حصل الايجاب بالتسليم والتسليم وتم البيع واسقطنا كافة حقوقنا ولم يبقى لنا في ذمة المشتريين حق نستحقه وأعطينا لهم منا هذه الحجة بيننا تندرج في دفتر الطابو ويطلع قوشان نظامي باسم المشتري وانا مستعدين لان نصادق على هذا المبيع في دائرة الطابو وجميع الدوائر الذي تلزم واذا تاخرنا عن المصادقة حين الطلب ندفع الى المشتريين كافة العطل والضرر والمصاريف وقد اذنا الشهود بوضع شهادتهم علينا وعلى نطقنا واقرارنا وبمندرجات ما تقدم منطوقا ومفهوما على يد شهود الحال وبه خير الشاهدين

شاهد ومعروف

يوسف محمد غنام

شاهد ومعروف

عز الدين نجم الدين

كاتبه خليل عبد الرحمن

REVENUE TAX RECEIPT وصل بالرسم المتحصل
קבלה על מסים

Instalment قسط השנתי ٤٨٧	No. of Ledger نمرة دفتر الشطب מספר הסנקס C. 112568 *					
District قضاء قسطنطينية	Village قرية دير بلات					
Kind of Taxes نوع الرسوم סוג המסים	ARREARS متأخرات חשנה שקברה		CURR. YEAR السنة المالية חשנה הוזאת		TOTAL المجموع סה	
	L.P. ج.ف לי.פ.	Mils مل מילים	L.P. ج.ف לי.פ.	Mils مل מילים	L.P. ج.ف לי.פ.	Mils مل מילים
Werko ويركو וויקו	.	١.٠٠			١.٠٠	١.٠٠
Urban Property Tax ضريبة املاك מס הרכוש העירוני						
Animal Tax رسوم الحيوانات מס בהמות						
LITHES Winter شوي החורף Summer صيفي הקיץ Orange برتقال תפוזי זהב	.	١.٠٠				
TOTAL المجموع סה		١.٠٠				
Received from the sum of on a c of Date	محمد عبد الحيد حردالدين حصل من في واربعمائة وخمسة مائة مبلغ المسكون حساب لقرية قسطنطينية قضاء قسطنطينية الترخ التاريخ ٢٥ / ٥ / ١٨ الامضاء التوقيع الختم الختم					

اسم الطالب	الوالد والوالدة	صفحة الالام	تاريخ الميلاد	تاريخ وفاته	ملاحظات
عبدالله بن محمد	عبدالله بن محمد	صفحة الالام	١٤/١٠/٢٠٠٥	١٤/١٠/٢٠٠٥	توفي في المستشفى
عبدالله بن محمد	عبدالله بن محمد	صفحة الالام	١٤/١٠/٢٠٠٥	١٤/١٠/٢٠٠٥	توفي في المستشفى
عبدالله بن محمد	عبدالله بن محمد	صفحة الالام	١٤/١٠/٢٠٠٥	١٤/١٠/٢٠٠٥	توفي في المستشفى
عبدالله بن محمد	عبدالله بن محمد	صفحة الالام	١٤/١٠/٢٠٠٥	١٤/١٠/٢٠٠٥	توفي في المستشفى
عبدالله بن محمد	عبدالله بن محمد	صفحة الالام	١٤/١٠/٢٠٠٥	١٤/١٠/٢٠٠٥	توفي في المستشفى
عبدالله بن محمد	عبدالله بن محمد	صفحة الالام	١٤/١٠/٢٠٠٥	١٤/١٠/٢٠٠٥	توفي في المستشفى
عبدالله بن محمد	عبدالله بن محمد	صفحة الالام	١٤/١٠/٢٠٠٥	١٤/١٠/٢٠٠٥	توفي في المستشفى
عبدالله بن محمد	عبدالله بن محمد	صفحة الالام	١٤/١٠/٢٠٠٥	١٤/١٠/٢٠٠٥	توفي في المستشفى
عبدالله بن محمد	عبدالله بن محمد	صفحة الالام	١٤/١٠/٢٠٠٥	١٤/١٠/٢٠٠٥	توفي في المستشفى
عبدالله بن محمد	عبدالله بن محمد	صفحة الالام	١٤/١٠/٢٠٠٥	١٤/١٠/٢٠٠٥	توفي في المستشفى

عقد شراكة

قرينة اول : احمد محمد اولاد حسن محمد المكنى محمد ديريون قضاء الم ٢

قرينة ثاني : عبد الحميد عبد الواحد اليه محمد ديريون قضاء الم ٢

بمعون الله تعالى

قدم الزفغانه بالنزاعى المتعاقب ما بين الزفغان على عقد شراكة امثال متفرقة وهي مؤلفه مدغم ضايف وسمار مكرته
منه تمامية ورجوعه رأس كبير انتهى ذكره رأسى مال الشركة مبلغ وقدره مائتان وخمسة وثمانون دينار اردنية لكل واحد من الزفغانه
مسا لهم جميع وقدره مائة وخمسة وثمانون دينار اردنية مدفوعة وكل من الزفغانه عند توقيع هذه الاتفاقية قد دفعت ثمنه المثلث الذي
ذكره انتهى وشره رأسى غم بياحه كبره مع كبشى وسمى بشره عارضة وخرق شح ومسمى زوى غم كبره وبعه زوى غم
المخرج عمر مائتان وخمسة وثمانون دينار اردنية وصحة الشراكة فعله قائمه ويكون له العدد المذكور

- ١- لكل من الزفغانه النصف من كل من الزفغانه النصف من مائة دينار حسب ما ذكره في الاتفاقية وبال...
- ٢- تم التوقيع في اليوم الثاني والعشرون من شهر ربيع الثاني سنة ١٣٥٧ هـ الموافق لـ ١٤ من شهر ربيع الثاني سنة ١٩٣٦ م في مدينة الزفغانه ووقع السيد
ابى الوسم لى الحكومة في حينه بدهه توكيفه في نفس اليوم الثاني من كل من القبول
- ٣- تعاقب الاتفاقية والرعية والرعية لانه الزفغانه النصف والماجز من طرف الزفغانه ان له يستتر فوا في شح الزفغان
واله هو ان فقط حسب النصف والمارة والتمه والرعية عند ما في الخارج بربان من
- ٤- المواليد من الزفغانه النصف من مائة دينار من ذكره في هي بالسدادى ما يسه الزفغانه الفوى شح الزفغانه ونظم الى
والذكر لكل واحد من الزفغانه استحقاقه وما بلغت من الثمن الذي زاد لانه الزفغانه النصف الفغان والى... بالسدادى والزفغانه
- ٥- لا يجوز له في الزفغانه فتح هذه الشركة فيون عام ١٩٣٦ وتقسيمها بغيره متعوده على...
وقد وقعه الزفغانه الاول على ريعم مقام الزفغانه الثاني انه يكون ثابت ويكون سريته لوى شخص يعرضه او يركب الزفغانه الثاني
وكمه فصل - الزفغانه الاول يتبع شرط هذه الشركة وجزى توقيعها من سريته لوى التود والى... على...

شاهدون
شاهدون
عبد الواحد



١٩٥٧

هذه لصحة محمد احمد المكنى

نموذج كمياله

رام الله والدفع بها
نقط وقدره جنييهين وسبعون قرش مصري لاغير
بموجب كميالتي هذه غب مرور سنة كامله تمر من تاريخه ادناه ادفع لآمر تمام عبد الرحمن فرحات
المبلغ المرقوم وقدره اعلاه وقدره جنييهين مصري وسبعون قرش مصري لاغير
والقيمه وصلتي من المذكور عدا ونقدا تماما وكمالا .
١٥- آيار - ١٩٢٧

شهد بذلك
احمد محمد اسعيد
شهد بذلك
حسن عبد الرحمن نجمه

جنيه مصري

نقط وقدره جنييهين وسبعون قرش مصري لاغير

رام الله والدفع بها

بموجب كميالتي هذه غب مرور سنة كامله تمر من تاريخه ادناه ادفع لآمر تمام عبد الرحمن فرحات
المبلغ المرقوم اعلاه وقدره جنييهين مصري وسبعون قرش مصري لاغير
والقيمه وصلتي من المذكور عدا ونقدا تماما وكمالا

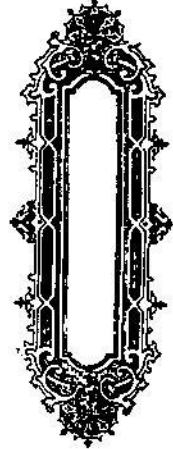
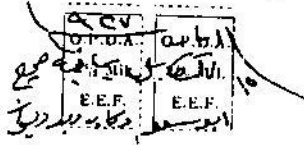

شهد بذلك
حسن عبد الرحمن نجمه

شهد بذلك
احمد محمد اسعيد

شهد بذلك

ديوان الحاكم العسكري

منطقة رام الله وضواحيها

رام الله

الرقم ٤٠٤/٢٩-١٩٤

التاريخ ١٩٤٩/٤/٣

حسرة رئيس رابطة القرى الشرقية الهاشمية

دير دوتان

انسير لكتابكم المؤرخ ١٩٤٩/٣/٢٣

وانيدكم ان عرضنا وندفنا شوخدة الصالحة
السامية دون ان تفرس او تميز بين اربعة من
الناس.

ابا لجنة اللاجئين فهدى مؤلفه من ١٢

عسوا من اللاجئين و ١٢ من موظفي الحكومة

ليستطيعوا الوقوف على مطالب اللاجئين وحاجاتهم.

وتقبل تحياتي.

الاعلى

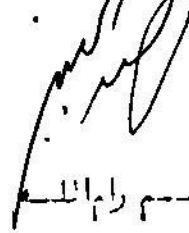

حاكم رام الله العسكري



تراثيات

- ۱۷۲ -



تراثيات



صورة المقبره

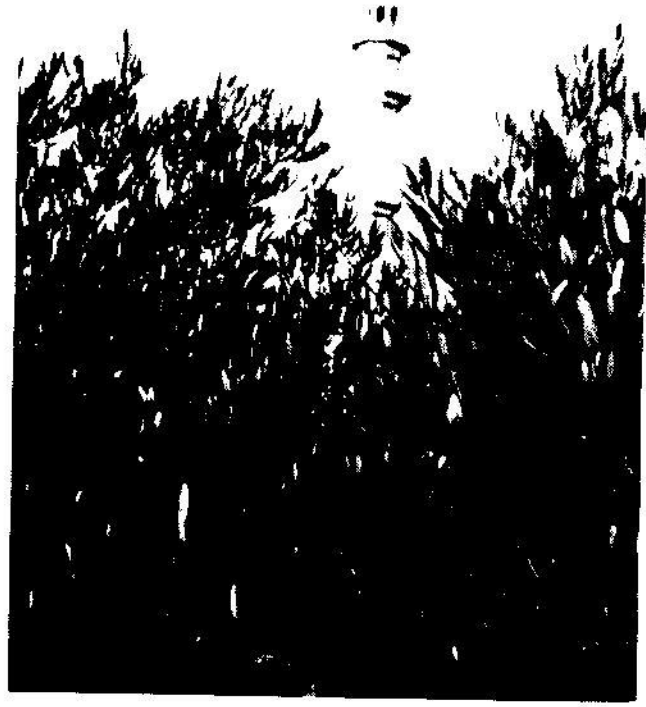

وهفيف اوراق الربيع منغمم
وتفاء نغم في الخلاء تسير
زيتونها دسم يسيل مندها
والدروع فيها يانغ ونضير

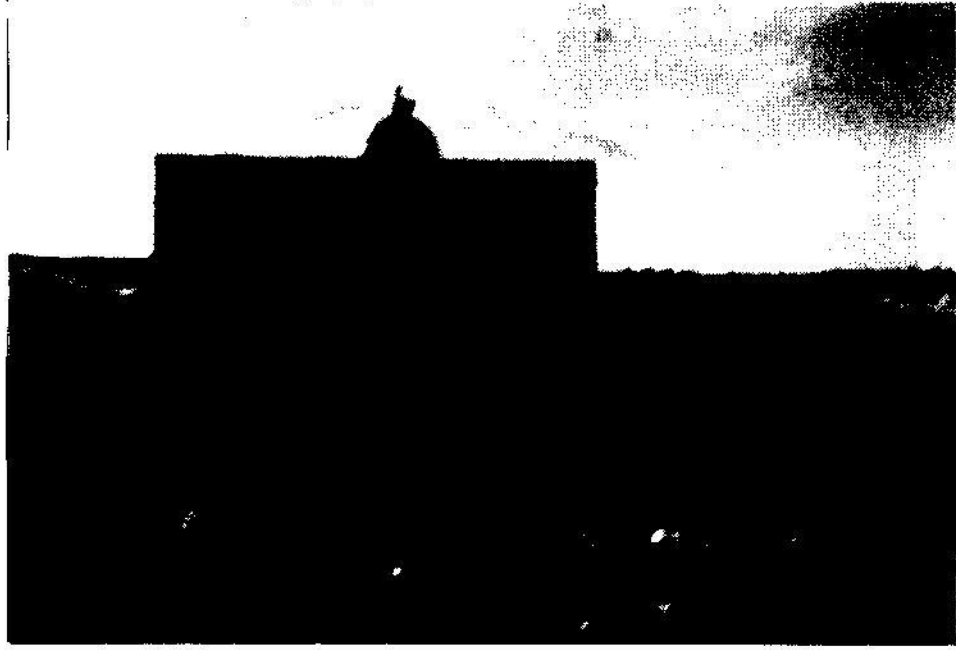

مقام الشيخ عمار بن ياسر رضي الله عنه

n

e

is

r

al
esc

b

ly

ed



DEIR DIBWAN Past and Present

This book contents five sections the first section talks about geographical and historical figures, it talks about the following, the location and the borders, I showed in it that Deir Dibwan is located to the east of Ramallah city, neighbouring to some villages such as; Beitin, Burka, Mokmas, Rammun, and Ein Ubrod.

Concerns Land of deir dibwan, Its 75000 dunum.

The land of deir Dibwan is mostly mountainous, in addition to that, there is some soft ground land in the east of the town.

The weather of the area could be described as moderate for the whole year, its part of the Mediterranean Sea coast.

The Historical figures; I pointed why Deir Dibwan was called by this name, I mentioned different stories, but the right story could be because of the founding of old church, in the place of the town in one of the periods of history, and about the second part of the name dibwan, it might be because of a famous name at that time, I mentioned in my research the most historical ruins that were discovered in the lands of the town.

the main ruins were:

- 1) Tel Ay: I indicated in the book a historical summarization about this place, and what has been discovered in it in different periods as Avraham Negeve pointed.
- 2) deir al seik, I pointed that the place had played an active role during the Christian Occupation to Palestine.
- 3) Other ruins figures in the town such as: khirbet (ruined city) Hayyan, alkhudriah, kufur nata, al diwwarah, almakater, and kaser (castel) Tazziz.

The second section talks about the population:

I mentioned in it that the population of Deir dibwan in 1922 was around 1382 person. The population of deir dibwan nowadays include the inhabitants and immigrants tribe is about 9000.

I pointed to the family division of the town, so there are three families: alawawdah, almnaserah, and asramah. I mentioned some of the stories that talk about the roots of these families. Some of the oral stories say that alawawdah family originally came from the east bank of Jordan because there is the same name in the villages of south Jordan such as ashubak and atafilah.

About almnaserah family there is many stories that talk about their roots, some of it say that they turn to (Almekdad iben abu alawad adwali).

About asramah family they turn to the east of Jordan (alknmat) another stories mentioned that they came from (alyaman).

The Customs:

I mentioned in the research some of the customs from the past days and the customs of these days such as the customs of helping ,greeting ,salution ,welcoming and respecting neighbourhood . Also ,I pointed to the foloklor dress and the national customs for men and women in the past and in the present . I mentioned some of the foloklor songs which people used to sing in different conditions and I finished this section about the role of (Almdafa) hospitable convent in the town,s life .

The third section talks about the general services , organizations ,clubs(village councils, municipality (city hall),i mentioned that in Deir Dibwan in 1949 it was been organization called The Unity of Eastern Hashimite villege, the Immigrant was found in 1977 .As for the clubs in Deir debwan and the main activities of these clubs.

The fourth section : talks about the position of education of the boys and girls in deir debwan .I astatistic schheduel for the boys school from 1927 to 1990, and the girls school from 1967 to 1990 .also I talked about the Industrial school ,finally I mentioed the names of the educated persons in the town ,that who lives inside Deir Dibwan or out side it .

The fifth section talks about edidice and bulding movment and acomperison between the old and the new building ,the economic life by showing the main economic resources that people depended on before and now .

The religious live :talks about the Mosques in the town ,and acompareision between the religion in the past and the present , and how the people becom more religious now than in the past .

The last section talks about the Emmigration in general, its reason and results.

finally I indicated at the end of my resaerch some of the documents that I got from the people of the town that point to the way that the people were dealing with each other in the past years such as selling and buing especially the land and real estates.

In the end I hope that this book gave ageneral idea about our town Deir Dibwan hoping that the reader(especily who dose not live in Deir Dibwanto thing seriously to come to visit and to know his town (Deir Dibwan)and his relatives .

The Author
Khader Ismail Dalia

مراجع البحث

- ١- القرية العربية الفلسطينية، مبنى واستعمالات وارضى . شكري ابو شكر ، القدس ، ١٩٨٦
- ٢- الكتاب المقدس . ط ١٩٧٦ .
- ٣- اطلس القرن العشرين ، يديعوت احرنوت .
- ٤- المفصل في تاريخ القدس ، عارف العارف ، الطبعة الثانية ١٩٨٦ ، مطبعة المعارف القدس .
- ٥- الموسوعة الفلسطينية ، اعداد مجموعه من الباحثين ، بيروت ١٩٩٠ .
- ٦- بلادنا فلسطين ، مصطفى الدباغ
- ٧- بلدانية فلسطين العربية، الاب مرجوري الدومنيكي ، مطبعة جان دارك ، بيروت ١٩٤٨
- ٨- قاموس الكتاب المقدس ، مجمع الكنائس في الشرق الادنى ، ١٩٧١ .
- ٩- تاريخ الشرق الادنى في الالفين الاول والثاني ، ق م . د. محمود اهمز
- ١٠- تحولات جذريه في فلسطين من ١٨٥٦ - ١٨٨٢ م، دراسات حول التطور الاقتصادي والاجتماعي والسياسي ، الكزاندر شولش ، عمان ١٩٨٨
- ١١- فلسطين ارض الرسالات ، رجاء جارودي ، دار التراث ، ترجمة عبد الصبور شاهين
- ١٢- موسوعة فلسطين الجغرافيه ، قسطنطين خمار .
- ١٣- مجلة الاسبوع الجديد ، السنه العاشره ، العدد الخامس عشر .
- ١٤- صحيفه هارتس ، ترجمة مؤسسة المصدر
- ١٥- الانس الجليل في اخبار القدس والخليل ، ابن المجير الحنبلي
- ١٦- مراجع اللغة الانجليزية:

*Archaeological Encyclopedia of the holy land ,
edited by avraham N egev . 1972*

فهرس الموضوعات

الصفحة	الموضوع
٧	١ - الملامح الجغرافية
١٢	٢ - الملامح التاريخية
٢٧	٣ - التركيب السكاني
٧٣	٤ - التراث الاجتماعي
٩٩	٥ - الجمعيات والنوادي
١٠٦	٦ - الخدمات العامة
١١١	٧ - المجالس القروية والبلدية
١١٩	٨ - الوضع التعليمي
١٣٥	٩ - الحركة العمرانية
١٤١	١٠ - الحياة الاقتصادية
١٤٤	١١ - الحياة الدينية
١٤٦	١٢ - ظاهرة الهجرة
١٥١	١٣ - ملاحق البحث
١٨١	١٤ - مراجع البحث
١٨٢	١٥ - فهرس الموضوعات



مطبعة الاعتصام

