

مصطفى مراد الدباغ



القبائل العربية وسلاطها  
في بلادنا فلسطين

**جميع الحقوق محفوظة للمؤلف**

**المؤسسة العربية  
للدراسات والنشر**

**الطبعة الثانية**

**١٩٨٦**

فلسطينيات

مصطفى مراد الدبّاع

القبائل العربية وسلاطها  
في بلادنا فلسطين

المؤسسة  
العربية  
للدراسات  
والنشر



يَا أَيُّهَا النَّاسُ إِنَّا خَلَقْنَاكُمْ مِنْ ذَكَرٍ وَأُنْثَى  
وَجَعَلْنَاكُمْ شُعُوبًا وَقَبَائِلَ لِتَعَارَفُوا  
إِنَّ أَكْرَمَكُمْ عِنْدَ اللَّهِ أَتْقَاكُمْ.  
«قرآن کریم»

# الاهداء

الى أحفادي :

خالد وميعة وباسل

- ساجلوا العدو ، الذي أخرجنا من ديارنا ، العداوة ما بقيتسم
  - أورثوها لبننيكم ليورثوها لبنيهم وهكذا . . . . . الى ان نخرجه منها كما
  - أخرجنا ونعود اليها .
- قال عمر بن الخطاب : واحدة بأخرى والبادئ أظلم .

مصطفى مراد الدباغ

# بِسْمِ اللَّهِ الرَّحْمَنِ الرَّحِيمِ

## مقدمة

فلسطينيات ، الاول والثاني ، كتابان يمكن اعتبارهما متممين لمجلداتنا : بلادنا فلسطين • وكثير من المعلومات فيهما ، مأخوذ بوجه عام ، من هذه المجلدات البالغ عددها احد عشر مجلدا •

تحدثت في الاول عن بعض القبائل العربية التي استقرت في بلادنا الحبيبة ، فلسطين ، قبل الاسلام وبعده • ذكرت فيه معلومات تشتمل على مواطن هذه القبائل في الجزيرة العربية ، ثم اسلامها فنزولها في ديارنا • وما عرف من ابناءها من صحابة وتابعين ومحدثين وعلماء

• فقهاء ••••• وغيرهم •

ان بحث القبائل العربية وسلائلها (١) في بلادنا فلسطين بحث طويل شائك يحتاج الى تفصيلات اكثر وأعمق مما جاء في هذا الكتاب • الا ان التشتت الحالي ، يجعل ذلك في الوقت الحاضر صعبا جدا ان لم يكن متعذرا • الا انني تجرأت وقلت به ، راجيا من القراء الكرام ان يمدوني بكل ما يرونه من نقص وأغلاط وزيادات حتى اتلافى ذلك في طبعة قادمة •

وقدمت في الثاني معلومات موجزة عن الدول العربية (الجمهورية العربية الاسلامية والاموية والعباسية والفاطمية) وأهم ما حدث فيها من حروب وفتن ، وما ظهر في كل منها (بما فيها فلسطين) من علماء وفقهاء ومحدثين ومؤرخين ورحالة وأطباء ومهندسين ••••• وغيرهم • وما تركته تلك العهود من مخلفات وآثار في مختلف الحقول الدينية والعلمية والاجتماعية والعادات والتقاليد ••• وغيرها في بلادنا فلسطين •



وبهذه المناسبة اقول ان ما جمعته من معلومات ذكرت في مجلدات (بلادنا فلسطين) ، يرجع الى الكتب والمراجع التي وقعت عليها والسي الرحلات المتعددة التي قمت بها اثناء قيامي بواجباتي التربوية في مختلف انحاء بلاد الخليل وغزة وبئر سبع ويافا والرملة واللد ونابلس وجنين وطولكرم والى قسم كبير من ديار بيت المقدس كما ساعدني في ذلك مساعدات زملائي واخواني القيّمة الذين عهد اليهم بالتعليم والتثقيف في

---

١ - اولادها •



مدارس تلك البلاد •

وأرى انه من الواجب عليّ ان اشير بالمساعدات المتعددة والمختلفة التي قدمها الي كل من زوجتي وداد المحمصاني والمرحوم شقيتي بشير وولديّ عمر وصلاح الدين •

وأخيرا أقدم شكري الوافر وتقديري لكل من رابطة الجامعيين بمحافظة الخليل التي لها الفضل الاكبر في تمويل طبع ونشر بلادنا فلسطين والى جماعة دار الطليعة للطباعة والنشر أخص بالذكر منهم اصدقائي واخواني مؤسسها الدكتور بشير الداعوق ومديرها السيد عبد الحميد ناصر والمرحومة الآنسة نجوى سنو وغيرهم •

والله الموفق والله من وراء كل قصد •

مصطفى مراد الدباغ

الشتات ٢٠-٣-١٩٧٩

## القبائل العربية وملائها<sup>(١)</sup> في (بلادنا فلسطين)

- سام ابو العرب -
- حديث شريف - (٢)

يرجع النسابون العرب كما هو معروف ، الى ثلاثة أقسام :

- ١ - العرب البائدة : وهم الذين بادوا •
  - ٢ - العرب العاربة : وهم اليمانيون من نسل قحطان •
  - ٣ - العرب المستعربة او العدنانيون : وهم اهل نجد والحجاز •  
دعوا ايضا بالعدنانية نسبة الى جدهم الاعلى : عدنان •
- وقد قطع الخوض فيما فوق قحطان وعدنان واقتصر على ما ذكر ما دونهما •

وستحدث عن صلات كل من هذه الاقسام الثلاثة في بلادنا

---

١ - اولادها .  
٢ - الطبري : تاريخ الرسل والملوك : ٢٠٩/١ (دار المعارف بمصر ١٩٦٠) . وطبقات ابن سعد الكبرى ٤٢/١ .

• فلسطين

### اولا : العرب البائدة

لم يصلنا شيء من أخبارهم الا ما قصه علينا القرآن الكريم ، وإلا ما جاء في الحديث الشريف وما دوته كتب الادب القديمة •

ومن اشهر قبائلهم : الكنعانيون وطسم وجديس وعاد وثمرود وعمليق  
وعبد ضخم وأميم وعبيل وجرهم ..... وغيرها •

وقد تحدثنا بالتفصيل عن الكنعانيين ، اقدم سكان فلسطين فسي  
ج ١ ق ١ من (بلادنا فلسطين) فارجع اليه • وسنقصر بحثنا على القبائل  
التي اتصل علمنا بعلاقاتها الموعلة في القدم مع بلادنا • وقد نزلت هذه  
القبائل فلسطين في عهدها العربي الكنعاني ، العهد الذي امتد نحو الفتي  
سنة ٣٠٠٠ - ١٠٠٠ ق.م. ونعتقد ان لغيرهم من العرب ايضا صلات  
قوية وعميقة مع فلسطين سيتوصل اليها المنقبون والباحثون فسي  
المستقبل •

قال الطبري (٠٠٠ فعاد وثمرود والعماليق وأميم وجديس وطسم وهم  
العرب ..... لسانهم الذي جبلوا عليه لسان عربي) (٣) •

---

٣ - الطبري ٤٠٢/١ •

## سلسلة نسب العرب البائدة (٤)

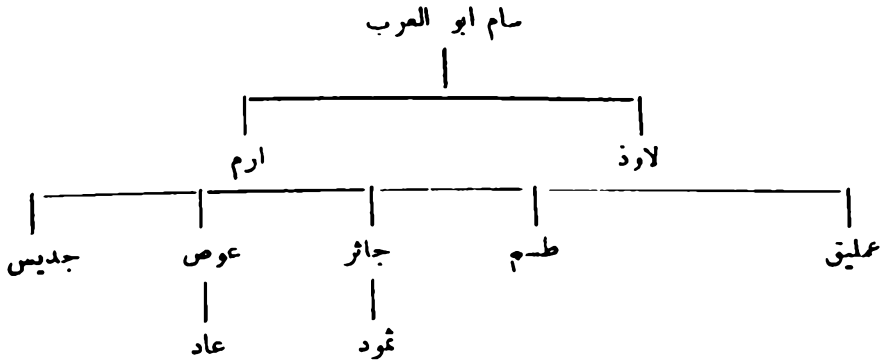

### جديس وطسم :

لم يرد لهم ذكر في القرآن الكريم وهم بنو جديس بن إرم بن سام .  
وبنو طسم هم بن لاوذ بن سام .

ويبدو ان ظهورهم على مسرح الاحداث في الجزيرة العربية كان في  
او قبل القرن التاسع قبل الميلاد ولا بد ان تكون لهم أسلاف عاشوا قبل  
ظهورهم هذا بعدة قرون .

كانت منازل طسم وجديس في اليمامة (٥) ثم نزحت طائفة منهم الى

٤ - لم ناتِ على ذكر (مدين) في هذه السلسلة لاختلاف النسابين  
في نسبها .

٥ - تعرف اليوم باسم (منطقة العارض) واشهر مدنها الرياض ،  
عاصمة المملكة العربية السعودية . ومن الاخباريين من يقول ان طسم  
وجديس كانت اقامتهم في اراضي (بابل) ثم انتقلوا الى اليمامة . وبعضهم  
ذهب الى ان منازل بنيتهم في الاحقاف بين عمان وحضرموت والله اعلم .

«البحرين»<sup>(٦)</sup> ، الى الساحل الغربي من الخليج العربي . ولهما اساطير طويلة شائعة تمثل أحداث القبيلتين مما أدى الى هلاكهما وإبادتهما . ويرى بعض المؤرخين ان هذه الحرب حدثت عام ٢٥٠ م<sup>(٧)</sup> الا انه لا توجد أدلة تاريخية واضحة تؤيد هذا القول .

وفي دائرة المعارف الاسلامية : مجلد ١١ صفحة ١٤٣ ما يفيد ان طسم وجديس كانتا موجودتين حوالي ١٥٠ - ١٣٠ م .

نزلت جماعة من جديس وطسم (بلاد مديّن<sup>(٨)</sup> وغور البلاونة<sup>(٩)</sup> والوهادنة<sup>(١٠)</sup> والغور وكورة جبل جرش قرب الغور<sup>(١١)</sup> .

ذكر الالوسي في تاريخ نجد (ص ٩٢) بأن المرِيخات<sup>(١٢)</sup> من مطير من عشائر نجد بطن من بني طسم من العماليق العرب البائدة .

- 
- ٦ - اسم لمقاطعة قديمة كانت تعرف منذ القرن الرابع الميلادي حتى القرن السادس عشر باسم «البحرين» تمتد من البصرة الى سواحل عمان بما فيها الجزر المقابلة لها .
  - ٧ - علي جواد : تاريخ العرب قبل الاسلام ٢٥٤/١ بغداد ١٩٥١ م .
  - ٨ - نهاية الارب للقلقشندي ص ١٩ . وبلاد مدين تجاور ارض معان قريبا من ارض قوم لوط .
  - ٩ - بغور الاردن المجاور لغور ابي عبيدة ومزاره .
  - ١٠ - في محافظة اربد .
  - ١١ - خطط الشام : ٦٥/١ وبلادنا فلسطين ج ١ ق ١ ص ٧١٢ كانت كورة جرش تعرف باسم «كورة الحيانية» .
  - ١٢ - المرِيخات ايضا من قبائل قطر المتجولة وإليهم نسبت قريسة «امريخ» على بعد ٨ كم للغرب من «الدوحة» العاصمة . ان امراء اماره أم القويين في دولة الامارات العربية يعودون بنسبهم الى مطير النجدية - جزيرة العرب ج ٢ ص ١٨٧ للدباغ .

وفي تاريخ شرق الاردن وقبائلها (ص ٢٦٥) ان المطيريين في البلقاء هم فرع من مطير النجدية هذا وحمولة «المطرية» في الفالوجة من أعمال غزة هم من مطيرات البلقاء (١٣) وبالتالي انهم من سلائل طسم •

هذا ما تمكنا من العثور عليه عن صلات طسم وجديس في وطننا فرأيناهم في الاغوار والبلقاء وسهول غزة • ولا تزال بقاياهم موجودة وان كانت قد نسيت اسمها •

---

١٣ - بلادنا فلسطين ج ١ ق ٢ ص ٢٢٥ •

## عاد وهود

دعيت باسمها هذا نسبة الى ابيها «عاد بن عوص» • ان مصدرنا عن ابناء «عاد ونبيهم هود» هو القرآن الكريم • ويعتقد اذا اجريت الحفريات الاثرية في حضرموت وغيرها حيث مساكن عاد يزول الغموض الذي يحيط بتاريخهم •

كانت مساكن هذه القبيلة في الرمال الكثيرة الموجودة في شمال وشرق حضرموت المعروفة بـ«الاحقاف»<sup>(١)</sup> والشحر<sup>(٢)</sup> ويعبدون الاصنام ويكثرون من الظلم والظغيان • ولهدايتهم بعث الله اليهم «هوداً» نبيا ورسولا •

وهود هو ابن عبد الله بن رباح<sup>(٣)</sup> ذكر في القرآن الكريم سبع مرات<sup>(٤)</sup> وكلمة «هود» من هاد يهود هود بمعنى تاب ورجع الى الحق •

- 
- ١ - الحقف وجمعه احقاف وهي الرمال المعوجة •
  - ٢ - الشحر : لعلها اقدم ميناء في الجزيرة العربية بها اليوم اكثر من ٨٠٠٠ نسمة والشحر من اللغة الجنوبية العربية معناه الشط او الساحل •  
والمواقع هذه من اعمال حكومة اليمن الجنوبية اليوم •
  - ٣ - الطبري ٢١٦/١ وفيه ايضا (ومن اهل الانساب من يزعم ان هودا هو عابر بن شالح بن ارفخشذ بن سام) •
  - ٤ - في سورة الاعراف وهود والشعراء •

وفي التنزيل العزيز «إنا هُتدنا اليك» فهو هائد والجمع هود .

وهود أيضا اسم سامي معناه «المجد» و«بهاء» وهود عليه السلام من «عاد» من قبيلة يقال لها الخلود كان من اوسط الناس نسبا وأصبحهم وجها .

دعا هود قومه الى عبادة الله ونبذ عبادة الاوثان والكف عن الظلم والاستبداد فأبوا وكذبوه وكانوا يشتمونه ويضربونه ويدوسونه تحت أرجلهم حتى يظنوا انه مات ثم يولون عنه ضاحكين فيقوم غير مكترث بفعلهم (٥) .

قال تعالى (وأما عاد فأهلكوا بريح صرصر عاتية ، سخرها عليهم سبع ليال وثمانية ايام حسوما فترى القوم فيها صرعى كأنهم أعجاز نخل خاوية فهل ترى لهم من باقية) (٦) . وقال عز وجل : (ولما جاء امرنا نجينا هودا والذين آمنوا معه برحمة منا ونجيناهم من عذاب غليظ) (٧) .

وفي القرآن الكريم سورة باسم «هود» (٨) وثانية باسم «الاحقاف» (٩) .

---

٥ - نهاية الأرب في فنون الأدب للنويري : ٥٥/١٣ وزارة الثقافة والارشاد القومي القاهرة .

٦ - سورة الحاقة : الآيات : ٦-٨ كآت الریح تفلع الشجرة العظيمة بعروقها وتهدم البيت على من فيه .

٧ - سورة هود : ٥٨ .

٨ - وهي السورة ١١ ، مكية - تضم ١٢٣ آية .

٩ - وهي السورة ٤٦ . مكية جمعت ٣٥ آية .



ويذكر الرواة ان النبي هودا دفن في وادي «بَرَهوت» بفتح أوله  
وثانية في اقصى تيه حضرموت غير بعيد عن بئر برهوت . قال الهمداني  
(وأهل حضرموت يزورونه هم وأهل مهرة<sup>(١٠)</sup> في كل وقت) (١١) وما  
زال قبر هود هذا يزار حتى اليوم ويقصده الناس من اماكن بعيدة في  
اليوم الحادي والعشرين من شعبان للزيارة ويقيمون هناك ثلاثة ايام (١٢) .

ومما يسترعي الانتباه حول صلات هود ببلاد الشام ان هناك بقاعا  
تحمل اسمه او تذكر بأنه مدفون فيها . وان سكان «هوج» من أعمال  
غزة تدعي ان اسم بلدتهم تحريف لاسم النبي هود المدفون فيها ، كما  
ذكر ناصر خسرو المتوفي عام ١٠٦١ م في رحلته سفرنامه (ص ٥١) انه  
زار قبر هود في قرية إعلين - من أعمال حيفا - وكان بحظيرته شجرة  
خرنوب . وفي شرقي الاردن قرية تحمل اسم قرية «النبي هود» من  
أعمال اربد وقبر هود في الحائط القبلي من الجامع الاموي بدمشق .  
وغيرها .

وحول عاد نقول : ذهب بعض المؤرخين على ان «عادا» أقدم القبائل  
العربية البائدة ويضربون بهم المثل في القِدم . فكانوا ينسبون الشيء  
الذي يريدون ان يبالغوا في قِدمه الى عاد فيقولون انه «عادي» وان  
رأوا أثرا قديما او أطلالا قديمة عليها نقوش لا يعرفون صاحبها قالوا

- 
- ١٠ - مهرة بالفتح ، بلاد تقع للشرق من حضرموت سكانها نحسو  
٦٠٠٠٠ نسمة عاصمتها «قَسِين» وهي قرية متواضعة تقع على الساحل  
من أعمال الجمهورية اليمنية الجنوبية .  
١١ - صفة جزيرة العرب ص ٨٧ وكتاب «الارشادات لمعرفة الزيارات»  
للهرودي ص ٩٦ .  
١٢ - جزيرة العرب للمؤلف ٥٤/٢ .

عنها (انها عادية) اي من ايام عاد (١٣) .

وعلى رأي الاخباريين ان عاداً هو اول من ملك من العرب ، طال عمره وكثر ولده وانتظمت أحواله وعم احسانه رعيته . وفي عهد ولده «شَدَّاد» استولى على الشام - ومنها فلسطين - والعراق والهند (١٤) واليه نسب الزمخشري في تفسيره بناءه لمدينة «إرم ذات العماد» . ويظهر ان «شداد بن عاد» اهتم اهتماما بالغا بإعمار منطقة «حِسمي» (١٥) مما دعا بعض المستشرقين للقول بأن عاداً كانت تقيم في هذه المنطقة .

والراجع ان موقع Armaua الذي ذكره بطليموس (١٦) فسي جغرافيته وذكره مؤرخو العرب باسم «إرم» و«بئر ارم» ، هو موقع ارم الحالي للشرق من العقبة .

ومما هو جدير بالذكر ان اليهود لما دخلوا «أريحا» بقيادة «يوشع بن نون» في القرن الثالث عشر قبل الميلاد كان بها بقية من عاد (١٧) .

- 
- ١٣ - تاريخ العرب قبل الاسلام : ٢٣٦/١ .  
١٤ - تاريخ اليعقوبي : ١٢/٢ بيروت وتاريخ ابن خلدون ٣٥/٢ بيروت ١٩٦٦ ونهاية الارب للقلقشندي ١٩ و ٣٢٨ .  
١٥ - حِسمي بالكسر ثم السكون للشمال من وادي القرى على وزن فعلى وفيها جبل رم ، بقعة في جنوب الشام ١٧٧٥ مترا وللتفصيل عن هذا الموقع راجع ما كتبه المؤلف في ج ١ ق ١ وج ١ ق ٢ من بلادنا فلسطين .  
١٦ - جغرافي يوناني من علماء القرن الثاني للميلاد عاش فسي الاسكندرية . كان حجة في علم الجغرافية كما كان رياضيا وفلكيا وراسما للخرائط .  
١٧ - نهاية الارب للنويري ٢٦٥/١٣ .

وروى دوتي Doughty (١٨) - ان بدو نجد يذكرون ان  
قبيلة «بني هلال» هم من نسل عاد وثمود (١٩) .  
وفي تقاليد شيوخ قبيلة التياها في ديرة بئر السبع ان اصلهم من  
بني هلال (٢٠) والرواجفة من الليانة في ناحية وادي موسى من بلاد معان  
هم ايضا من أعقاب بني هلال (٢١) .

- 
- ١٨ - رحالة انكليزي مؤلف كتاب «Fravels in Arabia Desert»  
- رحلات في الصحراء العربية - عاش دوتي في الفترة الواقعة بين عامي  
١٨٤٣ و ١٩٢٠ ونشر كتابه للمرة الاولى عام ١٨٨٨ م .  
١٩ - تاريخ العرب قبل الاسلام ٢٥٢/١ .  
٢٠ - بلادنا فلسطين ج ١ ق ٢ ص ٤٣٤ . وبنو هلال من العدنانية كانت  
منازلهم في بسائط الطائف وحول مكة وفي نجد وعسير وفي الفتوحات  
الاسلامية نزلوا الشام ثم مصر والمغرب .  
٢١ - بلادنا فلسطين ج ١ ق ٢ ص ٥٢١ .

## ثمود وصالح

ثمود : قبيلة عربية بائدة ، اشتهرت باسم ابيهم فلا يقال الا «ثمود»  
من غير بني ثمود • وهم بنو ثمود بن جائر •

وكان مقام ثمود في بلاد الحجر - بالكسر ثم السكون - من وادي القرى • واستوطنت جنوبي العقبة الى شمال ينبع البحر وشرقا الى حائل في نجد • ويبدو ان موقع مدينة «مدائن صالح» <sup>(١)</sup> اليوم هو موقع مدينة ثمود الرئيسية •

ذهب بعض المؤرخين الى ان الفترة التي كانت بين صالح الثمودي و«هود» العادي نحو مائة سنة <sup>(٢)</sup> • وورد ذكر النبي صالح عليه السلام في القرآن الكريم تسع مرات <sup>(٣)</sup> •

---

١ - كانت محطة من محطات الخط الحديدي الحجازي ، على بعد ٣٤٨ كيلومترا من المدينة المنورة . تبعد عن العلا ٢٥ كم شمالا . وفي مداين صالح كهوف ومقابر منحوتة في الجبال ونشير مقابرها الى انها كانت لاقوام كثيرة من العرب والأنباط والرومان . ووادي القرى بين الشام ومدينة الرسول سمي بذلك لكثرة القرى المنتشرة في مختلف أرجائه ، وأما اليوم فقد اندرست آثاره . ومن قراه الباقية ليومنا هذا بلدة (العلا) .

٢ - مروج الذهب للمسعودي ١٥/٢ .

٣ - في سور الأعراف وهود والشعراء .

كانت ثمود تدين بعبادة الاوثان فأرسل الله اليهم صالحاً يدعوهم الى توحيد الله وإفراده بالعبادة ونهاهم ان يتكبروا ويعلوا في الارض مفسدين • الا ان الكثيرين منهم لم يأبهوا لنصائحه واستمروا في كفرهم وغيّهم فأخذتهم الرجفة فأصبحوا في ديارهم جاثمين •

قال تعالى : ﴿ وأما ثمود فهديناهم فاستجبثوا العصى على الهدى فأخذتهم صاعقة العذاب بما كانوا يكسبون ، ونجّينا الذين آمنوا وكانوا يتقون ﴾ (٤) •

مضى صالح ومن آمنوا معه الى الشام - أقرب مناطق الخيرات اليهم - حاملين ما قدروا عليه من أموالهم فنزلوا بأرض فلسطين (٥) في موضع مدينة الرملة (٦) وبقي عليه السلام في بلادنا الى ان مات (٧) •

زعم بعضهم بأن هوداً وصالحاً دفنا بمكة المكرمة •



تعددت الاماكن التي تحمل اسم «النبى صالح» تخليداً لذكرى نزوله بلادنا فلسطين واستقراره فيها • ومن هذه الاماكن نذكر :

١ - مقام في قرية بيت عفتاً من أعمال غزة (٨) •

- 
- ٤ - السور : فصلت والأعراف والحجرات •
  - ٥ - ابن الاثير ٩٣/١ ونهاية الأرب للنويري ٨٥/١٣ •
  - ٦ - مروج الذهب للمسعودي ١٧/٢ •
  - ٧ - نهاية الأرب للنويري ٨٥/١٣ •
  - ٨ - بلادنا فلسطين ج ١ ق ٢ ديار غزة •

٢ - مقام في ظاهر «خربة عودة» من أعمال بيت داراس فسي  
عمل غزة (٩) .

٣ - مزار في قرية «خلة صالح» في جوار «إدنا» من عمل  
الخليل ، يزار ايام الجمع والآحاد (٩٩) .

٤ - ضريحه عليه السلام في عكا . ذكره الرحالة ناصر خسرو عام  
١٠٤٧ م وابن جبير (١١٨٤ م) والهروي المتوفي عام ١٢١٥ م وابن بطوطة  
المتوفي عام ١٣٧٧ م والعثمي في الانس الجليل .

٥ - وفي قرية «الشجرة» من أعمال طبرية قبر لـ «صدّيق بن صالح»  
النبي عليه السلام (١٠) .

٦ - في الرملة : قيل ان النبي صالحاً مدفون في مغارة تحت الارض  
في صحن الجامع الابيض الذي كان يقع في ظاهر الرملة الغربي .

وللنبي صالح في البلدة المذكورة وثاقتها موسم زيارة ليوم واحد  
وهو يوم الجمعة الذي يلي عيد الفصح في شهر نيسان عند المسيحيين،  
وهذا الموسم ، مثله كمثل موسم النبي موسى تحول اخيرا الى وجهة  
قومية صرفة ، يشترك فيه المسيحيون جنبا الى جنب مع اخوانهم  
المسلمين .

٧ - قرية النبي صالح : من أعمال رام الله . دعيت باسمها هذا

---

٩ - نفس المصدر ج ١ ق ٢ ص ٢١١ .

١٩ - نفس المصدر ج ٥ ق ٢ - ص ٣٦٠ - ٣٦٥ .

١٠ - معجم البلدان ٣/٣٢٥ .

نسبة الى هذا النبي العربي الذي نزلها ومات بها كما يتحدث بذلك سكانها .



ذكرت «ثمود» في جملة الشعوب التي تغلب عليها فسي البادية العربية ، سرجون الثاني الآشوري في القرن الثامن قبل الميلاد ، وأنزل جماعة منهم في السامرة <sup>(١١)</sup> من فلسطين كما اجلى بعض بطونهم الى غزة <sup>(١٢)</sup> . وفي القرن الثاني للميلاد كانت منازل ثمود في حسمي <sup>(١٣)</sup> المار ذكرها في الجنوب من المملكة الاردنية الهاشمية . وآخر ذكر عثرنا عليه للثموديين هو التحاق خيالة منهم بجيش البيزنطيين في القرن الخامس للميلاد <sup>(١٤)</sup> .

وقيل ان ثموداً بقية من عاد <sup>(١٥)</sup> وقد سبق وذكرنا ان قبيلة بني هلال هي من نسل عاد وثمود ، كما قيل ان ثقيف القبيلة المعروفة في الجزيرة العربية هي من بقايا ثمود . وذهب بعضهم الى ان قبيلة الحويطات <sup>(١٦)</sup>

- 
- ١١ - العرب قبل الاسلام ٢٤٩/١ . ولا بد ان اسلاف الثموديين عاشوا قبل ذلك بقرون ، والسامرة هي قرية «سبسطية» من اعمال نابلس اليوم . والسامريون ومن اسلم منهم ، يعودون بانسابهم الى ثمود وغيرها من الجماعات التي انزلها سرجون الثاني في جبل نابلس .
  - ١٢ - تاريخ اللغات السامية لآبي ذؤيب . القاهرة ١٩٢٩ .
  - ١٣ - العرب قبل الاسلام ١٦٧/٤ .
  - ١٤ - جزيرة العرب للمؤلف ١٣١/١ .
  - ١٥ - نفس المصدر ١٣٢/١ .
  - ١٦ - الحويطات قبيلة كبيرة تقع منازلها بين «تيماء» جنوبا و«الكرك» شمالا ووادي السرحان والنفود شرقا ووادي العربة وساحل العقبة وسينا غربا ولها افخاذ في مصر .

هي من حفدة الأنباط ومن بقايا القبائل القديمة التي وجدت في بلاد  
ثمود ومدين (١٧) .

هذا والجرامقة الذين نزلوا جبال صنف وخلدوا اسمهم في الجبل  
الذي يحمل اسمهم - جبل جرمق - هم من ولد جائر (جائسر  
والد ثمود (١٨) .

وفي دائرة المعارف الاسلامية (١٠/٤١٨) : ] . . . ويذهب الطبري  
في تاريخه الى ان جالوت من نسل عاد وثمود [ . وجالوت من مواليد  
عراق المنشية في قضاء غزة .

---

١٧ - نفس المصدر ٧٨/١ .

١٨ - تاريخ ابن خلدون ١٤/٢ بيروت ١٩٦٦ .

**فوائد : تيماء :** في شمال الحجاز وهي وسط بين مكة والمدينة وفي  
منتصف الطريق بين مصر والعراق .

**النفود :** بادية تمتد بين نجد وباديتي الشام والعراق . مدلولها اليوم  
«بادية السماوة» .

**وادي السرحان :** يسيل من حوران وينتهي في واحة الجوف «دومة  
الجنديل» شمال المملكة العربية السعودية وهو واد شتوي .



## العمالقة

هم والكنعانيون شعب واحد<sup>(١)</sup> . كان منزل جدهم عمليق فسي جوار مكة المكرمة ، ثم انتشرت قبيلته في الجزيرة العربية والعراق والشام ومصر وغيرها<sup>(٢)</sup> . وذهب البعض الى انهم ينتسبون الى نفس الاصل الذي تنتسب اليه طسم وجديس وثمود .

وسلائل عمليق التي استقرت في فلسطين نزلت جهات الخليل وجنوبي البلاد فيما جاورها من سيناء ، وعرفوا بجبابرة الشام لكبر اجسامهم وطولهم وضخامة أبنيتهم وقدمهم .

والراجح ان العمالقة هم الذين بنوا «بيت جبرين» من أعمال الخليل، فان معنى هذا الاسم هو «بيت او محلة الرجال الاقوياء الجبابرة»<sup>(٣)</sup> .

ومن العمالقة كانت ام شعيب العربي الآتي ذكره .

والعمالقة الكنعانيون اول شعب عربي حارب اليهود في غزوتهم

- 
- ١ - الطبري ٢٠٦/١ وابن خلدون ١٣/٢ و ١٥ و ٤٨ . بيروت ١٩٦٦ .
  - ٢ - الطبري ٢٠٦/١ .
  - ٣ - بلادنا فلسطين ٢٩٨/٥ .

بلادنا فلسطين في القرن الثاني عشر قبل الميلاد وكثيرا ما اتفقوا مع  
جيرانهم من موآبيين ومدنين وغيرهم من سكان البلاد في محاربة العدو  
المُغِير ولكن الضربات التي أنزلها الملك «داود» وغيره من زعماء اليهود  
بالعمالة أدت الى تضعفهم • وآخر ذكر لهم في العهد القديم يعود الى  
الملك حزقيا (٤) (في نحو ٧١٥ - ٦٨٧ ق.م) ويبدو انهم اندمجوا مع  
غيرهم من القبائل العربية من سكان البلاد •

وقد اتينا على ذكر العمالة بإسهاب في ج ١ ق ١ من بلادنا فلسطين  
فارجع اليه •

## مدین وشعیب

اختلف النسابون في نسب هذه القبيلة العربية ، فمنهم من رأى انهم من العرب البائدة <sup>(١)</sup> ومنهم من قال انهم من أعقاب «مدین بسن ابراهيم النبي» من زوجته «قطورا بنت يقطن» الكنعانية <sup>(٢)</sup> . وذكر آخرون انهم جماعة من الهكسوس وانهم من اصل قبيلة من المعينيين <sup>(٣)</sup> وقال غيرهم انهم والاسماعيليون من فرع واحد <sup>(٤)</sup> .

كانت مساكنهم في ديار بئر سبع وسيناء وفي المنطقة التي تمتد من العقبة ومعان الى مصب وادي الحمض <sup>(٥)</sup> .

- 
- ١ - المسعودي : مروج الذهب ١٢٨/٢ ، دار الاندلس بيروت . ١٩٦٠ .  
نهاية الارب القلقشندي ص ١٢ القاهرة ١٩٥٩ . سماءهم العهد القديم «المدينيين» . و«مديان» اسم سامي معناه «محكمة» .
  - ٢ - سفر التكوين : ٢٥/٢ و٢٠/٤ .
  - ٣ - تاريخ العرب قبل الاسلام : ٣١٤/١ بغداد ١٩٥٠ . والمعينيون من العرب البائدة نزواوا فلسطين في عهدها الكنعاني عاشت دولتهم في اليمن وازدهرت .
  - ٤ - تاريخ العرب المتقدم ذكره ٣٢٤/١ . والاسماعيليون الاسم القديم والاول للعرب المستعربة التي تدعى ايضا بالعدنانيين .
  - ٥ - وادي الحمض : من وديان الحجاز الشتوية ينتهي في البحر الاحمر للجنوب من ميناء «الوجه» .

قال البكري المتوفي عام ٤٨٧ هـ : [مدين : بلد بالشام معروف بلقاء غزة] (٦) والمدينيون عرب لسانهم عربي (٧) [وكان اهل مدين اصحاب تجارات يشترون الحنطة وغيرها من الحبوب ويجلبون ذلك من سائر البلدان] (٨) تاجروا مع مصر ولبنان وفلسطين . وفي نحو القرن السابع عشر قبل الميلاد سحبت احدى قوافلهم التجارية «يوسف بن يعقوب» من البئر التي القاه بها اخوته .

• واشتغلت هذه القبيلة العربية ايضا بالزراعة والرعي (٩) .

ولما أغار اليهود على بلادنا فلسطين في القرن الثاني عشر قبل الميلاد كان المدينيون من جملة السكان الذين قاوموا المغيرين مقاومة عنيفة .

تمكن المدينيون من توسيع رقعة ارضهم فنزلت جماعة منهم «مرج بني عامر» وابتدأوا يضايقون اليهود من المقيمين ويذلونهم . وفي سفر القضاة (١٠) ان هؤلاء العرب أذلوا الاسرائيليين وان الرب دفع الاسرائيليين الى أيدي المدينيين سبع سنين الى غير ذلك من الاقوال التي تشير الى تغلب مدين على اليهود . الا ان القاضي «جِدْعُون» تمكن من التغلب عليهم واقصائهم عن المرج وجواره (١١) . ويبدو انهم

- 
- ٦ - معجم ما استعجم ٤/١٢٠١ القاهرة ١٩٥١ .
  - ٧ - مروج الذهب ٢/١٣٨ وخطط المقرئزي ١/٣٢٩ - لبنان .
  - ٨ - نهاية الارب للنويري ١٣/١٦٨ .
  - ٩ - بلادنا فلسطين ج ١ ق ١ ص ٤٠٧ .
  - ١٠ - بلغ عدد القضاة اليهود ١٤ قاضيا ، انتهى عهدهم في نحو السنة ١٠٢٠ ق.م بعد ان امتد نحو قرن ونصف قرن .
  - ١١ - بلادنا فلسطين ج ١ ق ١ ص ٤٠٨ .

عادوا لقطاعهم في جنوب فلسطين واستقروا فيه قرونا عديدة . فالمؤرخ  
المقريزي (١٢) يذكر في خطته (١٣) انه كان بأرض مدين مدن كثيرة قد  
باد اهلها وخربت وبقي منها في عام ٨٢٥ هـ (١٤٢٢ م) نحو الاربعين ما  
زالت باقية منها في ناحية فلسطين عشر مدن (١٤) .

هذا ولما ساءت احوال بلاد بئر السبع بانتقال التجارة عنها وبسبب  
زوال الامن والمحول والزلازل فضلا عن بعد البلاد عن العمران والاسواق  
التجارية اخذ امر المدينين وغيرهم من سكان مدين بالضعف مما  
اضطرهم لهجرة مدنهم وديارهم لمختلف الجهات او العودة الى حياتهم  
البدوية القديمة .

ذهب بعضهم الى ان قبيلة جذام المنتشرة أحفادها اليوم في مختلف  
انحاء فلسطين ، وعشيرة حسنات ابي مَعَيْلق من قبيلة الترايين فسي  
بلاد بئر السبع و«الليانة» في وادي موسى من أعمال معان هم من  
أعقاب المدينين (١٥) . ان مجموعة «الحللات» من هؤلاء «الليانة»  
نزلت حول اللد (١٦) وحمولة «السعاية» في الفالوجي (١٧) وبعض

---

١٢ - توفي عام ٨٤٥ هـ ، ١٤٢١ م .

١٣ - الخطط المقريزية ٣٣١/١ .

١٤ - نذكر منها الخلصة وسببطة والعوجاء وبئر السبع . اعظمها  
الخلصة وسببطة التي كانت تنقل حجارتها الى غزة ويبنى بها هناك . واما  
أيلة - العقبة - فقد ذكرها المقريزي بين المدن المدينية الواقعة على البحر  
الاحمر . للتفصيل عن هذه المدن راجع ج ١ ق ٢ من بلادنا فلسطين .

١٥ - نهاية الارب لمعرفة انساب العرب ص ٢٠٦ وبلادنا فلسطين ج ١

ق ٢ ص ٤٢٥ ومعجم ما استعجم ١٢٠١/٤ .

١٦ - بلادنا فلسطين ج ١ ق ٢ ص ٥٢١ .

١٧ - نفس المصدر ص ٢٢٥ .

سكان كريتاً (١٨) من أعمال غزة يعودون بنسبهم الى الليانثة» .

وشعيب النبي العربي الذي بعث الى قومه مدين هو «شعيب بن ميكائيل» كما ذكر ذلك الطبري (٣٠٩/١) بينما ذكره ابن الاثير بقوله :  
[ قيل ان اسم شعيب يثرون بن ضبعون بن عنقاء . . . . وقيل هو شعيب بن  
ميكيل من ولد مدين ] (١٩) . ظهر على الارجح في القرن الثالث عشر  
قبل الميلاد .

والى شعيب وبلاده لجأ النبي موسى الهارب من مصر . وفي اثناء  
لجونه تعرف بـ «شعيب» . وبينما كانت بناته السبع يرعين أغنامه أسدى  
اليهن موسى خدمة أدت الى زواجه (صفورة) احدى بنات شعيب . ورعى  
موسى أغنام حميه مدة طويلة . وشعيب النبي ذكر في القرآن الكريم  
عشر مرات وكان قومه يعبدون غير الله تعالى ، ينقصون المكيال والميزان  
ويعاكسون الناس في شراء سلعهم بثمان معقول . قال تعالى في سورة  
الأعراف [والى مدين أخاهم شعيباً قال يا قوم اعبدوا الله ما لكم من  
إله غيره . قد جاءكم بينة من ربكم ، فأوفوا الكيل والميزان ولا تبخسوا  
الناس اشياءهم ولا تفسدوا في الارض بعد اصلاحها ذلكم خير لكم ان  
كنتم مؤمنين ] .

---

١٨ - المصدر ذاته ٢٣٦ .

١٩ - الكامل ١٥٧/١ . و«يثرون» اسم مديني معناه (فضل) وفي  
سفر القضاة ١٦/١ . ان يثرون من بني القيني . ويتضح من هذا القول  
ان القينيين هم فرع من فروع مدين ودعا يثرون العهد القديم باسم  
«رعوثيل» بمعنى صديق او خليل الله . ويظهر ان هذا الاسم كان اسمه  
الشخصي ويثرون لقب شرف اطلق عليه . - قاموس الكتاب المقدس :  
١٠٥٤/٢ .

اخذ شعيب ينصح قومه ويهديهم الا ان اكثرتهم أنكروا ما جاء به  
وهددوه باخراجه من البلاد والاقلية هي التي آمنت بما جاء به . ولما  
طال تماديهم في غيِّهم وضلالهم أذن الله بهلاك الذين كفروا من القوم  
ونجى شعيباً ومن آمن معه . قال الله تعالى : [ولما جاء أمرنا نجينا  
شعيباً والذين آمنوا معه برحمة منا وأخذت الذين ظلموا الصيحة  
فأصبحوا في ديارهم جاثمين ، كأن لم يفنوا فيها ألا بُعداً لمدين كما  
بعدت ثمود] (٢٠) .



وفي فلسطين مواقع ومزارات تنسب الى هذا النبي العربي  
الفلسطيني ، نذكر منها :

١ - في طبرية مسجد يعرف بمسجد الانبياء . فيه قبر ينسب الى  
شعيب وبنته زوجة موسى .

٢ - مقام النبي شعيب في ظاهر قرية حطين الجنوبي الغربي . وعلى  
بعد سبعة كيلومترات من بلدة طبرية . وهذا المقام مقدس عند  
«الموحدين - الدروز» يزورونه في شهر نيسان من كل سنة . قال  
الهروي : حطين ويقال حُطيم بها قبر شعيب وقبر زوجته على الجبل .  
وقيل قبر شعيب بمكة والله أعلم (٢١) .

اقول : بأن قول ياقوت ان شعيباً مدفون في خيارة فهو غلط . فلا

---

٢٠ - سورة هود ٩٤ و ٩٥ .  
٢١ - كتاب الاشارات الى معرفة الزيارات ص ٢٠ .

أعلم في طبرية ومنطقتها موقعا يحمل اسم خيارة • والمواقع الآتية هي التي تحمل هذا الاسم في بلاد الشام ، حسب علمي وجميعها بعيدة عن طبرية : ١ - خيارة تقع على بعد ٢٥ كم للجنوب من دمشق ، ٢ - والخيارة قرية على بعد ٣٠ كم من معرة النعمان في شمال سورية ، ٣ - والخيارة أيضا قرية في البقاع على بعد ٢٣ كم من زحلة و٥٨ كم من بيروت •

٣ . - وفي جنوبي السلط بركة ماء ، الى جانبها شبه دائرة صغيرة تسمى «مقام النبي شعيب» يستحيل على العديد من سكان تلك الجهات ان يحلف احدهم كاذبا بحق شعيب او برب شعيب •

وبهذه المناسبة اقول : يوجد في اليمن مسجد أقيم على جبل «حضور» للغرب من صنعاء يحمل اسم «مسجد النبي شعيب» ، دُعي نسبة الى شعيب آخر غير شعيب النبي (٢٢) •



هذا ويمكن اعتبار القبائل العربية الآتي ذكرها ضمن العرب البائدة الذين نزلوا فلسطين بينما كان العرب الكنعانيون مستقرين فيها وهذه القبائل هي : ١ - الاموريون الذين انشأوا مدنهم في «تل الحسي» (٢٣)

---

٢٢ - جزيرة العرب ١/٢٧٢ للمؤلف. يرتفع جبل حضور ٣٧٦٠ مترا:  
١٢٣٣٦ قدما عن سطح البحر لعله اعلى قمم الجزيرة العربية .  
٢٣ - تل الحسي : تل يقع على مسافة ١٨ كلم للجنوب الغربي من بيت جبرين و٢٦ كم للشمال الغربي من غزة .



و«تل النجيلة» (٢٤) و«شعكليم» (٢٥) كما وسَّعوا او جددوا مدينتي  
«لخيش» (٢٦) و«جازر» (٢٧) .

٢ - المعينيون : نزلوا فلسطين في عهد الكنعاني العربي ودولتهم  
عاشت في اليمن وازدهرت على رأي اكثر المؤرخين بين سنة ١٣٠٠ -  
٦٣٠ ق م وهناك من المؤلفين من يرجعهم الى الالف الثالث قبل الميلاد .  
اشتهر المعينيون بالتجارة فكانت قوافلهم تنقل السلع والبضائع المختلفة  
من جنوبي بلاد العرب الى شواطئ البحر الابيض المتوسط ، فكانت  
معان مركز سلطتهم وتجارتهم في فلسطين ورأي بعض المؤرخين انهم هم  
الذين أسسوا مدينة غزة التي كانت في نهاية الطرف الغربي لقوافلهم  
التجارية ، او انهم على الاقل ساعدوا على تقدمها ونموها .

ومما لا شك فيه ان بطونا معينة غزت جنوبي فلسطين وكونت لها  
دولة في منطقة غزة وحافظت على كيانها الى عهد الاسكندر الكبير .

- للتفصيل راجع ما ذكرناه عن الاموريين والمعينيين  
في ج ١ ق ١ من بلادنا فلسطين ٤٠٣ - ٤٠٦ و ص ٤٠٩

٣ - وفي نحو عام ١٥٠٠ ق م اي بعد مرور نحو ١٥٠٠ سنة على

---

٢٤ - تلة تقع في الجنوب الشرقي من قرية برير التي تبعد نحو ٢٨  
كيلومترا للشمال الشرقي من غزة .

٢٥ - هي قرية سلبيت للجنوب الشرقي من اللد .

٢٦ - هي تل الدوير الواقع في ظاهر قرية القببية من اعمال الخليل

كما تبعد ٨ كم الى الجنوب الغربي من بيت جبرين .

٢٧ - هي تل الجزر ، ابو شوشة في قضاء الرملة .

استقرار العرب الكنعانيين في فلسطين ولبنان نزل بجنوب الشرقي من الشام قبائل عربية اخرى تحمل اسماء آدوميين ومؤابيين وعمثونيين أبرزها القبائل الآدومية التي نزلت البقاع الواقعة بين «العقبة» على البحر الاحمر وبين نهر الحسا الذي يصب في البحر الميت . ثم ما لبث ملكهم ان امتد الى بلدتي «الخليل» و«بيت جبرين» وأصبحتا من مدنتهم وقلاعهم . وأشهر من عرفناه منهم «النبي أيوب» الذي ذكر في القرآن الكريم اربع مرات (٢٨) . عرف عليه السلام بصبره على ما نزل به من آلام ومصائب صبرا عجيبا . لقبه بعضهم بـ «بطيرك العرب» . وقال آخرون انه شاعر عبقرى . كان موطنه في الخراب التي تسمى «العيص» بجوار نجبل - بفتح النون وكسر الجيم - في ظاهر الشوبك من أعمال معان ، وعلى ذلك فأيوب فلسطيني .

وكتاب أيوب آية من آيات الادب العالمي ، وقد عده بعضهم بأنه اعظم سفر في التاريخ . - وللتفصيل راجع بلادنا فلسطين ج ١ ق ١ ص ٤٩٨ - ٤٩٩ .

وللعبرة مما أظهره عليه السلام من الصبر بما اصابه من عذاب وضرّ وملازمته جانب الرضا من الله تعالى ، واستجابته عز وجل لندائه فشملة وأهله ومن معه برحمته، خلّد الفلسطينيون اسم هذا النبي الكريم (أيوب) في أغنياتهم (٢٩) ومواسمهم وفي تسمية بعض أماكنهم .

يحتفل بموسم او عيد أربعة أيوب في يوم الاربعاء الذي يسبق

---

٢٨ - سورة النساء الآية ١٨٦ وسورة الانعام الآية ٨٤ وسورة الانبياء ٨٣ وسورة ص ٤١ .  
٢٩ - صبر صبرت عليك صبر النبي ايوب ... الخ . وقيل ان ايوب لبث في بلائه ثماني عشرة سنة .

خميس الاموات (٣٠) او خميس البيض الذي يقع قبل عيد الفصح . كما يحتفل الموحدون - الدروز ، كل سنة بعيد يدعونه عيد النبي أيوب . يقع مقام هذا النبي في جوار بلدة «نيحا الشوف» . بدأت زيارته في عام ١٩٧٨ م في ١٣ ايلول . - تبعد نيحا عن بيروت نحو ٧٠ كم -

ومن الاماكن التي تحمل اسم «أيوب» نذكر : ١ - بئر أيوب يقع في منطقة سلوان بيت المقدس . قيل دعيت بذلك نسبة الى حافرهما النبي أيوب ع ٢٠٠٠ م - دير ايوب من أعمال الرملة ، على مقربة من باب الواد . سميت القرية نسبة الى أيوب النبي ويقولون انه مدفون فيها .

٣ - عين أيوب قرية حديثة في جوار رأس كركر من أعمال رام الله (٣١) .



ولنرجع لاتمام الحديث عن الآدوميين :

كان الآدوميون وأبناء عمهم المؤابيون والعمثونيون من ألد أعداء اليهود ، حاربوهم يوم غزوتهم على فلسطين في القرن الثاني عشر قبل الميلاد .

---

٣٠ - خميس الاموات : من المواسم التي بقيت منذ العهد الفاطمي ، مشاركة للنصارى في شعورهم الديني . ويقع قبل عيد الفصح بثلاثة ايام . ويسميه بعضهم «عيد العدس» تحريفا لخمس العهد ، وفيه اخذ المسيح عهدا من تلاميذه بأن لا يتفرقوا .

٣١ - بلادنا فلسطين ج ٨ ق ٢ ص ٢١٤ و ٣٤٥ . هذا وفي شمال لبنان قرية تحمل اسم «بيت ايوب» على بعد ٤٣ كم من طرابلس الشام . وأما «تل ايوب» فهي قرية تقع على مسيرة ٢٢ كم من بلدة «الباب» في شمال حلب .

اختفى اسم الآدوميين وأبناء عمومتهم وغيرهم من العرب البائدة التي استوطنت فلسطين في عهد الكنعاني وذابوا في البوتقة العريضة الكنعانية . وقد ذهب بعض المحققين الى ان فلاحي فلسطين اليوم هم ذراري الكنعانيين ومن امتزج بهم من القبائل العربية الاخرى وانهم ثبتوا في اراضيهم ولم ينفكوا منها ولم يقتلعوا منها رغما عن موجات الغزوات والفتوحات التي مرت بهم (٣٢) .

---

٣٢ - للتفصيل راجع ما كتبناه في ج ١ ق ١ من بلادنا فلسطين .

**العرب العاربة**



## العرب العاربة

— قحطان ابو اليمن والقحطانيون عرب منذ خلقهم الله —

تنتسب القبائل العاربة الى قحطان بن عابر المنتهي نسبه الى «سام» ابي العرب ، وإليه تنسب القحطانية . ويرى بعض المؤرخين ان قحطان عاش في نحو القرن العشرين قبل الميلاد .  
ومن أمهات قبائل قحطان : حمير و كهلان . وهما شقيقان . وقد كانت لهما علاقات كبرى وصلات وثيقة بفلسطين اكثر من غيرها من القبائل العربية الاخرى (١) . فعالية اهل فلسطين قحطانية وقسم منها عدنانية . فالجيوش الفاتحة في صدر الاسلام كان يغلب عليها القبائل القحطانية .

ولا بد من القول ان عدد العرب في بلاد الشام — ومنها فلسطين — قد زاد بالتوالد وتتابع الهجرة ، فقد كانت الشام ملجأ العرب منذ ايام بعيدة قبل الاسلام .

---

١ — دخل العرب بلاد الشام قبل الاسلام واخذت قبائلهم تقيم فيها وتستقر في مختلف بقاعها وغيرها من البلاد المفتحة . وفي ايام عثمان بن عفان الخليفة الراشدي الثالث وفي عهد هشام بن عبد الملك (٧١ — ١٢٥ هـ ، ٦٩٠ — ٧٤٣ م) نزلت بطون كثيرة من مختلف انحاء الجزيرة ديار الشام واستقرت فيها .

## حمير

حمير هو حمير بن سبأ عبد شمس بن يَشْجُب بن يعرُب بن قحطان المنتهي نسبه الى «سام ابي العرب» • وقيل انه سمي حمير لكثرة لباسه الاحمر من الثياب • ويقال ان اسمه «العرنج» • وكانت بلادهم مشارف الشام وظفار في جنوبي الجزيرة العربية وما حولها •

واشتهر من حمير قديما: ١ - «مالك بن أنس الأصبْحي ابو عبد الله ٩٣ - ١٧٩ ٠٥ ٧١٢ - ٧٩٥ م» صاحب المذهب المشهور وامام دار الهجرة ، ٢ - معن بن زائدة الشيباني من اشهر أجواد العرب وأحد الشجعان الفصحاء • أدرك العصر الاموي والعباسي • توفي عام ١٥٢ ٠٥ ٧٦٨ م • ٣ - «عبد الرحمن بن عمرو الاوزاعي ٨٨ - ١٥٧ ٠٥ ٧٠٧ - ٧٧٤ م» امام اهل الشام •

ومن اولاد حمير - مالك - والد قضاة رأس القبيلة التي تحمل اسمه • والى قضاة ينسب جلء قبائل حمير •



## سلطان حير في فلسطين

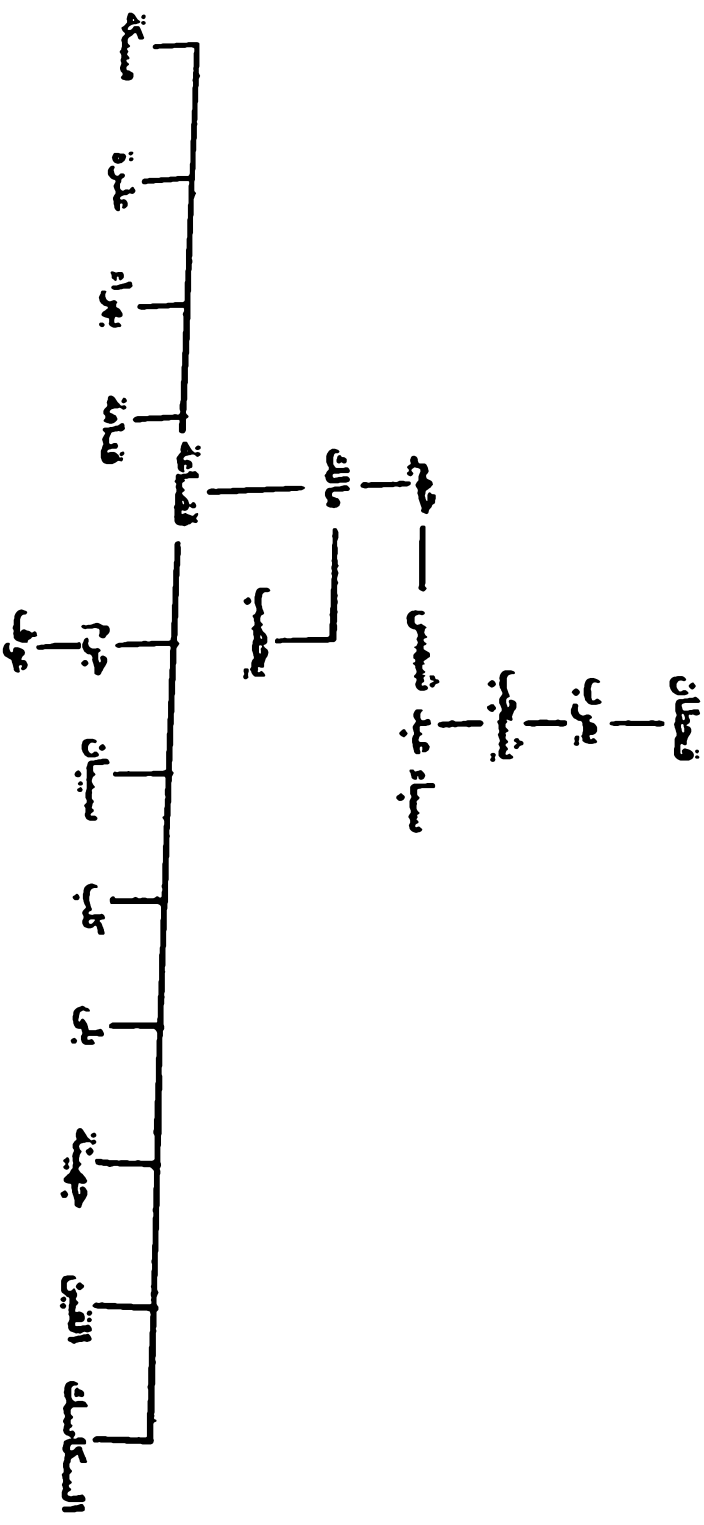

## قضاة (١)

من فاته حسب نفسه ، لم ينفعه حسب ابيه  
- قس بن ساعة -

قضاة من حمير نسبوا الى ابيهم «قضاة» (٢) . وهو الجد  
الاعلى لجميع بطون قضاة التي نزلت فلسطين . وكان زعماءها  
مقيمين في اليمن ، ثم ما لبث بعضهم على اثر نزاع عائلي ان آثروا  
الهجرة الى حضرموت وملكوها . وفي عهد قضاة بن مالك نزل جماعة  
الشام فكانوا اول من استقر في هذا القطر (٣) . تنصرت قضاة  
وانضفت الى الرومان الذين اخذوا يستعملونها على البادية الشامية .  
والراجح ان ذلك كان في القرن الاول للميلاد .

ففي عهد الامبراطور طيطس ٧٩ - ٨١ م نودي على «ضجعم» احد  
زعماء قضاة ملكا عليها فكان المؤسس الاول للدولة التي حملت اسم  
«الضجاعة» . وفي عهد هذه الدولة اتشرت قضاة في المناطق الواقعة

- 
- ١ - ذهب بعض النسابين الى ان قضاة من العرب العدنانية . الا  
ان الراي المعول عليه هو ان قضاة كلها تنتسب الى حمير .
  - ٢ - معناه فهد .
  - ٣ - المسعودي ٨٢/٢ .

بين جبل الشيخ وجبال فلسطين والبلقاء والغسور . ثم ما لبثت ان امتلكت ما بين الشام والحجاز والعراق وفي العقبة وجبال الكرك .

بقي الملك في الضجاعة الى ان غلبهم ابناء معهم الفساسة وحكموا محلهم .

وفي عهد الدولة الاموية كان لقضاة قوة كبيرة في الشام ، وانتشرت فيه بطونها انتشارا واسعا . وعرفنا من «قضاة» «سليمان المشجعي» الذي اتخذ «البطاني»<sup>(٤)</sup> ضيعة لمعاوية يوم كان وزيرا له على فلسطين . وإلى بني قضاة تنسب «بنو قدامة» الذين كانوا في جماعين وجوارها في جبال نابلس ونزلوا دمشق ايام الحروب الافرنجية . عرفوا بعلمهم وفضلهم وبنشرهم للمذهب الحنبلي وسنذكر ذلك في محله .



ومما هو جدير بالذكر :

١ - ان مرج راهط الواقع للشرق من دمشق دُعي بذلك نسبة الى راهط ، رجل من قضاة .

٢ - ان قرية «وادي حنين» من أعمال يافا دعيت بذلك نسبة الى ان جماعة من قضاة نزلتها وسمتها باسم الوطن التي كانت تقيم فيه في حضرموت ، وقامت على أنقاضها اليوم مستوطنة «نس زيونا -

---

٤ - بلادنا فلسطين ج ١ ق ٢ ص ٢٠٤ والبطاني اليوم قرية من أعمال غزة .

اليهودية ومعنى اسمها «ارفعوا الراية نحو  
«Ness - Zionا صهيون» (٥) .

٣ - ان قبيلة مَهْرَة - بالفتح - التي تقيم في ديار مهرة من اليمن  
في جنوب الجزيرة العربية تعود بنسبها الى قضاة الحميرية ، فهم والحالة  
هذه ابناء عم العشائر التي نزلت بلادنا في العصور القديمة . وأهل مهرة  
يلفظون «الشين» بدلا من الكاف كما هي الحالة في بعض اللهجات  
الفلستينية (٦) .



وها هي اسماء من نزل بلادنا ، فلسطين ، من بطون قضاة على حد  
علمنا : كلب ، بلي ، جُهَيْنية ، جرم ، قدامة ، بنو بهراء ، بنو عذرة ،  
القَيْن ، ومِسْكة وغيرها . وإليك الحديث عن كل بطن :

---

٥ - مجلة دراسات عربية ، السنة ١١ ، اذار ١٩٧٥ ، ص ٣٢  
بيروت .  
٦ - بلادنا فلسطين ج ١ ق ٢ ص ٣٩٨ .

## بنو كلب

هم كلب بن وبرة من قضاة ، والنسبة اليهم كلبى . كانوا في الجاهلية ينزلون «دومة الجندل» و«تبوك» وأطراف الشام ووادي القرى . وفي «أنساب الأشراف» ان من بني كلب طوائف نزلت الغور وجنوبي عكا والساحل في أوائل الحكم الاموي . وفي «مسالك الأبصار» ان منهم أقواما في حلب وبلادها وبشيزر وتدمر والمناظر والسويداء» (١) .

قال ابن خلدون : كانت لكلب دومة الجندل وتبوك ودخلوا في دين النصرانية وجاء الاسلام والدولة في دومة الجندل لأكيـندر بن عبد الملك بن الشكون . أسره خالد بن الوليد وجاء به الى النبي صلى الله عليه وسلم فصالح على دومة . وكان اول من ملكها دجاجة بن قنافة . . . (٢) . وكانت تدمر عاصمة كلب ومقر قيادتهم (٣) وفي وقت ما

---

١ - صبح الاعشى ٣١٦/١ وبلدانية فلسطين العربية ٢٣ نقلا عن اليعقوبي . «شيزر» كان لها شأن في العصور المتوسطة ، وهي اليوم قرية للشمال من حماة . و«المناظر» هي وادي اليرموك .

٢ - تاريخ ابن خلدون ٥٢١/٢ .

٣ - الدولة العربية وسقوطها لـ (ولهاوزن) ، الترجمة العربية

ص ١٤٣ .

## هاجر بنو كلب الى الغور •

ومنهم «بنوبكر» ، كانوا مع جموع الروم في فلسطين (٤) مع غيرهم من بهراء ولخم وجذام ووائل والقين ضد المسلمين في معركة «مؤتة» •

ويُنسب الى كلب (٥) :

٤ - الدولة العربية وسقوطها ل (ولهاوزن) ، الترجمة العربية ص ١٦٧ .

٥ - قال القلقشندي صاحب نهاية الارب في معرفة انساب العرب ، ص ٢٣ [الغالب على العرب تسمية ابنائهم بمكروه الاسماء ، ككلب وحنظلة وضرار وحرث وما اشبه ذلك . وتسمية عبيدهم بمحجوب الاسماء كفلاح ونجاح ونحوهما . والمعنى في ذلك ما يحكى انه قيل لابي الدقيش الكلابي : لم تسمون ابناءكم بشرّ الاسماء ، نحو كلب وذيب ، وعبيدكم بأحسن الاسماء نحو مرزوق ورياح ؟ فقال : انما نسمي ابناءنا لاعدائنا وعبيدنا لانفسنا . يريد ان الابناء معدة للاعداء فاختراروا لهم شر الاسماء والعبيد معدة لانفسهم فاختراروا لهم خير الاسماء] .

قال الجاحظ في كتاب الحيوان ( ج ١ ) ص ٣٢٤ : [ والعرب انما كانت تسمى بكلب وحمار وجل وحنظلة وقرد على التفاؤل بذلك . وكان الرجل اذا ولد له ذكر خرج يتعرض لزجر الطير والفال ، فإن سمع انساناً يقول حجر اوراقى حجراً سمي ابنه به وتفاءل فيه الشدة والصلابة والبقاء والصبر وانه يحطم ما لقي ، وكذلك اذا سمع انساناً يقول : ذئب اوراقى ذئباً تأول فيه الفطنة والمكر والكسب ، وان كان حمراً تأول فيه طول العمر والوقاحة والقوة والجلد ، وان كان كلباً تأول فيه الحراسة واليقظة ويعد الصوت والكسب ] .

وجاء في بلوغ الارب في معرفة احوال العرب (ج ٣ ص ١٩٣) : «وقال الحافظ بن القيم في كتاب مفتاح دار السعادة : كانت للعرب مذاهب في تسمية اولادهم . فمنهم من سمي تفاؤلاً بالظفر على اعدائهم نحو غالب وغلاد ومالك وظالم وغارم ومقاتل ... وطارق ... ومنهم من تفاءل بنيل الحظوظ والسعادة كسعد وسعيد واسعد ومسعود وغانم ونحو ذلك . =

١ - «حارثة بن شراحيل الكلبي» ابو زيد بن حارثة مولى رسول الله وجدّ «أسامة بن زيد» • وزيد هذا كان قد اصابه سباً فسي الجاهلية فاشترته خديجة التي وهبته لزوجها رسول الله ، فتبناه قبل النبوة • والصحابي زيد هو الذي أمّره رسول الله على حملة مؤتة فاستشهد فيها • وأما ولده أسامة فقد كان الرسول يحبه حبا جما ، وينظر اليه نظره الى الحسن والحسين • شهد مع ابيه غزوة مؤتة استعمله النبي على جيش فيه ابوبكر وعمر فلم ينفذ ، حتى توفي الرسول فبعثه ابوبكر الى الشام فأغار على «أبني» وغيرها من بلاد البلقاء (٦) •

وفي تاريخ ابن الاثير (٧) ان أسامة بن زيد سكن ناحية الرملة من فلسطين ومات بها سنة ٥٧ هـ •

٢ - دحية (٨) بن خليفة بن •••• بن عامر بن بكر بن عامر الاكبر ابن عوف الكلبي : عرف بجماله وحسن صورته من كبار الصحابة شهد

ومنهم من قصد التسمية بما غلظ وخشن من الاجسام تفاؤلا بالقوة كحجر وصخر وفهد وجندل ومنهم من كان يخرج من منزله وامراته تمخض فيسمي ما تلده باسم اول ما يلقاه كائنا ما كان من سبع او ثعلب او ضب او ظبي او كلب او حشيش او نحو ذلك] •

وأما لبناتهم فكانوا يختارون لهن ما يكون جميل الوقع في النفس والسمع داعيا للتفاؤل • مثل دعد وسعدى وحبيبة وغيرها ويقولون ان السبب في ذلك ان اسماء بناتهم تبقى لهم •

٦ - الاصلة في تمييز الصحابة ١/٥٦٣ والاستيعاب ١/٥٤٤ وتهذيب تاريخ ابن

عساكر ٢/٣٩١ وما بعدها •

اجتمع زبيدين حارثة مع ابيه عند الرسول فخيره رسول الله فاختره على ابيه واهله •

وكانت ابنتي تقوم على محطة خان الزبيب •

٧ - ٣١١/٢ •

٨ - دحية بمعنى رئيس القوم •

كثيرا من الوقائع كما شهد معركة اليرموك بعثه الرسول عام ٦ هـ برسالة الى قيصر الروم يدعوه فيها للاسلام فلقيه بيت المقدس وسلمها له .  
سكن فلسطين وعاش فيها الى خلافة معاوية (٦) وتوفي في قرية «الدحي» (١٠) التي نسبت اليه هي وجبلها القائمة عليه . وقبره معروف يزار .

ونسب الى الجد «عامر» مرج بن عامر او مرج بني عامر كما سمّاه القدماء .

والمؤلم ان الاعداء اقاموا في الظاهر العربي لقرية هذا الصحابي الجليل معدهم الثقافي (كفار بلاديم) وبجواره قلعتهم بلفوريا (١١) نسبة الى بلفور صاحب الوعد المشئوم .



ووفي الاسلام كانت الرياسة لبني بحدل من كلب . ولما ولي معاوية الخلافة تزوج «ميسون بنت بحدل بن أنيف الكلبي» وهي أم ولده يزيد . وهم الذين ساعدوا «مروان بن الحكم» الاموي يوم «مصرح راهط» عام ٦٨٤ م . ومن عقب بني كلب بنو مُنقذ ملوك شيزر . وذكر اليعقوبي المتوفي عام ٢٩٢ هـ : ٩٠٥ م ان في السويداء من حوران قوما من كلب .

- 
- ٩ - الاصابة في تمييز الصحابة ٤٧٣/١ والاستيعاب ٤٧٢/١-٤٧٤ .  
١٠ - قرية من أعمال الناصرة ، تشرف على مرج ابن عامر .  
١١ - بلادنا فلسطين ج٧ ق٢ ص ٢١ .



ومن أحفاد بني كلب في فلسطين «عشيرة السراحين» (١٢) فسي  
قضاء بئر السبع و«الهديات» في جبل الخليل (١٣) والفحيلي (١٤) من  
عشائر قضاء طبرية • ومنهم جماعة في الجوف من أعمال المملكة العربية  
السعودية •

ومن ينسبون الى بني كلب في فلسطين الشرقية نذكر :

العوران : يقال انهم فرع من عشيرة الحاوي من الشرارات من بني  
كلب من القحطانية (١٥) يقيمون في قضاء الطفيلة •

الرواشدة والخصاتنة : يقال انهم من الشرارات من بني كلب  
ويقطنون في قرية «عي» من الكرك ولهم اقارب في قرنتي «قيسم»  
و«الكتة» من بلاد عجلون (١٦) •

ومما هو جدير بالذكر ان «سهل البقاع» في الجمهورية اللبنانية دعاه  
العرب وغيرهم «بقاع كلب» نسبة الى هذه القبيلة التي كانت تقيم فيه •  
ثم دعوه «بقاع العزيز» نسبة الى الملك العزيز بن صلاح الدين الايوبي ،  
الملقب بعزيز مصر وسوريا (١١٩٣ - ١١٩٨) (١٧) •

- 
- ١٢ - السراحين الذئاب ومفردها سرحان •
  - ١٣ - مركزهم في قرية الدوايمة •
  - ١٤ - تذكر عشيرة «الدنادشة» المتوطنة في بلاد تل كخ في الجمهورية  
العربية السورية انهم ينحدرون من قبيلة الفحيلي • والفحل : الذكر  
القوي من كل حيوان وجمعه فحول وافحل •
  - ١٥ - تاريخ شرقي الاردن وقبائله ص ٣٤٣ •
  - ١٦ - نفس المصدر ص ٣٥٥ •
  - ١٧ - بلادنا فلسطين ج ١ ق ١ ص ٦٠٢ •

## بلي

بلي : بفتح الباء وكسر اللام وياء آخر الحروف • قبيلة كبيرة ، دعيت نسبة الى ابيها بلي بن عمرو بن الحافي من قضاة والنسبة اليها بلكوي” •

ومنازلها قبل الاسلام كانت منتشرة على حدود الشام في بلاد ثمود بين مواطن جهينة وجذام ثم الى جبال الشراة ، ثم الى معان وأيلة (١٨) من فلسطين • واجتاز جماعة منهم البحر الى مصر وانتشروا فيها (١٩) •

وفي العام الثامن للهجرة ، أوفد النبي «عمرو بن العاص» وكانت أم العاص من «بلي» ، الى مشارف الشام ليحث بلي وغيرها من القبائل على غزو فلسطين • وكان من بين المجاهدين ابو عبيدة وأبوبكر وعمر بن الخطاب (٢٠) • التقى الجمعان على بئر ماء يقال له «السلاسل» بأرض جذام وبذلك سميت تلك الغزوة بـ «ذات السلاسل» وبعد ان اضطرت الحملة الروم على الفرار عادت الى المدينة المنورة •

وفي العام نفسه بعث الرسول بقيادة «زيد بن حارثة» على رأس

- 
- ١٨ - كحالة معجم قبائل العرب : ١/١٠٥ .  
١٩ - تاريخ ابن خلدون ٢/٥١٦ .  
٢٠ - الطبري : تاريخ الملوك والرسول ٣/٣٢ .

بعثة عسكرية للشام لمحاربة الروم . وكان الامبراطور هرقل قد جهز جيشا قويا لصد الحملة ، ويوقف تقدمها . وانضمت اليه جماعات من بلي ولخم وجذام وبهراء وبلقين بقيادة «مالك بن رافلة» وهو من قبيلة بلي (٢١) . وكان كما هو معروف ما كان من فشل البعثة وعودة بقيسة سيوفها الى المدينة بقيادة خالد بن الوليد بعد ان فقدت قائدها وخيرة من أبطال المسلمين .

وفي عام ٩هـ : ٦٣٠م اي عام الوفود قدّم وفد بلي برياسة «رويفع بن ثابت» خضوعه واسلامه .

وفي معركة اليرموك الشهيرة عادت بلي وانضمت هي ولخم وجذام والقيين الى الروم .

ومن بلي جماعة من الصحابة نذكر منهم :

١ - أبو بردة بن نيار واسمه هانيء بن نيار شهد غزوتي بدر\* وأحد وسائر المشاهد . توفي في اول خلافة معاوية بعد شهوده مع علي حروبه كلها (٢٢) .

٢ - عبد الرحمن بن عُدَيْس : بمهملتين مصغرة . ابو محمد البلوي صحابي . بايع الرسول تحت الشجرة . شهد فتح مصر واخطب بها . وكان رئيس الخيل التي سارت من مصر الى الخليفة عثمان في المدينة

٢١ - نفس المصدر ٣/٣٧ . ويبدو ان (بلقين) هي «بني قين» ، غلط النساخون في نسخها وتاريخ العرب قبل الاسلام ٤/٤٠٤ .  
٢٢ - كتاب الاستيعاب في أسماء الاصحاب ليوسف عبد الله القرطبي وهو مطبوع على هامش الاصابة في تمييز الصحابة لابن حجر ٤/١٧-١٨ . هذا وجرت عادة المحدثين وأهل السير ان يسموا كل عسكر حضره النبي بنفسه غزوة وما لم يحضره بل أرسل بعضا من اصحابه الى العدو «سرية» و«بعثا» .

(\*) وقعت غزوة بدر يوم الجمعة صبيحة يوم السابع عشر من رمضان على رأس تسعة عشر شهراً من الهجرة . النويري ١٧/٣٤ ( نهاية الارب في فنون الأدب ) .

ايام الفتنة • وفي اثنائها قبض عليه معاوية وسجنه في اللد • ففر فأدركه فارس ولما اراد قتله قال : انا ابن عديس • ويحك اتق الله مني فاني من اصحاب الشجرة • قال : الشجر كثير بالجبل • فقتله كان ذلك سنة ٣٦ هـ (٢٣) •

وفي الحملات والفتوحات الاسلامية اتشرت بلي ، كما اتشتر غيرها ، من القبائل ، في مختلف الاقطار المفتوحة •

قال المقرزي : [وبلي قبيلة عظيمة فيها بطون كثيرة • وكانت بلي بالشام ، فنادى رجل من بلي بالشام يال قضاة ، فبلغ ذلك عمر بن الخطاب رضي الله عنه فكتب الى عامل الشام ، ان يسير ثلث قضاة الى مصر ، فنظروا فاذا بلي ثلث قضاة فسيروا الى مصر<sup>(٢٤)</sup> وتفرقت بها •



«عرب البلاونة» هم الذين ينزلون فلسطين بلادنا ، وينسبون الى بلي ، وهم :

في قضاء بئر السبع :

١ - تعود جماعة «ابوسليس» او «السلاسة» من قبيلة الحناجرة الى بلي في سيناء •

٢ - عشيرة «الظلام» من قبيلة التياها ومعظم عشيرة بلي من الحناجرة يعودون بنسبهم الى قبيلة بلي •

في فلسطين الشرقية :

١ - بنو عطا : في وادي موسى •

---

٢٣ - الاصابة ١١١/٢ (بلادنا فلسطين) ج ٤ ق ٢ ص ٤٦٧ - ٤٦٨ •

٢٤ - البيان والاعراب عما بمصر من الأعراب القاهرة ١٩٦١ ص ٢٩ •

- ٢ - السلايطة او السليط والشخاترة والشيكات (٢٥) .
- ٣ - الشرايرة في اربد ابناء عم البلاونة في الغور (٢٦) .
- ٤ - غور البلاونة ، الذي اخذ اسمه منهم . يقع فيه مزار ابسي عبيدة (٢٧) .
- ٥ - الزفقة : ومنازلهم في الياودة وخريبة السوق وقويسمة في محافظة عمان (٢٨) .

### في قضاء طول كرم :

- ١ - بعض سكان قرية «كفرصور» (٢٩) .
- ٢ - بعض مجاوري قرية «أم خالد» (٣٠) .

### في قضاء صفد :

- لعل «عرب المريد» بين المطلة وهونين على الحدود اللبنانية منهم (٣١) .

### في قضاء حيفا :

- عرب «الفقرا» في جوار الخضيرة على شواطئ نهر المفجر ، وهم من

- 
- ٢٥ - تاريخ شرقي الاردن وقبائلها لبك باشا ص ٢٥٠ و ٢٥٨ .
  - ٢٦ - المصدر السابق ص ٢٧٥ .
  - ٢٧ - بلادنا فلسطين ٤٤٦/٥٠٦ ج ٣ ق ٢ .
  - ٢٨ - تاريخ شرقي الاردن ص ٢٥٧ .
  - ٢٩ - بلادنا فلسطين ج ٣ ق ٢ ص ٣٧٢ .
  - ٣٠ - نفس المصدر ج ١ ق ١ ص ٢٣٦ .
  - ٣١ - نفس المصدر ج ٦ ق ٢ ص ٢٣٣ .

بلاونة قضاء بئر السبع (٣٢) .

وبعد نكبة عام ١٩٤٨ استقر بعض بلاونة بئر السبع في جوار قرية  
الضاهرية من أعمال الخليل في المخيمات التي أقيمت لهم .



وتقع مساكن بلي في الحجاز ، على شاطئ البحر الاحمر ، شمالي  
جھينة وتتبع جميعها امارة الوجه وتمتد حتى محطة دار الحمرا (٣٣)  
الواقعة بين مدائن صالح وتبوك على بعد اكثر من ٣٠٠ كيلومتر من  
الحدود الاردنية .

زار قبيلة بلي في القرن الماضي رحالة غربيون ومما قالوه : [انهم  
يعيشون الان في الجبال جنوب شرقي مويلح ، بالقرب من تعز «الوجه» .  
ويعيش في هذا التعز شيخهم الاكبر ، الذي كان يتلقى راتبا من خديوي  
مصر كل عام . ويقال ان املاكه تمتد من الشاطيء الى مسيرة ستة ايام  
داخل البلاد] (٣٤) .

ول «بلي» أفخاذ يقيمون في مصر وسيناء والسودان (٣٥) .

و«بلي» قرية من محافظة درعا من أعمال إزرع تبعد عن ازرع هذه  
نحو ٥٤ كم .

---

٣٢ - نفس المصدر ج ١ ق ١ ص ٢٠٢ وقد يكونوا من «عرب الفقرا»  
التي هي فرع من عنزة وهذا الفرع يقيم اليوم في واحة «تيماء» من المملكة  
العربية السعودية . فان صح هذا القول فان عرب الفقرا في فلسطين هم  
من العدنانية .

٣٣ - جزيرة العرب للدباغ ١/ ٨٠ .

٣٤ - دائرة المعارف الاسلامية ٨/ ١٠٤ .

٣٥ - بلادنا فلسطين ج ١ ق ٢ / ٣٩٥ .

## جهينة

بضم الجيم وفتح الهاء وسكون الياء وفتح النون • قبيلة عظيمة من قضاة وفيها بطون كثيرة • كانت منازلها في الاصل نجد وعند ظهور الاسلام كانت تقيم ما بين المدينة وينبع ووادي القرى • وقبيل الفتوحات العربية الاسلامية كانت جهينة وما يخالطها من القبائل العربية تنزل في الجولان وحوران والغور الفلسطيني •

ونسبة الى جهينة جهني تحذف الياء وزيادة ياء النسبة •

وروي عن النبي صلى الله عليه وسلم قوله «من آذى جهينة فقد آذاني»<sup>(١)</sup> • ولم ترد جهينة مع المرتدين بعد وفاة الرسول •

وينسب الى جهينة من الصحابة :

١ - عمرو بن مرة الجهني<sup>(٢)</sup> : أسلم قديما • وكان في عهد النبي شيخا كبيرا • وشهد كثيرا من المشاهد وكان على رأس القائلين بأن

---

١ - عجلة المبتدي وفضالة المنتهي ل (محمد الحازمي الهمداني) ص ٣٤ .

٢ - الاصابة لابن حجر والاستيعاب على هامشه ٥١٩/٢ •

تضاعة يمنية وفي هذا يقول :

نحن بنو الشيخ الهجان الازهر قضاة بن مالك بن حمير

مات في خلافة معاوية .

٢ - زيد بن خالد الجهني <sup>(٢)</sup> شهد الحديبية وكان معه لواء جهينة يوم فتح مكة . وقد اختلف في كنيته وفي وقت وفاته . فقيل يكنى أبا عبد الرحمن وأبا طلحة وأبا زرعة . توفي بالمدينة سنة ٦٨ هـ وقيل توفي بمصر سنة ٥٥٠ هـ .

٣ - بشير بن عقبة ابو اليمان الجهني : <sup>(٤)</sup> - ويقال بشر والاكثر بشير . استشهد ابوه يوم أحد . قربه الرسول فقال له صلى الله عليه وسلم : أما ان ترضى ان تكون عائشة امك وأكون اباك ؟ قال : بلى .

نزل بشير فلسطين وسكنها . قال البخاري : ان بشيراً معروف بالفلسطيني مات سنة ٨٥ هـ بقرية من كور فلسطين . اقول : لعله دفن في خربة تحمل اسمه «خربة بشير» في جوار قرية الدوايمة من الخليل <sup>(٥)</sup> .

\* \* \*

وبعد الفتوحات انتشرت جهينة في مختلف انحاء الشام ومصر . ومن

- 
- ٣ - الاصابة لابن حجر ٥٦٥/١ والاستيعاب على هامشه ٥٥٨/١ .  
٤ - الاصابة لابن حجر ١٥٣/١ - ١٥٤ والاستيعاب على هامشه ١٥٢/١ .  
٥ - بلادنا فلسطين ج ٥ ق ٢ ص ٢٨٦ .



بطون هذه القبيلة في فلسطين «حامولة الجرادات» وهي حمولة كثيرة العدد تعود بأصلها الى عشيرة «المشاعلة» الحجازية . نزل أجدادهم شرقي الاردن ومنها نزحوا الى قرية «سعين» من اعمال الخليل . وما زال في جوار هذه القرية اليوم بقعة تحمل اسم «خربة الجرادات» (٦) . ومن سعين انتشروا في جولس ، على بعد ٦ كيلومترات للشرق من مدينة المجدل في بلاد غزة وفي دير الغصون من أعمال طول كرم حيث يؤلفون اكثرية سكانها وفي سيلة انحاثة من أعمال جنين وغيرها .

ونزح الكثيرون من حمولة الجرادات من قرية سيلة الحارثية الى مختلف مدن وقرى البلاد فنزلوا «زبوبة» و«فقوعة» من أعمال جنين وسمخ ونابلس ويسان ويافا حيث يعرفون فيهما باسم عائلة الطاهر (٧) . وأما جرادات «خربة ابو فلاح» من اعمال رام الله فيعودون بأصلهم الى جرادات «دمنة» من اعمال الكرك .

والجرارات منتشرون ايضا في «سال» و«بشرى» في محافظة إربد وفي «دمنة» المار ذكرها .

ومن بطون جهينة في فلسطين «الضواحك» في بريا الخليل (٨) وعشيرة تتبع «الجبور» إحدى بطون «الكعابنة» في شرقي الاردن تحمل اسم «جهنية» (٩) .

وفي ديار بئر السبع مواقع تحمل اسم «جهنية» . مثل : «وادي

- 
- ٦ - نفس المصدر ج ٥ ق ٢ ص ١٨٠ .
  - ٧ - ومنهم جماعة استقرت في القاهرة .
  - ٨ - بلادنا فلسطين ج ٥ ق ٢ ص ١٨٠ .
  - ٩ - تاريخ شرقي الاردن وقبائلها ص ٢٢١ .

الجهينة» و«الجهينية» - قصر الفرش - وغيرها ، نسبة الى جهينة دلالة على ان هذه القبيلة نزلت هذه المواقع في السنين الماضية •

ول «جهينة» أفخاذ يقطنون القطر المصري والسودان • وتعتبر قبيلة جهينة اليوم من قبائل الحجاز المهمة تمتد منازلها على الساحل جنوبي بلاد بلي الى جنوب ينبع البحر •



وفي المثل : «وعند جهينة الخبر اليقين» • ومما ذكر عن اصل سبب هذا المثل ما جاء في نهاية الارب لمعرفة أنساب العرب ص ٢٢١ : [قال ابو عبيد : ان حصين بن عمرو بن معاوية بن كلاب خرج ومعه رجل من جهينة يقال له الأخنس ، فقام الجهيني فقتله وأخذ ماله • وكانت صخرة امرأة الحصين تبكيه في الموسم • فقال الأخنس :

تسائل عن حصين كل ركب      وعند جهينة الخبر اليقين

قال الحمداني : ويقال ان جهينة كان يخدم ملكا يمانياً له وزير اسمه نجيدة ، اذا غاب الملك خلفه على حظاياه • فتبعه جهينة يوماً من غير ان يشعر به ، واختبأ حتى جلس الوزير في مجلس الملك وغلبه السكر ، وغنى هذا البيت :

اذا غاب المليك خلوت ليلي      أضاجع عنده ليلي الطويل

فقام جهينة فقتل الوزير ودفن رأسه تحت وسادة الملك • فلما حضر تفقد الوزير ، فسأل عنه فلم يقف له على أثر ، فسكر جهينة ليلة عنده فقال :

تسائل عن نجيدة كل ركب      وعند جهينة الخبر اليقين

فسأله الملك فأوقفه على الخبر ، فقرّبه وأحسن في عطاياه • [

## بنو جرّم

بطن من قضاة • وهم بنو جرّم بن ربّان - واسمه عِلاف بن قضاة •

وظهر منهم قبل الاسلام عصام الجرهمي<sup>(١)</sup> صاحب الثعمان بن المنذر بلغ بجده وذكائه وحزمه تلك المنزلة السامية فصار يضرب به المثل في الاعتماد على النفس • قال فيه النابغة :

نفس عصام سدّدت<sup>(٢)</sup> عصاما وعلمته الكر والفر والاقداما  
وجعلته ملكا هماما حتى علا وجاوز الأقواما

قال ابن خلدون : [بنو جرّم : بطن كبير وفيهم كثير من الصحابة ومواطنهم ما بين غزة وجبال الشراة من الشام وجبال الشراة من الكرك<sup>(٣)</sup> و«غزة : من مواطن جرّم احدى بطون قضاة»<sup>(٤)</sup> •

- 
- ١ - هو الذي ذكره صاحب العقد الفريد في مجلد ٣ ص ٣٧٣ بقوله [عصام بن شحبر بن الحارث] وكان شجاعا شديدا •
  - ٢ - بمعنى جعلته سيد قومه •
  - ٣ - العبير وديوان المبتدا والخبر (تاريخ ابن خلدون ٥١٧/٢) وجبال الشراة تقع في شمال محافظة معان ، تمتد من الشوبك الى راس النقب على مسيرة ٣٨ كم من معان • وفي جنوبها تبدأ جبال حسمى •
  - ٤ - نفس المصدر : ٥٣٥/٢ •

وسلائل جَرَم هذه تقيم اليوم في الغرب من موطنها المذكور ، حاملة  
اسم «العزازمة» من قبائل بئر السبع (٥) . طرد الاعداء معظم أفراد هذه  
القبيلة من ديارها وشتتوا هنا وهناك .

وذهب من قال الى ان آل عزام في مصر وبني عزام الدروز فسي  
حوران وعلى رأي بعضهم منهم عائلة – «أبي هنطش» في قاقون –  
وعشيرة العزام في شمال الاردن ، جميعهم من عزازمة فلسطين .

---

٥ – راجع ما كتبناه عن هذه القبيلة في ج ١ ق ٢ من بلادنا فلسطين .

## بنو قدامة

من بطون قضاة وهم «قدامة بن جرم بن ربّان» (١) كانت مواطنهم في بلاد جمّاعين من أعمال نابلس . وفي أيام الغزوة الفرنجية للبلاد نزلوا بزعامة شيخهم أحمد بن محمد دمشق عام ٥٥١ هـ . عرف الحسي الذي اقاموا فيه فيما بعد بـ (الصالحية) .

عرفنا الكثيرين من آل قدامة (٢) . نذكر منهم :

١ - الشيخ ابو عمر محمد بن أحمد المار ذكره . انشأ في الصالحية مدرسته الكبرى المعروفة باسم «المدرسة العمرية» مدرسة الحنابلة الكبرى التي تخرج منها أعيان مذهب أحمد بن حنبل .

٢ - الشيخ موفق الدين عبد الله بن احمد وأخو ابو عمر المار ذكره . وهو كما قال عنه احدهم إمام الأئمة ومفتي الامة . ذكره ابن

---

١ - نهاية الارب للقلقشندي ص ٣٩٧ (البيان والاعراب عما بأرض مصر من الأعراب) للمقرئزي ص ٥ .  
٢ - انظر الى ما ذكرناه من علماء وعالمات هذه العائلة في ج ٢ ق ٢ من بلادنا فلسطين ص ٤٦٥ وما بعدها .

تيمية بقوله : «ما دخل الشام بعد الاوزاعي أفقه من الشيخ موفق» • له تآليف كثيرة منها «المغني» في عشر مجلدات الذي اراد ان يكون كتابه هذا ، كما يقول الشيخ محمد رشيد رضا : المغني في فقه المسلمين • وما قاله ايضا : «اذا يسّر الله تعالى لكتاب المغني من يطبعه فأنا اموت آمننا على الفقه الاسلامي ان يموت» •

توفي الشيخ موفق الدين عبد الله آل قدامة سنة ٦٣٠ هـ في دمشق •

ان آل قدامة الذين كان لهم بوجه عام فضل القيام على خدمة مذهب الحنابلة عرفوا في دمشق فيما بعد باسم «آل النابلسي» عرفنا منهم اسماعيل بن عبد الغني النابلسي ١٠١٧ - ١٠٦٢ هـ : ١٦٠٨ - ١٦٥٢ م ، فقيه اديب • له كتاب «الاحكام في شرح الدرر» اثنا عشر مجلدا وغيره • وولده «الشيخ عبد الغني ١٠٥٠ - ١١٤٣ هـ : ١٦٤١ - ١٧٣١ م» • إمام في التصوف والفقه والتفسير وعلم الادب • رحالة تنقل فسي فلسطين ونزل بغداد ورحل الى مصر والحجاز وقد مر بجماعين موطن أجداده •

## بنو عوف

بنو عوف بطن من جرّم قضاة • نزل منهم قوم «جبل عوف»  
بالقرب من عجلون فعرف بهم وإليهم نسبته • وكانوا عصاة لا يدخلون  
تحت طاعة حتى بنى أسامة احد امراء صلاح الدين الايوبي قلعة عجلون  
فدخلوا تحت الطاعة (١) •

---

١ - صبح الاعشى ٨٦/٤ • واسامة باني القلعة هو عز الدين اسامة  
وكنا ذكرنا غلطا في ص ٤٦٨ من ج ٣ ق ٢ من بلادنا فلسطين انه اسامة بن  
منقذ المجاهد الكبير والشاعر المعروف من اكابر بني منقذ فاقتضى التنويه.  
والقلعة التي بناها «عز الدين اسامة» تعرف اليوم باسم «قلعة  
الربض» وإليها نسبت العشيرة التي تقيم بجوارها • وفي عام ١٨٢٥ م  
نزلت جماعة من هذه العشيرة «رام الله» عرفوا فيها باسم «آل العجلوني» •

## بنو بهراء

بطن من قضاة • كانوا مع البيزنطيين في الحروب العربية الاسلامية •  
النسبة اليهم «بهراي» • وكان القياس ان ينسب اليهم «بهراوي» بالواو •  
وبعضهم ينسبها الى «البهراني» - بفتح الباء وسكون الهاء وفتح الراء  
وفي آخرها نون •

كانت منازلهم في الجزيرة العربية شمالي بلي • ولما نزلت بهراء الشام  
استقر اكثرهم في حمص • ومنها جماعة من الصحابة • ويقال ان خالد بن  
برمك مولى بهراء هؤلاء •

ومن صحابة بهراء نذكر : المقداد بن أسود الكندي (١) • كان في  
الجاهلية من سكان حضرموت • ثم نزل مكة وتزوج احدى بنات عم  
الرسول • أسلم • وقيل انه كان سابع من اعلن اسلامه • هاجر الهجرتين  
وشهد بدرأ والمشاهد • قال للنبي وهو يذكر المشركين : يا رسول الله !  
إنا والله لا نقول لك ، كما قال اصحاب موسى لموسى «أذهب انت وربك  
فقاتلا انا ههنا قاعدون» • ولكننا نقاتل بين يديك ومن خلفك وعن يمينك

---

١ - نسبة الى الاسود لانه حالفه في مكة واشتهر به • وكان المقداد  
يكنى بالأسود ، واسمه الصحيح هو المقداد بن عمرو بن ثعلبة . . . البهراني  
الحضرمي •



وعن شمالك] فأشرق وجهه عليه السلام بذلك وسره وأعجبه .

توفي المقداد سنة ٣٣ هـ : ٦٥٣ م في المدينة (٢) بعد ان عاش ٦٦ سنة  
في خلافة عثمان (٣) .

ومن أعقاب بني بهراء بفلسطين نذكر :

قضاء غزة : في قرية «حمامة» ويعرفون باسم «المقدادية» (٤) .

قضاء طول كرم : يكثرون في طول كرم والطيبة (عائلة المقدادي)  
وقرية جت .

قضاء جنين : يكثرون في قريتي صير وعجّة (٥) .

قضاء بيسان : ذهب بعضهم الى ان قبيلة «الصقور» تعود بنسبها الى  
أحفاد المقداد (٦) .

قضاء يافا : يسكنون في «العباسية» .

وفي شرقي الاردن موجودون في «بيت ايدس» و«عرجان» و«حاتم»  
من قرى الشمال ، وغيرها .

وفي حوران والبقاع جماعات كثيرة نذكر انهم أعقاب المقداد رضي  
الله عنه او من قبيلته .

---

٢ - في سوريا موقعان يشار اليهما بأن كلا منهما يضم رفات هذا  
الصحابي . الاول في الرقة في شمال سوريا والثاني في «تل المقداد» في  
حوران على مسافة من ازرع .

٣ - الاصابة ٤٥٤/٣ والاستيعاب ٤٧٢/٣ وما بعدها .

٤ - بلادنا فلسطين ج ١ ق ٢ ص ٢٤٥ .

٥ - نفس المصدر ج ٣ ق ٢ ص ١٤٢ .

٦ - تاريخ شرقي الاردن وقبائلها ص ٣٢٧ .

## بنو عذرة (١)

بطن من قضاة • لا نعرف الا القليل عن تاريخهم في العصر  
الجاهلي • وقبل الاسلام كانت منازلهم في شمال الحجاز ثم امتدت الى  
العقبة ودومة الجندل •

وبنو عذرة هؤلاء معروفون برقة عواطفهم وطهارة عشقهم واشتهروا  
بالحب النبيل والغزل البريء وقيل حبّ عذري • ومنهم عروة بن  
حزام وصاحبه عفراء ، وهو ابن عمها ، اشتد عليه حبها حتى مات •  
سئل اعرابي عن قومه ، ممن انت ؟ اجاب من قوم اذا عشقوا ماتوا •  
فقال السائل : عذري ورب الكعبة • فقيل له : وممّ ذاك ؟ قال : في  
نسائنا صباحة وفي رجالنا عفة •

عرفنا من بني عذرة «قطية بن قتادة» الذي عهد اليه «زيد بن حارثة»  
بقيادة يمينة الجيش في غزوة مؤتة عام ٨ هـ والارجح ان قطية كان من  
شهداءها •

---

١ - تاريخ العرب قبل الاسلام ٤/٣٥٠ ومعجم قبائل العرب لكحالة  
٧٦٨/٢ وتاريخ الطبري ٣/٣٩ وتاريخ شرقي الاردن وقبائلها ٣٣٢ وصبح  
الأعشى ١/٣١٧ ونهاية الأرب للقلقشندي ٣٥٩ •

وفي الفتوحات الاسلامية اتشر بنو عذرة في مصر والشام ولهم  
بقايا فيهما (٢) . وعلى رأي بعضهم ان «بني حسن» القبيلة المستقرة في  
أطراف جرش يعودون بنسبهم الى بني عذرة وان حمولة «غازي» في  
جماعين في جبال نابلس ايضا من سلائلها .

---

٢ - صبح الاعشى ١/٣١٧ .

## القين

نفتح القاف وسكون الياء ونون في الآخر • بطن من بطون قضاة •  
وهم بنو القين • واسمه «النعمان بن جسر» • والنسبة الى القين قيني •  
كانت منازلهم في أطراف الشام ، وكان لهم جمع عظيم وثروة •  
نزلت أقوام منهم الغور الفلسطيني حيث كانت تقيم بقية من جديس  
وطسم ، كما استقر آخرون في بلاد مدين من جنوبي فلسطين وفي  
منطقة الخليل • وفي العهد القديم ان «يثرون - النبي شعيب» من  
«القين» • وفي قاموس الكتاب المقدس لبوست (ج ١ / ٤٩٠) ان  
القينيين كانوا شعبا ممتازا ، لا يشربون السكر ، بعيدون عن عبادة  
الاصنام ، يسكنون الخيام وكانوا ينتقلون من مكان لآخر •

نزل عند القينيين الصحابي «النعمان بن بشير الانصاري» الخزرجي  
اول مولود للانصار بعد مقدم النبي الى المدينة المنورة • وهو اول من  
قام «يوم السقيفة» الى ابي بكر وبايعه • كان كريما جو ادا شاعرا (١) •  
ومما هو جدير بالذكر ان النعمان هذا كان من المُفرّقين بالشعر سلفا

---

١ - الاصابة ٥٥٩/٣ والاستيعاب ٥٥١/٣ - ٥٥٢ •

وخلفا • جده شاعر وأبوه شاعر وعمه وهو شاعر وأولاده وأولاد اولاده شعراء • توفي عام ٦٥ هـ : ٦٨٤ م وقبره في قرية «بيرين» على بعد ٥ كم من حماة في سورية •

ومن شخصيات «بني القين» نذكر :

١ - ابو عبد الرحمن القيني ذو الشوكة • وذكر انه كان يقال ذلك لانه كانت له شوكة اذا قاتل لا يفارقها • شهد فتوح الشام فقاتل يوم «أجنادين» كما ولاه معاوية غزو الروم فغزا انطاكية (٢) •

٢ - حبيش بن دجلة القيني من شمال فلسطين احد قادة الجيوش في العصر الاموي • توفي عام ٦٨٥ م : ٦٥ هـ (٣) •

٣ - «قطية بن سعيد القيني» من شخصيات شمال فلسطين البارزة (٤) •

٤ - عاصم بن عبدالله بن نعيم القيني محدث يقال انه دمشقي ثم قيل من الاردن . قدم على رسول الله في وفد من قومه (\*) .

لعل الفتينة التي ظهرت بين القيسية واليمانية عام ١٧١ هـ سببها شجار وقع بين رجل من القين وآخر من لخم وجدام في اللقاء • استنجد القينيون قيساً فأجابوهم والآخرون استنجدوا اليمانية مما أدى الى معارك دموية قتل الكثيرون من الطرفين • ومما هو جدير بالذكر ان القينيين

- 
- ٢ - الاصابة ١٢٩/٤ •  
٣ - للتفصيل راجع بلادنا فلسطين ج ١ ق ١ ص ٧١٣ وج ٦ ق ٢ ص ٢٣ وتاريخ ابن عساكر ٤٠/٤ - ٤٢ •  
٤ - بلادنا فلسطين ج ٥ ق ٢ ص ١٧٣ •  
(\*) تاريخ ابن عساكر ١٢٤/٧٠ •

واللخمين من القحطانية ، ومع هذا فقام القيسيون وأنجدوا احدهما (٥) .



ومما تجدر الاشارة اليه ان سكان قرية حلحول يذكرون ان من بين سكانها القدماء جماعة كانت تحمل اسم عائلة (القين) . ولم يبق اليوم من اسمهم الا بيت فيه بئر ماء لا تزال تسمى «عقد القين» .

اقول : يبدو ان هذه العائلة التي اندثرت منذ مدة وجيزة هي من بقايا أحفاد القينيين القدماء الذين كانوا مستقرين في جنوبي فلسطين في تاريخها (٦) .

والراجع ان القينيين هم الذين بنوا مدينة «القين» (٧) تخليدا لهم وموقعها اليوم يعرف بـ «خربة النبي ياقين» وتحتوي على مسجد يحمل اسم مسجد اليقين (٨) .



ومن بطون حمير نذكر :

١ - قبيلة مسكة : من قضاة نزلت السهل الساحلي الفلسطيني وغيره وخلدت اسمها في قرية «مسكة» من أعمال طول كرم (٩) وفي

---

٥ - بلادنا فلسطين ج ٢ ق ٢ ص ٦١ .

٦ - بلادنا فلسطين ج ٥ ق ٢ ص ١٧٣ .

٧ - اسم سامي معناه «حداد» او «رمح» .

٨ - يقع هذا المسجد في الجنوب من قرية بني نعيم على بعد نحو

٣ كم عنها . اقيم على رأس تل صغير مطل على البراري المجاورة . راجع

ج ٥ ق ٢ ص ٢١٨ من بلادنا فلسطين .

٩ - بلادنا فلسطين ج ٣ ق ٢ ص ٣٨٥ .

«تل مسكة» في جوار «دير الحطب» من قرى نابلس .

٢ - بطن سيبان : نزلوا الرملة وناحيتها . ينسب اليهم ابو عمرو السيباني تابعي من اهل الشام<sup>(١٠)</sup> . والعالم ابو زرعة يحيى بن ابي عمر السيباني الرملي توفي عام ١٤٨<sup>(١١)</sup> والمحدث أيوب بن سويدا السيباني الرملي المتوفي عام ١٩٣ هـ<sup>(١٢)</sup> .

٣ - بنو يحصب : بفتح الياء وسكون الحاء وكسر الصاد . وقيل بضمها ، وكسر الياء . ينسب اليها خلق كثير وأكثرهم نزلوا الشام ومصر . وإليهم ينسب عبد الله بن عامر بن يزيد اليحصبي الشافعي ، تابعي احد القراء السبعة . ولتي قضاء دمشق في خلافة الوليد بن عبد الملك . ولد في قرية «رحاب» من أعمال إربد عام ٨ هـ : ٦٣٠ م . قليل الحديث . صدوق في روايته . توفي في دمشق عام ١١٨ هـ : ٧٣٦ م<sup>(١٣)</sup> .

٤ - السكاسك<sup>(١٤)</sup> بفتح السين الاولى وكسر الثانية من حمير . والنسبة اليها سكسكي . طبعت اسمها في قرية «السكسية» في الجنوب اللبناني على مسيرة ١٨ كيلومترا من صيدا . وفي فلسطين عائلتان تحمل كل منهما اسم «السكسك» الاولى في يافا وهي مسلمة والثانية مسيحية وهي في القدس .

- 
- ١٠ - عجالة المبتي وفضالة المنتهي في النسب ص ٧٧ .
  - ١١ - ابن الاثير ٥/٥٨٩ .
  - ١٢ - الأنساب ١/١٧٠ وعجالة المبتي المار ذكره ص ٧٧ .
  - ١٣ - نهاية الأرب للقلقشندي ٤٤٩ وطبقت ابن سعد ٧/٤٤٩ والأعلام ٤/٢٢٨ واللباب في تهذيب الأنساب ٣/٤٠٧ مكتبة المثنى .
  - ١٤ - نهاية الأرب للقلقشندي ص ٥٩ .

## بنو كهلان

لسنا وان كرمت أوائلنا  
يوماً على الاحساب تتكل  
بنبي كما كانت أوائلنا  
تبنني ونفعل مثل ما فعلوا

— عبد الله بن معاوية —

كهلان بن سبأ عبدشمس : أخو حمير بن سبأ • وهو كهلان بن سبأ  
ابن يشجب بن يعرب بن قحطان ابو اليمن المنتهي نسبه الى «سام» جد  
العرب •

وكهلان شعب عظيم وبطون كثيرة ، نذكر منها من اتصل علمنا بنزوله  
بلادنا فلسطين واستقراره فيها :

طيء<sup>(١)</sup> بفتح الطاء وتشديد الياء وهمزة في الآخر • على وزن  
«مَسِيد» ويجوز التخفيف كـ «حي» وهم بنو طيء بن أدك بن زيد  
المنتهي نسبه بـ «كهلان» • والنسبة اليهم طائيّ •

---

١ — من الطاء على وزن الطاعة ، وهي الإيغال في المرعى . وقيل  
سمي بذلك لانه كان يطوي المنازل في غزواته .



كانت منازلهم باليمن وخرجوا منها فنزلوا الحجاز ثم جبلي أجأ  
وسلمى في نجد واستقروا بهما (٢) .

والى طيء ينسب حاتم الطائي (٣) المشهور بالكرم . وجاء في المثل :  
«أجود من حاتم» وأحد شعراء الجاهلية .

وفي عام تسع للهجرة قدم على الرسول وفد من طيء برياسة «زيد  
الخيلى» (٤) بن مهلهل الطائي» فأسلموا وحسن اسلامهم . كان زيد احد  
شعراء الجاهلية ، خطيبا شجاعا كريما من الفرسان المعدودين وكان  
جسيما طويلا موصوفا بحسن الجسم وطول القامة . قال الرسول لزيد :  
[ما ذكر لي رجل من العرب بفضل ثم جاء الا رأيتَه دون ما يقال فيه الا  
زيد الخيلى] وسماه «زيد الخير» (٥) .

ومن طيء عرفنا الصحابي «رافع بن عُميرة الطائي السبسي» .

---

٢ - تاريخ ابن خلدون ٥٢٩/٢ - ٥٣٠ بيروت ١٩٦٦ م . وآجا وسلمى  
سلسلة جبليين متوازيين تعرف اليوم باسم «جبل شَمْر» في بلاد نجد .  
٣ - أخبار حاتم بالكرم أشهر من أن تذكر وتذكرنا سلسلة أجأ وسلمى  
بنار القرى التي كان حاتم الطائي المتوفي عام ٦٠٥ م يأمر غلامه يسار بأن  
يوقدها عليها وهو يرتجز :

أوقد فان الليل ليلٌ قرّ  
والريح يا غلام ربح صرّ  
عسى يرى نارك من يمر  
إن جلبت ضيفا فانت حرّ

يكنى حاتم ابا عدي . وابنه هذا ادرك الاسلام واسلم .

٤ - سمي بذلك لكثرة خيله .

٥ - الاصابة في تمييز الصحابة ٥٧٢/١ والاستيعاب ٥٦٣/١ .  
وبعضهم ذكر ما قاله الرسول : (ما وصف لي رجل قط فرايته الا كان دون  
ما وصف به الا انت ؛ فانك فوق ما قيل فيك) .

## بنو صفياء

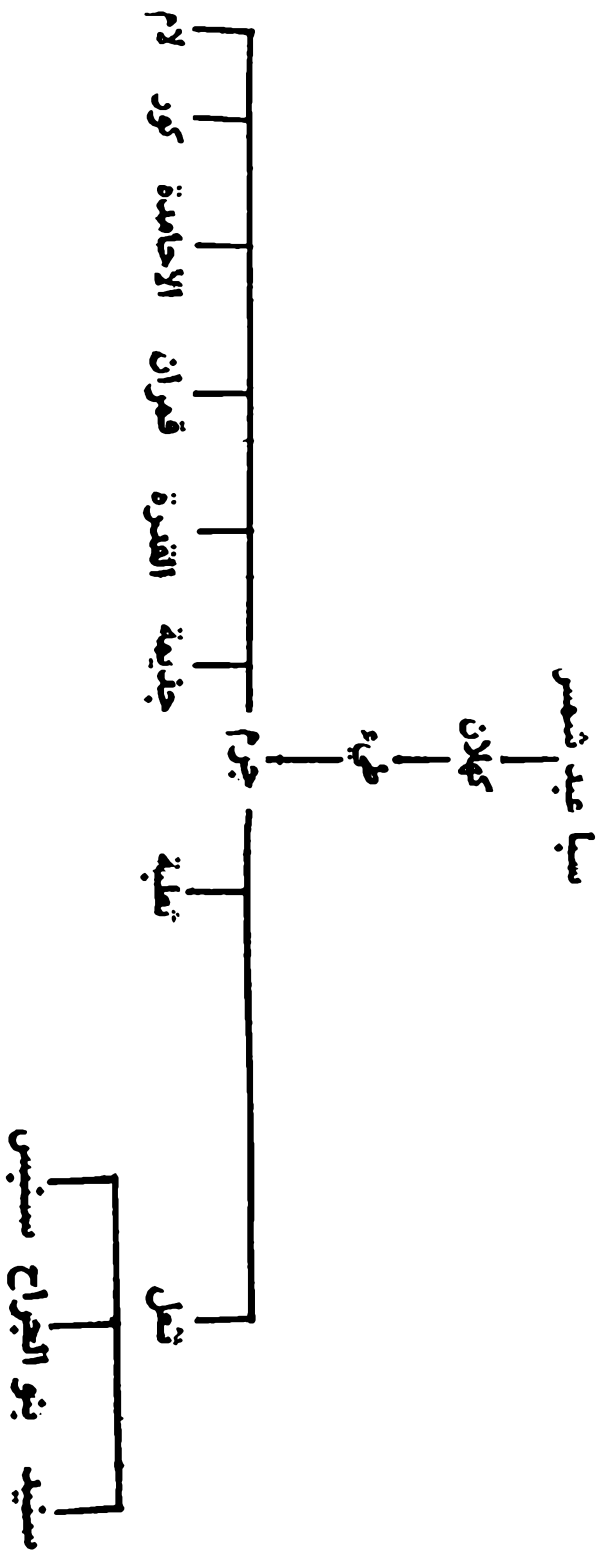

ولعل خالد بن الوليد يوم اجتيازه بادية الشام (بادية السماوة) من العراق الى الشام ، وحكاية اختراق الجيش العربي لهذه المفازة (٦) المهلكة المدومة المياه أعجب من اختراق جيش هنيبال الافريقي لجبال الألب .

وفي الفتوحات افتقرت طيء بالامصار . قال ابن سعد : [في بلادهم الان أمم كثيرة تملأ السهل والجبل حجازا وشاما وعراقا] . وقال : [وهم اصحاب الرياسة في العرب الى الان بالعراق والشام وبمصر منهم بطون (٧) .

---

٦ - وإليك حديث ذلك بإيجاز : [قال رافع لخالد : انك لن تطيق ذلك بالناس وبالخيول والاثقال . والله ان الراكب المفرد ليخافها على نفسه وما يسلكها الا مفرّرا ، انها لخمس ليل لا يصاب فيها ماء مع مضلتها . ولكن خالد اصر على اجتيازها وان لا بد من ذلك . فمرنا امرك . قال رافع : استكثروا من الماء . . . ابغني عشرين جزورا عظاما سمانا . فاتاه بهن خالد . فعمد اليهن رافع فظمّاهن ، حتى اذا اجهدن عطشا أوردهسن فشرين حتى اذا تملأن قطع مشافرهن ثم كمهن لثلا يجتررن . ثم قال لخالد : سر . فسار خالد بالجند والخيول والاثقال . فكلما نزلوا منزلا اخذوا اربعا من تلك الجزور وعصروا ما في اكراشها فسقاه الخيل ثم شرب الناس مما حملوا معهم من الماء . . . وفي اليوم الخامس وكان الماء على وشك النفاد ؛ قال رافع : انظروا يا قوم ! هل ترون شجرة من عوسج ؟ قالوا ما نراها . واخيرا وجدوها قد قطعت وبقيت منها بقية . سرّ رافع وكبّر وقال : احفروا في اصلها . فحفروا فاستخرجوا عينا فشربوا حتى روي الناس . فاتصلت بعد ذلك لخالد المنازل التي تكثر فيها المياه . فقال رافع : والله ما وردت هذا الماء قط الا مرة واحدة وردته مع ابي وانا غلام] . (الطبري ٣/٤١٥ - ٤١٦ بتصرف) .

٧ - نهاية الارب للقلقشندي ٣٢٦ وابن خلدون ٢/٥٣٠ .

هذا وكانت «تيماء» من بادية الشام عاصمة لهم (٨) .  
ومن أشهر الطائيين الذين نزلوا فلسطين «بنو ثعل» نزلت جماعة  
منهم «عبسان» من أعمال غزة واشتهر من ثعل عمرو بن عبد المسيح  
الذي عرف بأنه كان أرمى العرب ، وإياه يعني امرؤ القيس بقوله :

رب رام من بني ثعل مخرج كفيه من ستره

وبنو الجراح الذين أسسوا لهم امارة في البلقاء والرملة التسي  
استمرت عاصمة لهم من نحو ٣٦٠ - ٤٢٠ هـ : ٩٧١ - ١٠٢٨ م وأخيرا  
اتهمى حكمهم وأفل نجمهم (٩) .

وفي عهد «نور الدين بن زنكي ٥١١ - ٥٦٩ هـ : ١١١٨ - ١١٧٤ م»  
نبغ من أحفاد آل الجراح «ربيعة» (١٠) الذي كوّن له امارة مرموقة عند

٨ - نهاية الارب للقلقشندي ص ١٩ .

تيماء : نسبة الى قبيلة تعود بنسبها الى اسماعيل عليه السلام .  
وربما كان معناها «الجنوبي» . تقع في الحجاز بشمال غرب المملكة العربية  
السعودية . كانت في منتصف الطريق بين دمشق ومكة وعلى مسافة  
متساوية بين مصر وبابل في العراق . . وفيها ما يدل على انه كن بها  
حضارة زاهية . بها اشهر عين في بلاد العرب ، عثر بها على نقوش آرامية  
تعود الى انها من القرن الخامس او السادس قبل الميلاد ، كانت محطة  
للقوافل التي تأتي من الشام الى اليمن ومن العراق الى مصر .

اقام في تيماء السموال بن عاديا الأزدي المتوفي في نحو ٦٥ ق هـ :  
٥٦٠ م وكان له بها قصره المشهور باسم (الأبلق) - على وزن الاحمر - وكان  
السموال معاصرا لامرئ القيس .

وواحة تيماء تضم اليوم نحو ١٢ الف نسمة ، ارضها خصبة ، صالحة  
للزراعة تشتهر بتمرها الجيد ، مستوطنوها من قبيلة (الفقرا) المار ذكرها  
وهي فرع من عنزة .

٩ - راجع تفاصيل امارة بني الجراح في بلادنا فلسطين ج ٤ ق ٢ .

١٠ - هو ربيعة بن حازم بن علي بن مفرج بن دغفل بن جراح . وكان  
بني الجراح بعض الاهمية في القرنين الرابع والخامس الهجريين (القرن  
العاشر والحادي عشر الميلاديين) ولكنهم لم يفلحوا بتأسيس دولة مستقرة =

نور الدين ووالده • وبعد وفاته تمكن ولده «فضل» ان يصبح رأس قومه على البادية بين الشام ونجد والعراق وكان ذلك في عهد المماليك •

وقد أبلى «آل ربيعة» او «آل الفضل بن ربيعة» البلاء الحسن في محاربة الافرنج وهم عدة بطون اعظمهم شأنًا وأرفعهم قدرا آل عيسى وكان لأميرهم اعلى رتبة عند الملوك وغيرهم من سائر أمراء العرب (١١) ومن أمرائهم (مهنتًا الاول) الذي حضر مع قطز معركة عين جالوت : ٦٥٨ هـ : ١٢٦٠ م .

سأقت الأقدار القائد الظاهر بيبرس الذي فر من وجه خصومه بعد معركة «عين جالوت» الى مضارب آل الفضل بن ربيعة فاحتفى به عيسى بن مهنا واکرمه وآواه وقراه وخيره في رباط خيله فاختر منها فرساً فأعطاه ذلك الفرس . وزوده وبالغ في الاحسان اليه فعرفها اليه الظاهر فلما اعتلى الظاهر بيبرس عرش السلطنة جعل الامرة على آل الفضل لعيسى بن مهنا ولم يزل عند الملك الظاهر معظماً عالي المقام الى ان مات . وعهد بالأمرة لولده مهنا بن عيسى آل الفضل بن ربيعة الذي علت مكانته في ايام الملك المنصور قلاوون اكثر من مكانة ابيه . ومن أمرائهم عيسى بن الفضل الذي تولى امر عربية سنة ٧٤٣ هـ ولكن مدة امارته لم تطل فتوفي في بيت المقدس عام ٧٤٤ هـ : ١٣٤٣ م وذلك في عهد اسماعيل بن الناصر بن قلاوون .

ومن أحفاد «آل الفضل بن ربيعة» في الشام اليوم نذكر «أبا ريشة» أمراء عشيرة الموالي وطوقان (١٢) والحياري والعابد والفاعور

= لهم • ويظهر ان هيمنتهم وسيطرتهم على البلاد كانت بسبب نفاقهم وخيانتهم - وقد أفلح البيزنطيون باستخدامهم - ونهبهم القرى والمدن وقوافل الحج وهي في طريقها الى الحج .

١١ - نهاية الأرب للقلقشندي ص ١١١ .

١٢ - ومن فروع آل طوقان في نابلس : خليفة والخواجة والأغوات والبيكات ، واسعيد ورحال وعبد الرزاق .

و«كعوش» في قضاء صفد وشتيت منهم في وادي موسى من أعمال معان وفي غور دامية • والى آل الفضل تنسب حمولة الريماوي - من بيت ريماء في قضاء رام الله - وعرب الخريفات (قضاء طبرية) وعرب العيسى في شمال شرقي الاردن وجبل الدروز والصنابحة في محافظة عمان (١٣) وغيرهم •

وكما اظهر «آل الفضل» بطولية وشجاعة في حروبهم مع الافرنج والمغول وغيرهم ، قاوم أحفادهم «عرب الفاعور» جيوش المستعمرين والغزاة من فرنسيين وبريطانيين ويهود في سورية وفلسطين بعد الحرب العالمية الاولى •

يقول ماكسي فون ابينهايم Oppen Heim عن آل الفضل الذين زارهم في مطلع القرن العشرين « تقع منتجعات الفضل في شمال غرب الجولان بين القنيطرة وبين الحولة ، والذي يطلع على حالتهم الحاضرة ، سيكون صعباً عليه ان يتصور ولو بالحلم ان هؤلاء سادوا قديماً صحراء الشام ولعبوا دوراً مهماً في تاريخ الدولة المملوكية ذلك انهم لا يعدون اكثر من بضع مئات من المضارب لكن على أي حال فإن شيوخ آل الفضل او بعبارة اخرى امراءهم ما يزالون يعدون بين اعرق البيوتات في بلاد الشام ١ هـ .

ومن طيء «آل السنيد» - بفتح السين - من بطون «غزيرة» بن أفلت بن ثعل من طيء • قال الحمداي : وهم بالشام والعراق والحجاز وفيما بين العراق والحجاز (١٤) • نزلوا ديار غزة وإيهم تنسب قرية

١٣ - وأما آل شمنا - بفتح الشين وتشديد الميم - فهم من آل مرا - بكسر الميم وفتح الراء - اخي الفضل بن ربيعة ، وممن دخل بآل الفضل (عرب السراجون) ، وإيهم عرب السرجونة في بلاد طبرية . دمر العدو منازلهم ونهب مواشيهم وشتتهم •

**فائدة تل طوقان :** قرية على بعد ٣٠ كيلومترا عن إدلب في شمال سورية . ومن آل ابي ريشة نذكر الشاعر الشهر «عمر ابو ريشة» المولود في عكا واهله فلسطينية .

١٤ - صبح الأعشى ١/ ٣٢٣ . مسالك الابصار في ممالك الامصار : اشهر دراسة وتحقيق « دوروتياكرا فولكسي ... ص ١٣ .

«ديرسنيد» على مسيرة ١٢ كم للشمال الشرقي من غزة ، قرية دمرها اليهود وشتتوا سكانها .  
وطيء اليوم تعرف باسم «شَمَّر» طوائفها منتشرون في نجد  
والعراق وبر الشام وغيرها . ومن الذين ينسبون الى شَمَّر جنوبي  
الشام نذكر :

- في شرقي الاردن : (فلسطين الشرقية) .
- عشيرة الغياليين : من تابعي بني صخر (١٥) .
- عشيرة الحجايا : يعيشون في بلاد الكرك .
- العرييات : من سكان السلط .
- في فلسطين (١٦) الغربية :
- قضاء بئر السبع : الصوايحة من عشيرة الجبارات وأبناء عمهم  
«الراماضين» (١٧) من «التياها» .

قضاء جنين : الجربان في يعبد ولعل قرية جربا من عمل جنين وجرباء  
في شرقي الاردن دعيتا باسمها هذا نسبة الى جماعة من قبائل «الجربة»  
الشريفة العراقية نزلتھما وطبعت اسمھما عليھما .

- قضاء بيت لحم : بعض جماعات من عرب ابن عبيد .
- قضاء نابلس : الراجح ان حولة «بني شسة» في قرية «بيتا»  
والعجاجة في الغور النابلسي من شَمَّر ، وتذكر عرب «المُجيدت» في  
قضاء الناصرة انھم من نجد .

وهناك عائلات كثيرة اخرى في فلسطين تعود بنسبها الى شَمَّر .

- 
- ١٥ - تاريخ شرقي الاردن وقبائلها ٢٢١ .
  - ١٦ - مر ذكر ذلك في اجزاء مختلفة من بلادنا فلسطين .
  - ١٧ - منهم جماعة نزلت «قطر» واستقرت فيها .

## بنو جرم

بطن من بطون طيء الفلسطينية • وذكر ان جرم أمه التي حضنته  
فعرف بها وبلادهم غزة والداروم <sup>(١)</sup> مما يلي الساحل الى جبل الخليل  
وهم غير جرم قضاة المار ذكرهم في بحث سابق •

ومن حوادث جرم وأمرائها نذكر شيخهم (أوى) الذي في عهده  
كثرت الفتن في عام ٧٥٠ هـ بين قومه وثلعة في بلاد القدس ونابلس •  
حالف النصر ثلعة في اول امرها الا ان الدولة في المدة الاخيرة ارسلت  
جيوشها للقضاء على الفتنه وانتصرت لـ (جرم) مما اضطر معظم ثلعة  
للفرار الى البادية <sup>(٢)</sup> •

وقد ظلت لجرم نفوذها ومكاتها عرفنا من أمرائها «أبابكر» الذي  
كان ضمن مشايخ البلاد الذين قتلوا في الفتنه التي حصلت بين عربان  
جبل نابلس <sup>(٣)</sup> عام ٨٩٤ هـ ، ثم ولده «أبا العويس» <sup>(٤)</sup> و«ثابت

- 
- ١ - الداروم : هي الاقسام الجنوبية من مقاطعة بيت جبرين فسي  
العهد الروماني . ومن مواقع مدنها وقراها ما يعرف اليوم باسم «السموع»  
و«عين جدي» و«يطة» و«خويلفة» و«دوما» وغيرها •
  - ٢ - السلوك للمقريري ج ٢ ق ٣ ص ٨٠٤ - ٨٠٧ بإيجاز •
  - ٣ - بلادنا فلسطين ج ٢ ق ٢ ص ٥٠٣ •
  - ٤ - الانس الجليل ص ٥٠٤ •



الرميثي»<sup>(٥)</sup> و«محمد بن ابراهيم الودياتي» الذي تولى الامارة عام ٨٩٤ هـ (٦) .

ونذكر عائلة «العويسات» التي تقيم في قرיתי «البرج» و«يرمعين» من أعمال الرملة وعائلة «عويس» في يافا انهم من أعقاب «ابسي العويس بن ابي بكر» المتقدم ذكره . وفي قضاء القدس (قصر عويس) الاثري الراجح انه كان مركزا من مراكز «العويسات» في الزمن الماضي .

ومن جرم نذكر «بني شاور» الذين نسبت اليهم قرية (الشاورية) التي تقع على الحدود الجنوبية لمنطقة الخليل في أواخر العهد المملوكي<sup>(٧)</sup> .

ومن أحفاد وسلائل جرم «عرب الجرامنة» الذين استقروا في قرية «المير» - المحمودية - من أعمال يافا . وقد شتتهم اليهود بعد ان قتلوا منهم من قتلوه وهدموا منازلهم ونهبوا مواشيهم .

والجرم (بكر الجيم) قرية من أعمال إربد في الغور لعل طائفة من بني جرم نزلتها وخلدت اسمها عليها وعلى الوادي الذي يمر في جوارها، ثم حرفت الى جرم . والجرم بمعنى الارض الشديدة الحرارة وهو ما يصدق على هذه القرية .

وها هي أشهر بطون جرم التي سكنت فلسطين :

بنو جذيمة : هم المشهورون من جرم . يقال ان لهم نسا في قریش .

---

٥ و٦ - الانس الجليل ص ٥٢٣ . راجع ايضا ص ٣٩٤ من بلادنا فلسطين ج ١ ق ٢ .  
٧ - بلادنا فلسطين ج ٥ ق ٢ ص ١٠ و ١١ .

وزَعَمَ بعضها انها ترجع الى مخزوم . ومنهم «آل عوسجة» و«آل أحمد» و«آل محمود» . ثم اختلط بهم أسلم . ومساكن جذيمة هؤلاء ومن انضم اليهم مع قومهم جرم ، ببلاد غزة من الشام الى الآن (أ) .

اقول : في ناحية الخلصة من بلاد السبع واد يعرف باسم «عوسجة» لعل قبيلة «عوسجة» نزلته وخلدت اسمها فيه . ويقيم في هذه الناحية «عرب الصبيحات» و«عرب المسعوديين» والى بني جذيمة تنسب حمولة «الربايعة» في «ميتلون» من أعمال جنين ، والنسبة الى جذيمة جذمي بالتحريك .

---

٨ - صبح الاعشى ٣٣٢/١ ونهاية الارب ٢٠٨ - ٢٠٩ .

## بنو جذية

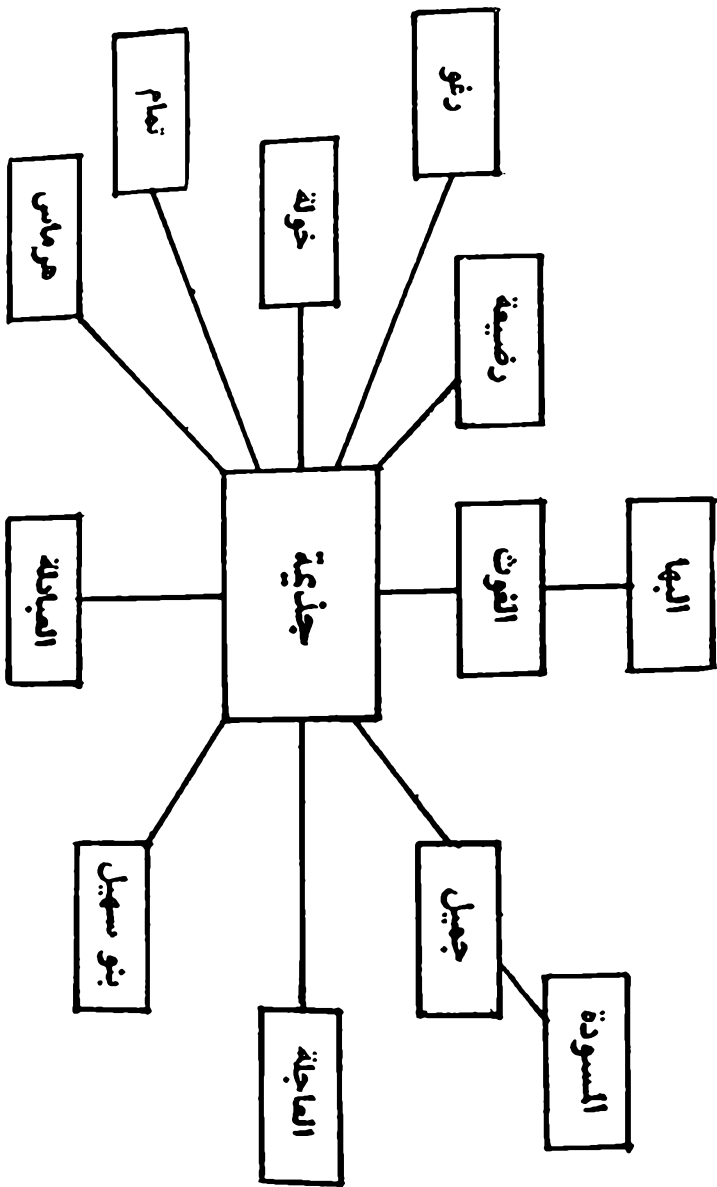

بنو سهيل : كانت بلادهم «الداروم» المار ذكرها • وكان منهم سفراء بين الملوك وكان يجاورهم قوم من بني زُيد من ابناء عمهم يعرفون ببني فهيد ثم اختلطوا بهم • وكانت مساكنهم مع بني قومهم جـسـرم ببلاد غزة (١) •

والى بني سهيل هؤلاء نسبت قرية «بني سهيلة» في ظاهرخان يونس الشرقي • ومن أحفادهم في هذه القرية حمولة «الدقات» وجماعات تقيم في مجدل يابا وعتيل • وعائلة «بسيسو» (٢) الوجيهة في ديار غزة •

العبادة : سلائلها ما زالت تحمل اسم «عبد الإله» في بلدة خان يونس (٣) •

بنو جميل (٤) : ومن بطونهم «بنو مقدم» و«المسودّة» في الخليل •

بنو هرماس (٥) : ومن أحفادهم «آل الماضي» زعماء اجزم من أعمال حيفا، والهرماس ولد الاسد وقيل ولد النمر •

وبنو غوث : ومنهم بنو بها وآل نادر • منازلهم ببلاد غزة ، وما زال اسم البها باقيا في خربة البها ووادي البها على مسيرة ١٦ كم للشرق من غزة (٦) •

---

١ - نهاية الارب ص ٢٩٨ •

٢ - وفي قول آخر انهم من «السايسة» العراقية وهي من فرع سنبس وعلى كل فهم عرب اقحاح من القحطانية •

٣ - بلادنا فلسطين ج ١ ق ٢ ص ٢٩٦ •

٤ - نهاية الارب للقلقشندي ص ٢١٨ و ٤٢٥ •

٥ - بلادنا فلسطين ج ١ ق ٢ ص ٣٩١ •

٦ - نهاية الارب ص ٣٠٢ ، ٣٩٠ ، ٨٨٣ و ١١٣ وبلادنا فلسطين ج ١

ق ٢ ص ٣٩١ •

ومن بني جذيمة ايضا :

بنو شبل وبنو رضية وبنو العاجلة وبنو تمام وبنو خولة وبنو  
رغو (٧) وجميع هؤلاء كانت مساكنهم مع قومهم (جرم) في غزة وبلادها  
ومن جرم ايضا :

القدرة : منازلهم مع قومهم جرم طيء ببلاد غزة • يبدو ان القديرات  
في ديرة السبع من أعقاب القدرة هؤلاء •

بنو قمران (٨) : خلدت اسمها في موقعها المعروف بـ «خربة قمران» على  
ساحل البحر الميت الشمالي الغربي •

بنو الاحامدة (٩) : لعل «الحمادات» من الحناجرة في بئر سبع من  
أحفادهم •

بنوكور (١٠) : خلدت اسمها في موقعين : في «كور» من أعمال  
طول كرم وفي «خربة كور» الاثرية في قضاء طبرية •

ومن بطون طيء ايضا :

١ - بنولام : مساكنهم بالمدينة المنورة ومنهم «أوس بن حارثة بن لام  
الطائي» سيد طيء (١١) • نزلوا فلسطين ونسبت اليهم البلدة التي اقامها

- 
- ٧ - نهاية الارب ص ٢٦٣ ، ١٤٢ ، ١٨٧ ، ٢٤٨ ، ٢٩٣ •  
٨ - صبح الاعشى ٣٢٢/١ وبلادنا فلسطين ج ١ ق ٢ ص ٣٩٠ •  
٩ - نهاية الارب ص ١٦٥ وبلادنا فلسطين ج ١ ق ٢ ص ٣٩٠ •  
١٠ - نفس المصدرين : ص ٤٠٩ و ٣٩٠ •  
١١ - معجم البلدان ٤/٤٧٠ •

الخليفة هشام بن عبد الملك الاموي (١٢) على ساحل البحر على مسيرة  
٢٦ كيلومترا للجنوب من حيفا .

وقد ذكر الحمداني انهم داخلون في امرة آل ربيعة من عسرب  
الشام (١٣) . وقال ابن اياس في تاريخه ان بني لام كانوا في اواخر القرن  
التاسع الهجري ينزلون بلاد الكرك (١٤) .

• وبنو لام منتشرون في العراق •

ذهب بعضهم الى ان الصقور والغزاوية فسي بلاد بيسان يعودون  
بنسبهم الى بني لام هؤلاء ، وإليهم تنسب «خربة بيت لام» الاثرية في  
جوار «بيت اولاء» من أعمال الخليل .

دمر الاعداء «كفرلام» العربية العريقة وأقاموا عليها مستوطنة لهم ،  
بعد ان شتتوا وقتلوا سكانها •

٢ - بنو سعد : والى هؤلاء تنسب سكان قرية جالود القدماء الذين  
قهرتهم عائلة الحاج محمد وحلت محلهم •

---

١٢ - نهاية الارب ص ٤٤٨ .

١٣ - ٢٨١/٣ .

١٤ - كان اوس ، المار ذكره ، هذا ممن يضرب به المثل في الكرم والجود .

## بنو سنابس

بطن من بطون طيء وسنابس بضم السين وسكون النون وضم الباء  
الموحدة وسين في الآخر • وبعضهم يرى لفظها بكسر السين كما قال  
آخرون بفتحها •

ومن أشهرهم الصحابي «رافع بن عميرة» دليل المسلمين في اجتيازهم  
البادية بقيادة خالد بن الوليد وقد مر ذكر ذلك •

قيل لهم «سنابس» باسم أبيهم نزلوا جنوبي فلسطين وكثروا هناك  
واشتدت وطأتهم على الولاة وصعب امرهم فبعث الوزير اليازوري  
واستدعى قسماً كبيراً منهم وأقطعهم أراضي خصبة من أراضي مصر<sup>(١)</sup> .

ويبدو ان مقامهم الرئيسي كان في الموقع الذي يحمل اليوم اسم  
«خربة سنابس» في الظاهر الشرقي من قرية «حليقات» في بلاد غزة<sup>(٢)</sup> •

وفي سنابس أفخاذ وعشائر منهم «الخزاعلة» و«رُميح»<sup>(٣)</sup>  
و«المعين» •

- ١ و٤ - البيان والأعراب عما بأرض مصر من الأعراب للمقريزي ص ٨ •
- ٢ - بلادنا فلسطين ج ١ ق ٢ ص ٢٤٩ •
- ٣ - أحفادهم في قرية المزبرعة من اعالي يافا •

والخزاعلة اصلهم «قننة بن جلاذ ٠٠٠ بن خزعل ، والى قنة هذا ينسب مقدمهم «معالي بن فريج»<sup>(٤)</sup> . ولعل عائلة «القننة» في بيتدجن من أعمال يافا تعود الى «قنة بن جلاذ» هذا وخربة الخزاعلة تقع في الجنوب من مدينة بئر سبع على مسيرة ١٤ كم منها وعلى هذه البقعة أقيمت مدرسة القبيلة . و«المعين» نزلت في الموقع الذي يحمل نفس الاسم للشرق من بني سهيلة : «خربة المعين» من اراضي الترايين في بئر سبع .

ومن أعقاب سنسب في فلسطين «قبيلة الحارثية» ذكرها ابن خلدون في تاريخه (١٢/٦) ان بني حارثة من اوفر القبائل عددا ، من احد بطون طيء متغلبون لهذا العهد<sup>(٥)</sup> في تلول الشام لا يجاوزونها الى القفار .

ومن أعقاب الحارثيين في فلسطين أعقابهم في قضاء جنين ظهر منهم (ابن طرباي) الذي أيد السلطان سليم فاتح الشام و«أحمد بن طرباي بن علي الحارثي» امير اللجون (٩٧٩ - ١٠٥٧ هـ : ١٥٧١ - ١٦٤٧ م) وما زال الحارثيون حكام جنين وما والاها من البلاد الى ان خرجت الحكومة منهم عام ١٠٨٨ هـ ولما زار الشيخ عبد الغني النابلسي جنين في عام ١١٠١ هـ قال : [واجتمعنا بمن بقي من أمرائهم هناك وقد صاروا مغاربا للامارة بعد ان كانوا لها مشارقا]<sup>(٦)</sup> .

والى قبيلة الحارثية تنسب عشيرة وادي الحوارث في قضاء

---

٥ - عاش ابن خلدون ٧٤ سنة ٧٣٢-٨٠٨ هـ - ١٣٣٢-١٤٠٦ م .  
٦ - بلادنا فلسطين ج ٣ ق ٢ ص ٤٣ .



طول كرم (٧) والحمام والغنّامة من عشائر صنفد وشيوخ قرية المزيرعة (٨)  
كما نسبت اليها «خربتا الحارثية» من أعمال الرملة و«قرية الحارثية»  
المندثرة من أعمال حيفا «وسيلة الحارثية» من أعمال جنين .

ومن سننيس جماعات في بعض انحاء سورية ولا تزال هذه القبيلة  
معروفة باسم عشيرة الروسان . وفي مصر قبائل تعود بأصلها الى الخزاعلة  
من سننيس .

---

٧ - نفس المصدر ج ٣ ق ٢ ص ٣٤٢ وما بعدها .  
٨ - ونعني بهم بني رميح . وقد نزلت جماعة من بني رميح والقت  
بهم في «قطر» مما دعاهم لتسمية البقعة التي استقروا فيها في ظاهر  
الدوحة باسم «غزة» نسبة الى الديار التي اتوا منها .

# تعليمة

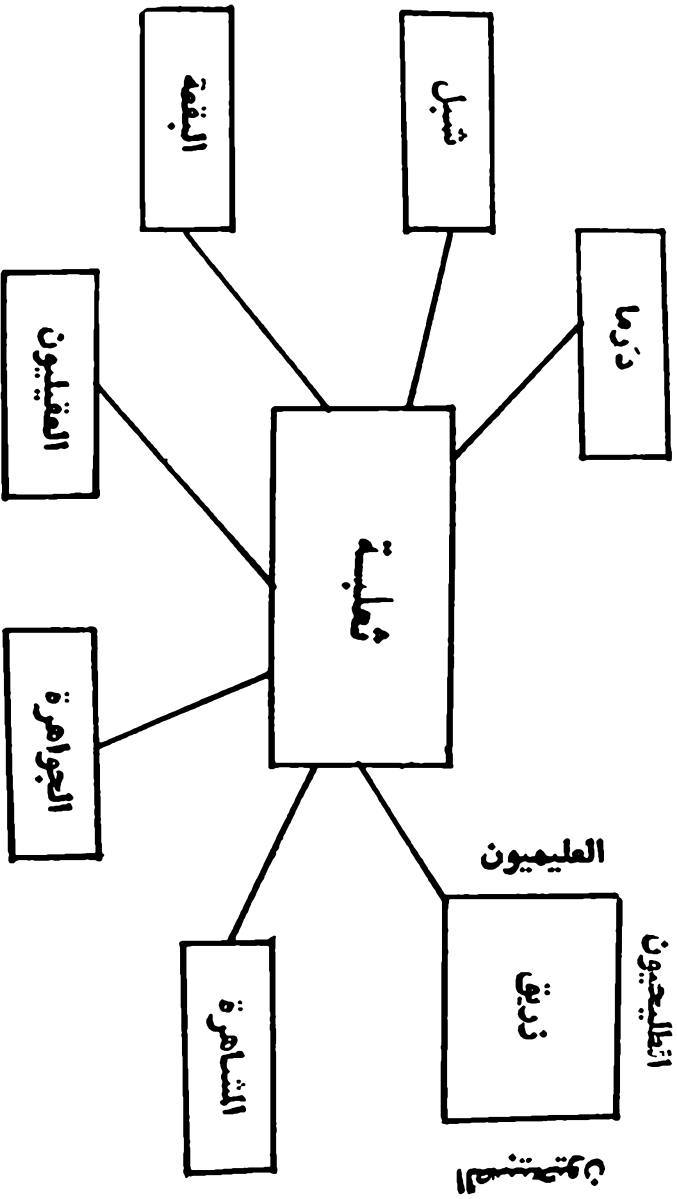

ثعلبة : بطن من طيء وهم بنو ثعلبة بن سلامان بن ثعل ٠٠٠٠ من طيء ، نزلوا بالشام مما يلي ارض مصر الى الخروبة وقال الحمداني لم أرَ ثعلبة الا غزاة مجاهدين لهم آثار في الفرنج (١) .

وفي عهد الظاهر بيبرس كانوا يقومون بخدمة البريد وإحضار الخيل اللازمة (٢) له .

وقد ذكرنا في بحث سابق ما حدث بين ثعلبة وجرم من حروب وفتن عام ٧٥٠ هـ . وكان على زعامة ثعلبة «سنجر بن علي» الذي اتصر في اول امره على جرم وغنم منهم الكثير من العتاد والاموال كما نهب القدس والخليل والرملة واللد . ولكن المماليك تغلبوا عليه واضطروه للفرار الى البادية ، وان قسما كبيرا من زعماء ثعلبة اضطروا للتسليم للجيش التي التقت بهم بالقرب من اللد (٣) .

ومن بطون ثعلبة نذكر :

١ - بنو درما وبنو زريق : وهما اخوان ابني عوف بن ثعلبة . كانوا مع قومهم ثعلبة بمصر والشام (٤) وكانوا يجاورون الداروم (٥) .

٢ - بنو شبل : ينتسبون الى نافع بن مروان . ومن أعقابهم ايضا النفيعات في سيناء وفلسطين (٦) .

- 
- ١ - البيان والأعراب للمقريزي ص ٣ ونهاية الأرب ص ١٩٥ .  
والخردبة منزلة بين العريش ورفح .
  - ٢ - السلوك ج ١ ق ٢ ص ٤٨١ .
  - ٣ - السلوك للمقريزي ج ٢ ق ٣ ص ٨٠٤ - ٨٠٧ بتصرف .
  - ٤ و ٥ - نهاية الأرب للقلقشندي ص ٢٧١ و ٢٥١ .
  - ٦ - تاريخ سيناء القديم والحديث : ص ١١٠ القاهرة ١٩١٦ .

كان بنو شبل والجواهرة (٧) والمرآونة (٨) ينزلون مع غيرهم من ثعلبة  
بمصر والشام .

٣ - البقعة (٩) : لعل حي «البقعة» في بيت المقدس تحريف لاسم  
هذه القبيلة التي يحتمل ان تكون نزلته ونسب اليها .

٤ - العليميثون (١٠) : من بني زريق وكان مقدمهم قديما (عمرو بن  
عسيلة) أمّراً بالبوق والعلم . وكان منهم رجال ذو ذكر ونباهة . خدموا  
الدول وعضدوا الملوك وقادوا ونصروا . ومنهم «القمعة» و«الرياحين»  
و «الفوفة» .

٥ - المساهرة (١١) صحيحها «المشاهرة» ، حي من أحياء غزة . نسب  
اليهم لنزولهم فيه والمشاهرة بطن من بطون بني زريق المار ذكرهم .

٦ - الطليحيون: - من بني زريق وكان مقدمهم «شقيير بن جورجي»  
أمّراً بالبوق والعلم (١٢) ومن الطليحيين آل حجاج وآل عمسران  
وآل حفصان والمصافحة (١٣) . يبدو ان العشائر التي تحمل لقب «حجاج»  
و«حجوج» في بلاد بئر سبع اليوم هي من أحفاد آل حجاج هؤلاء (١٤) .

٧ - العقيليون (١٥) ومن أعقابهم آل الشوا في غزة وغيرها .

---

٧ - نهاية الارب ص ١٢٦ وصبح الاعشى ٣٢٣/١ . وهما للقلقشندي .

٨ - نفس المصدرين ١٥٩ و ٣٢٣/١ .

٩ - نهاية الارب ص ١٢٠ .

١٠ - صبح الاعشى ٣٢٣/١ .

١١ - نهاية الارب ص ١٥٩ .

١٢ - البيان والأعراب للمقريزي ٤ .

١٣ - صبح الاعشى ٣٢٣/١ ونهاية الارب ٩٩ .

١٤ - بلادنا فلسطين ج ١ ق ٢ ص ٣٨٨ .

١٥ - بلادنا فلسطين ج ١ ق ٢ ص ٣٨٨ .

٨ - الصبيحيون (١٦) من بني زريق ومنهم بنو وهم والسنديون  
والبجاجة والمعدثون والسعالي والزموت والروايات والنمورة  
والشخيين والرمالي والغيوت • ومن أحفاد الصبيحيين عشيرة  
الصبيحات من العزازمة وعشيرة «صبيح» في قضاء الناصرة و«الغيوت»  
من التياها وغيرهم •

ومن أحلاف ثعلبة طيء ببلاد الشام مما يلي مصر «النعيمات» ومن  
بقاياهم على الأرجح :

١ - النعيمات من الحناجرة في بلاد سبع •

٢ - نزلت جماعة منهم منطقة بني نعيم في بلاد الخليل وخلصت  
اسمها في قرية بني نعيم •

٣ - نزلت جماعات منهم شواطيء نهر عكا وطبعت اسمها عليه فدعي  
نهر النعامين •

والراجع ايضا :

أ - ان النعيمات في البلقاء والكرك منهم •

ب - ان عرب «القلوق» المقيمون في لبنان يعودون بأصلهم الى  
النعيمات • وأما بعض العائلات التي تنزل في جوار «عرب اللقلوق»  
فتنسب الى عرب الهيب •

هذا وقبيلة النعيم في سوريا من اكبر عشائرها ويقيمون في مختلف  
محافظات الجمهورية العربية السورية •

---

١٦ - بلادنا فلسطين ج ١ ق ٢ ص ٣٨٩ و٤٣٧ وصبح الاعشى ١/٣٢٣  
ونهاية الارب ٤٤٧ و١٣٨ و١١٨ و١٣٧ •

## بنو كهلان

— كندة —  
|

سبا عبد شمس

كهلان

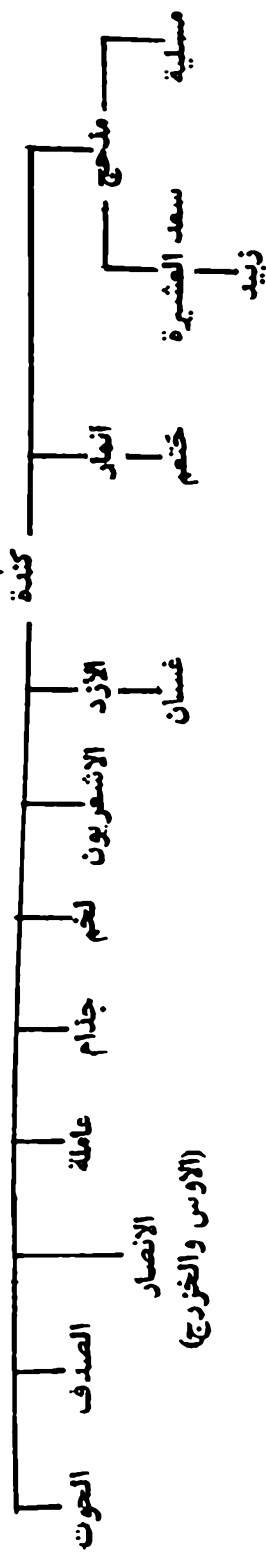

كندة : من كهلان وكندة أبوهم واسمه ثور . وانما سمي كندة لانه  
كند أباه اي كفر نعمته . وكندة هذا هو ابن اخي جذام ولخمس  
وعاملة . وكان لهم ملك باليمن والحجاز .

وفي ايام الامبراطور الرومي «أفسطاسيوس ٤٩١ - ٥١٥» أغار على  
فلسطين وجوارها في عامي ٤٩٧ و ٥٠١ م بعض قبائل كندة . الا ان  
الامبراطور عقد مع المغيرين صلحا ، خيم بموجه الامن على فلسطين  
وفنيقية والعربية (١) .

والى كندة ينسب الشاعر «امريء القيس» (٢) في نحو ١٣٠ -  
٨٠ ق هـ : نحو ٤٩٧ - ٥٤٥ م لعله أشهر شعراء العرب على الاطلاق .

وفي عام ٩ هـ وفد وفد من كندة على رسول الله بزعامه «الأشعث بن  
قيس» وأعلنوا اسلامهم ، وفي عام ١١ هـ ارتدت هذه القبيلة الا ان  
خالد بن الوليد ظفر بهم وعادوا الى الاسلام .

وينسب الى كندة الصحابي امرؤ القيس بن عابس الكندي (٢) .  
شهد اليرموك وكان قبل ذلك أنكر على «الأشعث» ارتداده . والصحابي  
«شراحيل بن حسنة» يكنى «أبا عبد الله» وحسنة أمه . كان احد

- 
- ١ - تاريخ العرب قبل الاسلام جواد علي ٢٤٥/٣ - ٢٤٦ .
  - ٢ - هو امرؤ القيس بن خنجر الكندي ، يتصل نسبه بملوك كندة  
احدى قبائل اليمن . هاجر ابناؤها الى شمالي الجزيرة العربية وكوتوا  
الامارة . قتل بنو اسد ابا امرئ القيس فانقلبت حياة الشاعر من اللهو الى  
الجد سعيا للاخذ بثأر والده .
  - ٣ - الاصابة في تمييز الصحابة ٦٣/١ - ٦٤ .

القادة في الحملة الاسلامية العربية الكبرى فافتتح شمال فلسطين ومات  
في طاعون عمواس ، وقبره في الغور •

وفي الفتوحات المذكورة كانت كندة احدى القبائل التي استقرت  
في فلسطين وخاصة في بلاد البلقاء •

ومن فلسطينيين كندة نذكر التابعيين : ١ - رجاء بن حيوة الكندي  
المولود في بيسان ، كان امينا على بيوت وأموال خزائن عبد الملك بن  
مروان ومن بعده كان صاحباً ومستشاراً لعمر بن عبد العزيز وقد مر ذكر  
رجاء في مواقع كثيرة من مجلدات بلادنا فلسطين • كان رحمه الله سيد  
زمانه • توفي عام ١١٢ هـ : ٧٣٠ م وقد شاخ ؛ ٢ - هانىء بن كلثوم بن  
عبد الله ••• الكندي الفلسطيني عرض عليه القضاء فامتنع • توفي في  
السافرة من أعمال يافا • ومن فلسطينيين كندة ايضا : ١ - عبادة بن  
نسي القاضي وينعت بسيد اهل الاردن توفي عام ١١٨ هـ : ٧٣٦ م •  
٢ - الشاعر والمحدث بن المبارك الطبراني (٤) •

ومن بطون كندة التي نزلت فلسطين :

١ - الصعوب : او بنو صعب نزلوا ديار طول كرم وإليهم نسب هذه  
القضاء في اول الامر باسم قضاء بني صعب •

٢ - الحت : استقروا في جوار حتا من عمل غزة وفي خربة حتا في  
بلاد الخليل •

---

٤ - ابن عساكر ٣٦١/٤ •



٣ - حسان بن معاوية : خلدت اسمها في قراوى بني حسان فسي  
جبال نابلس •

٤ - الحوت : وما زالت سلائلها تحمل نفس الاسم في مصر وبيروت  
ويافا •

٥ - بنو الصدف : بفتح الصاد وكسر الدال • وأعقابهم فسي  
دير غسانة من أعمال رام الله وغيرها •

## بنو خثعم

بطن من أنمار • وهذا حي من كهلان • وقد افترقوا في الآفاق ايام الفتح ومنهم من نزل فلسطين • وينسب اليهم :

١ - الصحابي : ربيعة بن السكن ، ابو رويحة الفرعي من خثعم • سكن فلسطين ومات بيت جبرين • اتى رسول الله معلنا اسلامه • فعقد له رسول الله راية بيضاء وقال له : « اذهب يا أبا رويحة الى قومك فنادِ فيهم من دخل راية ابي رويحة فهو آمن ففعل (١) » •

٢ - الصحابي : تميم بن ورقاء الذي حضر فتح قيسارية وتوجه الى المدينة المنورة وبشّر عمر بن الخطاب بفتح هذه البلدة الفلسطينية الشهيرة وكان ذلك عام ١٩ هـ : ٦٤٠ م •

٣ - القائد الفلسطيني الصحابي - وقيل انه تابعي - مالك بن عبد الله الخثعمي ابو حكيم» (٢) المعروف بمالك السرايا «جمع سرية» • رجل صالح • كان قائد جيوش الصوائف (٢) في عهد معاوية ثم يزيد ثم عبد الملك • غزا بلاد الروم عام ٤٦ هـ : ٦٦١ م فانتصر عليهم وغنم منهم

---

١ - الاصابة ١/٥٢٨ •

٢ - اي الغزوات التي كان يشنها العرب في الصيف •

غنائم وفيرة • استمر رضي الله عنه في غزوته المذكورة الى ان استشهد  
عام ٥٥ هـ • ويروى عن مالك قول رسول الله : [من أغبرت قدماء فسي  
سبيل الله حرمه الله على النار] (٣) •

ومن خثعمي فلسطين ايضا نذكر : ١ - الزبير بن خزيمة كان في  
الجيش الذي قاتل اهل المدينة المنورة في معركة الحرة كما كان في  
حصار ابن الزبير بمكة (٤) ؛ - أسيد بن عبد الرحمن الخثعمي  
الفلسطيني • محدث • روى عنه الإمام الاوزاعي • توفي سنة  
١٤٤ هـ (٥) •

والمحدث عبد الجبار الخثعمي السحليني نسبة الى خربة السحلية في قرية  
بيت لاهيا من اعمال غزة .

- 
- ٣ - الاصابة ٣٤٧/٣ والاستيعاب ٣٥٥/٣ •
  - ٤ - تاريخ ابن عساكر ٤٥١/٥ •
  - ٥ - تاريخ ابن عساكر ٥٨/٣ - ٥٩ وأسيد بكسر السين وفتح الهمزة.

## بنو زبيد

بنو زبيد : بضم الزاي • بطن من سعد العشيرة بن مالك - وهو  
مَدْحَج - •••• بن كهلان • قبيلة يسانية • وفي سنة ٩ هـ قدم وفد من  
هذه القبيلة برياسة «عمرو بن معد يكرب» على رسول الله فأسلموا •  
وزعيمهم هذا هو : «عمرو بن معديكرب بن ربيعة الزبيدي» (١) يكنى  
أبا ثور شاعر ، فارس مشهور • ارتد بعد وفاة الرسول ثم رجع إلى  
الاسلام • شهد اليرموك • قال احدهم : «ما رأيت أشرف من رجل برز  
يوم اليرموك ، فخرج عليه عالج فقتله ثم آخر فقتله ، ثم انهزموا وتبعهم  
ثم انصرف إلى خبائله عظيم فنزل ودعا من حوله فقلت من هذا ؟ قالوا  
عمرو بن معدي كرب وفي هذه المعركة ذهبت إحدى عينيه • ثم التحق  
بالحملات العراقية وهناك شهد عامة الفتوح بالعراق • وقد ابلى فسي  
القادسية البلاء الحسن • وفي حصار نهاوند من أعمال فارس توفي  
عام ٢١ هـ : ٦٤١ م • وقيل غير ذلك •

وعمر بن معدي كرب هو الذي نقل التلبية للمسلمين ، نقلا عن  
رسول الله • والتلبية هي «ألهم ليك لا شريك لك ليك ان الحمد

---

١ - الإصابة ١٨/٣ - ٢٠ والاستيعاب ٥٢٠/٢ • ومعدي يجوز ان  
يكون من العدوان وكرب يجوز ان يكون من الكرب •

والنعمة لك والمثلك لا شريك لك» • ومن شعره قوله :

«إذا لم تستطع شيئاً فدعه  
وجاوزه الى ما تستطيع»

نزلت جماعة من زبيد «الداروم» من بلاد غزة يعرفون بـ «بنسي  
فَهَيْد» في جوار بني سهيلة المار ذكرها •

والعشائر الزبيدية اليوم منتشرة في الشام وفلسطين وبعض انحاء  
الجزيرة العربية • وقسم من قبائل شمالي فلسطين يعود بنسبه الى  
العشائر المذكورة ، نذكر منهم : عرب السواعد والطوقية في قضاء عكا  
وزبيد والشمالنة في ديرة صفا و«سُعَيْدان» في بلاد حيفا و«الهيّب»  
في معظم بلاد الجليل ومنهم العرامشة و«الفريحات» في جبل عجلون  
وهناك جماعة منهم في «جبع» من أعمال جنين (٢) •

والهيّب منتشرون ايضا في الجولان وفي شمال سورية والعراق ،  
وأبناء عمهم في لبنان يقيمون في منطقة «جيبيل» على بعد ٦٦ كم من  
بيروت و٢٩ كم من «جيبيل» نفسها وفي جبل عامل وعكار •

و«الديكة» الموجودة في شرق الاردن فرع زبيد في جبل الدروز(٣) •

ومن العائلات الفلسطينية التي تعود بنسبها الى زبيد «ابو شعبان»  
في غزة والعزّة في الخليل ويافا وبيت جبرين وعجور وتل الصافي  
والشرابي في نابلس (٤) •

---

٢ و٤ - ذكرنا ذلك جميعه في مجلدات بلادنا فلسطين •

٣ - تاريخ شرقي الاردن وقبائلها ص ٢٢١ •

## بنو مذحج

مذحج على وزن مسجد • واسمه مالك • بطن من كهلان ومذحج  
أخوطي • يتفرع من بني مذحج أفخاذ كثيرة منها سعد العشيرة •

اشترك هذا البطن في الفتوحات في حروب العراق وحاربوا علي بن  
ابي طالب • نزلت بعض جماعاتهم فلسطين • وفي العهد المملوكي انضم الى  
(آل الفضل) أحياء من مذحج (١) • ومن هذه الأحياء «حمولة بني نمر»  
من فخذ سعد العشيرة في بلدة «سلفيت» من أعمال نابلس (٢) •

ومن المذحجين الفلسطينيين نذكر المحدث : عبدالله بن أحمد  
الطبراني (٣) .

بنو مسلية : - مسلية بطن من مذحج من كهلان • نزلت بلاد نابلس  
وخلدت اسمها في قرية «مسلية» على بعد ١٤ كم للجنوب من جنين (٤) •  
و«مسلية» ايضا قرية من أعمال عسير في المملكة العربية السعودية (٥) •

- 
- ١ - بلادنا فلسطين ج ٤ ق ٢ ص ٣٩٥ .
  - ٢ - نفس المصدر : ج ٢ ق ٢ ص ٥٠٧ .
  - ٣ - معجم البلدان ٢٠/٤ .
  - ٤ - بلادنا فلسطين ج ٣ ق ٢ ص ١٤٤ .
  - ٥ - جزيرة العرب ٢٣٨/١ للمؤلف .

## بنو الأشعر

بنو الأشعر بطن من كهلان ، وسمي الأشعر لان امه ولدته وهو  
أشعر (١) . ينسب لهم (ابو موسى الأشعري ٢١ ق ٥ - ٤٤ هـ : ٦٠٢ -  
٦٦٥ م) . أسلم قديما بمكة ثم عاد الى قومه وقدموا جميعا على رسول الله  
فقال لهم عليه السلام : [نعم الحي . والأشعريون لا يفرون في قتال ولا  
يفلون هم مني وأنا منهم] (٢) . وبعد وفاة النبي ارتد الأشعريون ثم  
عادوا الى الاسلام وقاتلوا مع معاوية في صفين .

وزعيمهم ابو موسى هو «عبد الله بن قيس» أمه من قبيلة «عك» ،  
كانت قد أسلمت وماتت في المدينة المنورة . وأبو موسى هذا كان قد  
سكن منطقة الرملة مدة . وهبه الله تعالى صوتا جميلا فاهتم بترتيل  
القرآن وشجع على قراءته . ولاه ابن الخطاب البصرة فافتتح الكثير من  
جوارها . وفي عهد عثمان نقل الى الكوفة تلبية لطلب اهلها . ثم كان  
ما كان من أمره في «التحكيم» الذي وقع في جبل الأشعري بين أزرع  
والجرباء من أعمال معان . توفي الأشعري بمكة وقيل بالكوفة (٣) .

والى الأشعريين ينسب الصحابي الفلسطيني «عبد الرحمن بن غنم

- 
- ١ - نهاية الارب للقلقشندي ص ١٦٨ .
  - ٢ - معجم قبائل العرب لكحالة ٣١/١ .
  - ٣ - الاصابة ج ٤ / ١٨٧ والاستيعاب ١٧٣/٤ والاصابة ايضا ٣٥٩/٢ .

الاشعري» فقيه الشام وشيخ اهل فلسطين • كان ضمن البعثة التعليمية التي أرسلها عمر بن الخطاب ومنها «عبادة بن الصامت» لتفقيه اهل فلسطين أمر دينهم ، وابن غنم كان من اصدقاء معاذ بن جبل المدفون في الغور ورئيس البعثة التعليمية • مات عبد الرحمن عام ٧٨ هـ : ٦٩٧ م (٤) •

وفي الفتوحات الاسلامية نزل الاشعريون «طبرية» عاصمة محافظة «الأردن» وكانوا الغالبيين فيها ومن الاشعريين الفلسطينيين عرفنا (١) «عبيد الله بن يسار الاشعري» كان كاتباً ووزيراً لبني أمية (٢) ولده معاوية الذي وزر للمهدي والد هارون الرشيد . ولما توفي عام ١٧٠ هـ : ٧٨٦ م امتلأت جسور بغداد بمواليه ، وبمن أحسن اليهم من اليتامى والارامل والمساكين .

هذا وقبائل الاشعريين تقع منازلهم في اليمن ووادي زيد كما انهم منتشرون في السودان والعراق •

وروي عن الرسول انه قال : [يا بني هاشم ! زوجوا الاشعريين وتزوجوا اليهم • فانهم في الناس كصرة المسك وكالأترج الذي ان شممته ظاهرا وجدته طيبا ، وان اختبرت باطنه وجدته طيبا] (٥) •

---

٤ - الأنس الجليل والاعلام وتذكرة الحفاظ للذهبي ١/٥١ بيروت وطبقات ابن سعد ٤٤١/٧ •  
٥ - نهاية الأرب للنويري ٦٤/٧ •



## قبائل بني عدي

وهم بنو عدي بن الحارث بن مثة بن أدد بن زيد بن يشجب بن  
عريب بن زيد بن كهلان<sup>(١)</sup> من القحطانية • وبنو عدي هم عاملة  
وجدام ولخم<sup>(٢)</sup> • أمهم رقاش بنت همدان بن مالك بن زيد ، من  
كهلان • وهي من شهيرات النساء اليمنيات في العصر الجاهلي<sup>(٣)</sup> •

ولعدي ابن آخر هو عفير<sup>(٤)</sup> والد كندة • وذكر اليعقوبي ان  
سكان جنوب فلسطين أخلاط من العرب لخم وجدام وعاملة  
وكندة •••<sup>(٥)</sup> •

- 
- ١ - نهاية الارب في معرفة انساب العرب للقلقشندي ٣٥٧ وكهلان هو  
ابن سبا بن يشجب بن قحطان •
  - ٢ - واسماؤهم هي على التوالي : الحارث ، وهو عاملة ، وعمرو وهو  
جدام ، ومالك وهو لخم •
  - ٣ - جزيرة العرب للمؤلف ٣١٣/١ •
  - ٤ - نهاية الارب المار ذكره ٣٦٤ •
  - ٥ - بلادنا فلسطين ج ٤ ق ٢ ص ١١ • وتوفي اليعقوبي في نحو ٢٩٢ هـ :  
٩٠٥ م في مصر •

## عاملة

سُمي الحارث بن عدي «عاملة» باسم أمه القضاعية من مواطني  
بادية الشام (١) وان بطونا عديدة من عاملة كانت خاضعة لزنوبيا ملكة  
تدمر (٢٦٧ - ٢٧٢ م) مما يدل على عمق جذور هذه القبيلة في البلاد  
الشامية (٢) .

وقبل ظهور الاسلام كانت منازل عاملة في «وادي التميم» الواقع  
بين جبال البقاع والمنخفض الغربي لجبل الشيخ ، وقبيل ذلك في المنطقة  
الجنوبية الشرقية للبحر الميت (٣) .

عرفنا من عاملة «أذنية بن السَّمِيدع» في ناحية فلسطين الـذي  
استضاف جماعة من الضجاعة - من سَلِيح (٤) من قضاة .

تنصرت عاملة ، كما تنصرت غسان وسليح ولخم وجذام وساعدت  
كما ساعد هؤلاء هرقل في كثير من حروبه ضد العرب المسلمين .  
وكانت عاملة من الاسماء المعروفة في ايام الامويين منهم الشاعر

---

١ - ابن خلدون ٥٣٦/٢ .  
٢ و ٣ - تاريخ العرب قبل الاسلام لجواد علي ٢٧٨/٤ وبلادنا فلسطين  
ج ١ ق ٢ ص ٤٠٤ .  
٤ - معجم ما استعجم ٢٣/١ .

«عدي بن الرقاع العاملي» كان شاعرا مقدما عند بني أمية مداحا خاصا بالوليد بن عبد الملك . وكان منزله في دمشق وقبل ذلك سكن قرية «شكارة» وهي اليوم دارسة بالقرب من بلدة (شقراء) على بعد ١٣ كم من بنت جبيل بالقرب من الحدود اللبنانية الفلسطينية (٥) .

وكان ان تعرض عدي للشاعر جرير المشهور وناقضه في مجلس الوليد ، ثم لم تتم بينهما مهاجاة ، الا ان جريراً قد هجاه تعريضا فسي قصيدة له ولم يصرح باسمه . ولما استجار العاملي بالوليد ، قال الوليد لجرير : لئن شتمته لأسرجنك ولالجمنك حتى يركبك فيعيرك الشعراء بذلك (٦) . توفي عدي في نحو ٩٥ هـ ، نحو ٧١٤ م .

ويصف الهمداني ديار عاملة بقوله : «ديار عاملة مجاورة للاردن ، وجبل عاملة مشرف على عكا ومن قبل البحر يليها ويطل على الاردن» (٧) . ووصفها المقدسي : «جبل عاملة ذو قرى نفيسة وأغاب وأثمار وزيتون وعيون . المطر يسقي زرعهم ، يطل على البحر ويتصل بجبل لبنان» (٨) .

وبلاد جبل عامل تقع بين «نهر الأولي» الذي يصب في البحر شمالي صيدا ووادي القرن الذي ينتهي شمال قرية الزيب في فلسطين ، وبين البحر المتوسط في الغرب وبحيرة الحولة وأطرافها من الشرق (٩) وهو قسمان : شماله من أعمال لبنان وجنوبه في القسم المنتهب في فلسطين من مدنه وبقاعه نذكر «صفد» و«جبل جرمق» و«البصة» وغيرها والمؤلّم ان قسمه الشمالي يتعرض لغارات تدميرية من قوى العدو المختلفة .

- 
- ٥ - بلادنا فلسطين ج ١ ق ٢ ص ٤٠٤ .
  - ٦ - الاغاني ٣٠٧/٩ و ٣٠٨ مصر . مطبوعات وزارة الثقافة والارشاد .
  - ٧ - صفة جزيرة العرب ١٣٢ .
  - ٨ - احسن التقاسيم ص ١٦٢ .
  - ٩ - بلادنا فلسطين ج ١ ق ٢ ص ٤٠٤ .

جدام

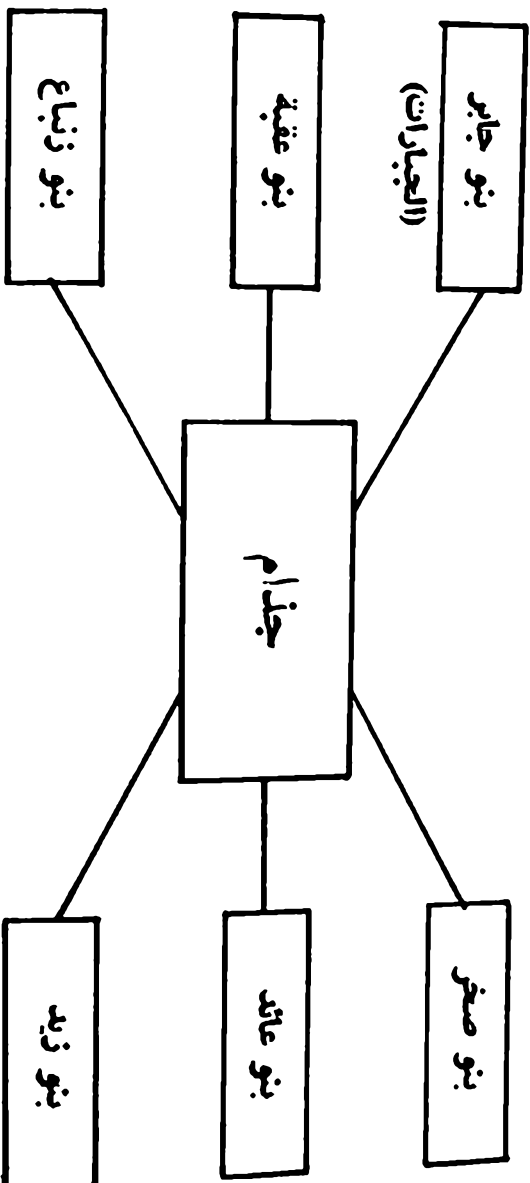

جذام بضم الجيم ، وهو عمرو بن عدي والنسبة الى قبيلة (١) جذام جذامي . تلفظ ك «غراب» . والجذام هو مرض معروف وقيل ان عمرو بن عدي دعي بهذا المرض لصابته به وقيل انه من الجذم وهو القطع والله أعلم .

وجذام يمنية الاصل وزعم بعضهم انهم من «مُضَر» (٢) ، وانهم اتقلوا الى اليمن فنزلوا بها فحسبوا من اليمن ، وقال آخرون انهم من «مدين» واستشهدوا بذلك ما روي انه لما قدم وفد جذام في عام ٧ هـ : ٦٢٨ م لرسول الله في المدينة معلنا اسلامه قال عليه السلام : «مرجبا بقوم شعيب وأصهار موسى» (٣) . وروي عن الرسول انه قال : «الايمان يمان . هكذا وهكذا بني جذام ، صلوات الله على جذام ، يقاتلون الكفار على رؤوس الشعف ينصرون الله ورسوله» (٤) . وفي رواية

- 
- ١ - قيل للقبيلة قبيلة لتقابلها وتناظرها ، فان بعضها يكافيء بعضا . وللقبيلة فروع واقسام دونها . منها بطون وافخاذ دون البطون، ثم العشيرة وهي رهط الرجل ثم الفصيلة وهي اهل البيت خاصة . قال تعالى : «وفصيلته التي تؤويه» وقال تعالى : «انذر عشيرتك الاقربين» .
  - ٢ - ومما يذكر في هذا الصدد ان «روح بن زباع» الجذامي الاتي ذكره اراد إلحاق قومه بمصر . ولما طلب ذلك من الخليفة يزيد بن معاوية عارضه نائل بن قيس ، وهو زعيم جذامي آخر ، معارضة شديدة . ولما دخل المسجد ، يوم جمعة ، غاضبا شاتما ابن زباع وخاطب يزيداً بقوله : يا امير المؤمنين : اننا لا نقر ابدا بما قاله روح ، ونحن قوم من قحطان . وساعده بذلك بقوة الشاعر عدي بن الرقاع العاملي مما اضطر روحاً على ان يرجع عن رايه وطلبه - الاغاني ٣١٤/٩ .
  - ٣ - نهاية الأرب للقلقشندي ٢٠٦ والعقد الفريد ٣/٣٥٣ .
  - ٤ - الانساب للسمعاني ٣/٢٢٤ . وفي هامش الصفحة [في كنز العمال ٤٠٥/٦] «الايمان يمان الى لحم وجذام» .

أخرى : «الايمان يمان حتى جبال جذام ، وبارك الله في جذام» (٥) .  
وكان معاش جذام ، بوجه عام ، يأتيهم عن طريق التجارة التي تصل  
جزيرة العرب بالشام ومصر ، يرشدون القوافل في الطرق ، ويقبضون  
مقابل ذلك أجرا معيناً .

والجذاميون الذين حاربوا عبد الله بن رواحة في غزوة مؤتة :  
٨ ٥ : ٦٢٩ م أثبتوا بعد اسلامهم انهم حلفاء أوفياء وعاونوا العرب في  
حروبهم لفتح الشام .

نزلت جذام الشام ، ومنها فلسطين ، ومصر قبل الاسلام فكانوا في  
بلادنا وحول تبوك وأيلة وكانت منازلهم ما بين عمان ومعان ومديـن  
وغزة . وكانوا هم وبنو كلب رأس القبائل القحطانية بالشام .

تفرقت شعوب جذام من ولديه : حرام وحشيم (٦) . ومن حرام  
بنو أفضى وبنو غطفان وفيهما عدد جذام وشرفها (٧) .

ومن بطون جذام التي نزلت فلسطين قبل الاسلام «بنو نفائثة» ،  
من حرام ، وكانوا يقيمون حوالي «العقبة» الى «ينبع البحر» ميناء  
المدينة المنورة . وكانت لهم رياسة في «معان» . عرفنا منهم «فروة بن  
عمرو بن النافرة» الذي يقوم بالعمالة للروم على معان وحولها\* . وهو

---

٥ - تهذيب ابن عساکر ٣٣٧/٥ .

٦ - حشم بالكسر والسكون ثم في الآخر وفي بعض المصادر ذكر  
باسم «جشم» بضم الجيم .

٧ - العقد الفريد ٤٠٢/٣ . ومن بني أفضى «روح بن زبـاع»  
الفلسطيني وزير عبد الملك بن مروان .

(\*) وفي قول على عمان من ارض البلقاء وأنه كان عاملاً للروم على ما يليهم من  
العرب . الطبقات الكبرى لابن سعد ٣٥٥/١ و٢٨١/١ .

الذي بعث الى النبي عليه السلام باسلامه وأهدى له بعض الهدايا من ضمنها بغلة بيضاء وغيرها . ولما علم البيزنطيون بذلك طلبوا من الحارث بن ابي شمّر الفساني ، ملك غسان ، ان يقتله . فأخذه وصلبه بفلسطين عند مياه عفرى قرب الطفيلة من أعمال الكرك (٨) . وهكذا قدّر ل «فروة الجذامي» ان يكون اول عربي استشهد في فلسطين بسبب اسلامه (٩) .

وعرفنا من الذين نزلوا فلسطين وسكنوها قبل الاسلام الصحابي «زنباع بن رّوح» (١٠) من حرام رأس عائلة «آل زنباع» الفلسطينية التي كان لها دور فعال في عهد الامويين ويكنى زنباع أبا رّوح بابنه روح الآتي ذكره . والقصة التالية تدل على ما تحلى به هذا الجذامي من حدة الذكاء وصدق الفراسة : «ان عمر خرج تاجرا في الجاهلية مع نفر من

---

٨ - تاريخ ابن خلدون ٥٣٥/٢ وبلادنا فلسطين ج ١ ق ١ ص ٧٠٨ .  
 ٩ - الشهيد ، هو من قتل في سبيل الله ، باذلا نفسه في نصره الله .  
 يقاتل لتكون كلمة الله هي العليا . لا يغدر ولا يمثل ولا يقتل شيئا ولا امرأة ولا طفلا .

كن اول من اطلق عليهم اسم الشهيد هم شهداء معركة بدر نذكر منهم الحارث بن سراقه بن الحارث الانصاري النجاري وقيل حارثة بن سراقه ، واهمه عمه انس بن مالك . قتل في معركة بدر (٢ هـ) اول قتيل قتل ببدر من الانصار . قتله حبان بن العرفة الذي رماه بسهم ، وهو يشرب من الحوض ، فأصاب حنجرتة فقتله - راجع (الاصابة في تمييز الصحابة) وعلى هامشه (الاستيعاب في اسماء الاصحاب) مجلد ١ ص ٢٧٩ وص ٢٩٧ وص ٢٨٥ .  
 قال عليه الصلاة والسلام ان شهداء امتي لقليل . فمن قتل دون ماله فهو شهيد ، ومن قتل دون دينه فهو شهيد ومن قتل دون اهله فهو شهيد . والشهيد لا يغسل شرعا ، ولا يكفن ويدفن في ثيابه ودمائه .  
 ١٠ - يقال زنباع بن روح بن سلامة بن حداد بن حديدة بن أمية الجذامي .

قريش . فلما وصلوا الى فلسطين قيل لهم ان زنباع بن روح بن سلامة  
الجذامي يعثر من يمر به للحارث بن ابي شمر (ملك غسان) . قال :  
فعمدنا الى ما معنا من الذهب فألقمناه ناقة لنا ، حتى اذا مضينا نحرنها  
وسلم لنا ذهبنا . فلما مررنا على زنباع ، قال فتشوههم ، ففتشوا فلم  
يجدوا معنا الا شيئا يسيرا . فقال : اعرضوا عليّ ابلهم ! فمرت به  
الناقة بعينها . فقال : انحروها . فقلت : لأي شيء ؟ قال : انه كان في  
بطنها ذهب . وإلا فلك ناقة غيرها وكلها . قال : فشقوا بطنها فسأل  
الذهب . قال : فأغلظ علينا العشر» (١١) .

وفد زنباع من فلسطين على رسول الله في المدينة معلنا اسلامه وله  
صحبة ورواية عنه وروي انه كان لزنباع عبد يسمى «سندرا» فوجده  
يقبل جارية له فجدع انفه وجبه . فأتى العبد النبي فذكر له ذلك فقال  
لزنباع : ما حملك على هذا ؟ فذكره . فقال للعبد : انطلق فأنت حر .  
فأرسل الى زنباع فقال : لا تحملوهم ما لا يطيقون وأطعموهم مما  
تأكلون واكسوهم مما تلبسون . . . فلا تعذبوا خلق الله (١٢) .

وبهذه المناسبة نذكر اسماء من عرفنا من الصحابة الجذاميين الذين  
نزلوا بلادنا وماتوا فيها : (١) أنيف بن ملة الجذامي ، من بني الضيب .  
سكن منطقة الرملة ومات بيت جبرين (١٣) . كان من ضمن الوافدين على  
الرسول من قومه . (٢) سويد بن زيد الجذامي . نزل فلسطين ومات  
بيت جبرين . قيل انه كان ممن أسر من بني جذام لما غزاهم «زيد بن

- 
- ١١ - الاصابة ٥٥١/١ والاستيعاب على هامش الاصابة ٥٨٧/١ .  
١٢ - ابن عساكر ٣٨٤/٥ .  
١٣ - الاصابة ٧٨/١ . والضيب بطن من جذام تصغير ضب .



حارثة» فأعلنوا اسلامهم فأطلقهم رسول الله (١٤) . ونزل أخواه بردع ورفاعة ، بعد اسلامهما معه ببيت جبرين (١٥) . وقيل ان رفاعة يوم اعلن اسلامه أهدي الرسول غلاما أسود اسمه مدعم (١٦) . (٣) الصحابي سعد بن وائل بن عمرو العبيدي الجذامي من سكان منطقة الرملة (١٧) .

ولنرجع الى بحثنا حول انتشار الجذاميين في بلادنا فلسطين ، بعد الاسلام : ومن جذام نزل فخذ مما يلي طبرية الى اللجون واليامون - من أعمال جنين - وناحية عكسا (١٨) . ومنهم قوم استقروا في بيت جبرين (١٩) وبيت زمارا (٢٠) وأما الاساورة (٢١) فقد استقروا في الموقع الذي يحمل اسمهم : «تل الأساور» (٢٢) .

ولما دب النزاع بين علي ومعاوية انحاز الجذاميون الى معاوية مثلهم في ذلك مثل الشافعيين .

واستقر «بنو بعجة» من حرام في ديار السبع وكان ان قد عهد اليهم: حفر «الزويرة» (٢٣) .

وأما «بنو زيد» الجذاميين فكانت منازلهم في الوادي الذي يحمل

- 
- ١٤ - الإصابة ٩٩/٢ .
  - ١٥ - نفس المصدر ١٤٥/١ .
  - ١٦ - نفس المصدر ٥١٨/١ .
  - ١٧ - نفس المصدر ٣٩/٢ .
  - ١٨ - صفة جزيرة العرب ١٢٩ للهمداني .
  - ١٩ - بلدانية فلسطين العربية ص ٢٦ .
  - ٢٠ - معجم ما استعجم ٢٨٩/١ وهي زمارين من أعمال حيفا اقام عليها اعداء الله واعدائونا مستعمرتهم «ذكرون يعقوب» .
  - ٢١ - الأساور بطن من الحميديين من جذام .
  - ٢٢ - بقعة في الشمال من قرية وادي عارة من أعمال حيفا . ذكره القرظي بـ (عيون الاساور) . والاسوار بمعنى الفارس وهي معربة .
  - ٢٣ - الزويرة موقع في الغرب من البحر الميت في اراضي قبيلة =

اسمهم في قضاء رام الله وهم من بني حرام • وبنو مهدي نزلوا  
البلقاء (٢٤) وبنو صخر كانت مساكنهم بالكرك (٢٥) ومن بطونهم «بنو  
فيض» استقروا في بيت المقدس (٢٦) •

ومن حشم بن جذام بطن يقال له «بنو جرى» ينزلون ساحل سيناء  
الشمالي بما فيه العريش ورفح • وكان يغلب على هذه البلدة «بنو  
الثلج» من بني جرى • ومن بني الثلج قوم بعبسان من أعمال خان يونس  
في ديار غزة (٢٧) •

وهكذا نرى ان بني جذام نزلوا فلسطين واستقروا فيها من أقصاها  
الى أقصاها •

---

= التياها. كان في عهد المالك محطة من المحطات البريد بين غزة والكرك.  
يدعوه السالبون Rosh Zohar •

- ٢٤ - نهاية الأرب للقلقشندي ٤٢٧ •
- ٢٥ - نفس المصدر ص ٣١٣ •
- ٢٦ - نفس المصدر ص ٣٩٥ •
- ٢٧ - صفة جزيرة العرب للهمداني ١٢٩ - ١٣٠ •

## جذاميو فلسطين في العهد الاموي

كان جذاميو فلسطين ، اهل بلادنا ، متعاونين كل التعاون مع خلفاء بني أمية (١) موالين لسياستهم ، شأنهم في ذلك شأن اهل الشام ، فحاربوا معهم ايام الفتنة التي نشبت بين المسلمين في صدر الاسلام ، وحاربوا في صفين مع معاوية ، والتحموا مع الزبير بن العوام في الحجاز ايام يزيد بن معاوية ، وبمساعدة زعيمهم روح بن زنباع وجماعته تغلب الامويون على من بايع عبد الله بن الزبير ، بعد وفاة معاوية الثاني ، من اهل الشام ومن جملتهم نائل بن قيس الجذامي الذي خرج مع بعض قومه على رأي روح بن زنباع .

وقد بلغت ذروة مجد الجذاميين في فلسطين ايام عبد الملك بن مروان الذي اتخذ من روح بن زنباع خليلاً وصفيًا يعتمد كل الاعتماد على آرائه كما سيأتي بيانه .

ولا نبالغ اذا قلنا بأن مشيخة روح بن زنباع وعائلته هو تاريخ الجذاميين في العهد الاموي للبلاد . وإليك حديثهما :

---

١ - ان صلات جذام الاولى مع المسلمين كانت غير حسنة . حاربوا مع الروم في مؤتة وفي اليرموك .

## آل زنباع :

روح بن زنباع : مر ذكر الصحابي زنباع الذي تحمل هذه العائلة اسمه في قول سابق وأما ابنه فهو رَوْح بن زنباع بن روح بن سلامة الجذامي سيد جذام وأمير بلده فلسطين • وزنباع بكسر الزاي وسكون النون ، يكنى بأبي زُرعة <sup>(٢)</sup> وقيل بأبي زنباع • يجوز ان يكون ولد في عهد الرسول <sup>(٣)</sup> عليه السلام • وكان رحمه الله أسود ضخما <sup>(٤)</sup> ، فهو تابعي جليل <sup>(٥)</sup> • حدث عن ابيه وعن معاوية وعبادة بن الصامت وتميم الداري • يروى عنه قول الرسول «الايمان يمان ، وبارك الله في جذام» •

وكان روح متميزا عند الناس ويقال ان معاوية خاف منه فعزم على قتله <sup>(٦)</sup> فطلب روح عفو الخليفة فخلى عنه •

---

٢ - الزرعة . والزرعة ايضا الموضع الذي يزرع فيه .

٣ - الاصابة في تمييز الصحابة ١/٥٢٤ .

٤ - الاغانى ٩/٢٣٣ .

٥ - التابعون هم الطبقة الثانية بعد الصحابة ، وهم طبقات كثيرة . فمنهم من عاصروا النبي ولكن لم يروه وراوا اصحابه ومنهم من ولد في حياة النبي ومات وهم اطفال ومنهم من لقي احد اصحابه .

٦ - النجوم الزاهرة في ملوك مصر والقاهرة ١/٢٠٥ . وها هو الطلب الذي طلب فيه روح العفو من الخليفة : [أنشدك الله يا امير المؤمنين ان تضع مني خسيصة انت رفعتها، او تنقض مني مرّة انت أبرمتها، او تشمت بي عدوا انت وقمته وأسألك بالله والا اتى حلكم وعفوك على جهلي وإساءتي] - عيون الاخبار للدينوري المتوفي عام ٢٧١ هـ . ج ١/١٠٢ - وقمته بمعنى قهرته وأذلتته . ووردت هذه القصة في «الوزراء والكتاب» للجهمياري المتوفي عام ٣٣١ هـ) ص ٣٦ . ولم تتمكن من معرفة السبب الذي جعل =

كان روح من المقربين على يزيد بن معاوية ، مثله في ذلك مثل خال  
يزيد حسان بن بحدل الكلبى» . فكان أرسله الخليفة مع جيش «مسلم بن  
عقبة» (٧) الذي ولاءه يزيد قيادة الجيش للانتقام من اهل المدينة المنورة  
بعد ان أخرجوا عامل يزيد منها . كان جيش مسلم يتألف من خمسة  
آلاف جندي ، منهم الف رجل فلسطيني عليهم روح بن زنباع (٨) . ولما  
فرغ مسلم من غزوته للمدينة وأسرف في اهلها قتلا ونهباً (وقعة الحرة)  
شخصَ ومن معه نحو مكة لقتال ابن الزبير واستخلف على المدينة  
روح بن زنباع .

ويظهر ان روحاً ، بعد الحملة الحجازية ، عاد الى فلسطين حيث  
استخلفه عليها حسان بن مالك بن بحدل الكلبى عامل يزيد على  
فلسطين والاردن (٩) وذهب حسان الى الاردن .

كان هناك بين الجذاميين في فلسطين خلاف كبير حول الخليفة  
المنتظر بعد وفاة يزيد (٦٤ هـ) هل سيكون عبد الله بن الزبير أم احد  
الامويين ؟ فكان روح يهوى هوى بني أمية وأما «نائل بن قيس» من  
زعماء الجذاميين ومن منافسي روح ، فيرى المبايعة لابن الزبير فتار هو

---

= معاوية يأمر بعقوبة روح . قال الدينوري في فاتحة القصة : امر معاوية  
بعقوبة روح بينما ذكر الجهشياري في اول القصة «وكان معاوية همّ بروح  
هذا ...» .

٧ - مسلم بن عقبة أدرك النبي وشهد صفين مع معاوية . مات عام  
٦٣ هـ : ٦٨٣ م وهو في طريقه الى مكة ليحارب ابن الزبير الذي تخلف عن  
البيعة ليزيد .

٨ - يضاف اليهم الف رجل من شمالي فلسطين (الاردن) عليهم  
«حبيش بن دجلة العيني» .

٩ - الاغانى ١٩/١٩٥ .

ومن معه من بني قومه على ابن زبناح وتمكنوا من اخراج روح من فلسطين مستولين عليها مبايعين لابن الزبير . فظهرت الفتنة بين العرب المسلمين .

فلما اجتمع الامويون ومعهم حسان بن بحدل الكلبى وروح بن زبناح وغيرهم في الجابية - قرب دمشق - للبيعة لمروان بن الحكم خطب<sup>(١٠)</sup> في المجتمعين روح بن زبناح وهو من أشهر خطباء عصره<sup>(١١)</sup> حاثاً اياهم على المبايعة لمروان ، مما كان لخطبته وبراعته أثرها على المجتمعين الذين اجمعوا لمبايعة ابن الحكم .

ومن جهة ثانية بايع اهل الشام كلهم ابن الزبير الا اهل الاردن

---

١. - الخطبة : كما وردت في الطبري ٥٣٦/٥ : «ايها الناس ! انكم تذكرون عبد الله بن عمر بن الخطاب وصحبته من رسول الله صلى الله عليه وسلم ، وقدمه في الاسلام ، وهو كما تذكرون . ولكن ابن عمر رجل ضعيف ، وليس بصاحب امة محمد الضعيف . واما ما يذكر الناس من عبد الله بن الزبير ويدعون اليه من امره فهو والله كما يذكرون بأنه لابن الزبير حوارى رسول الله صلى الله عليه وسلم وابن اسماء ابنة ابي بكر الصديق ذات النطاقين ، وهو بعد كما تذكرون في قدمه وفضله ، ولكن ابن الزبير منافق ، قد خلع خليفتين : يزيد وابنه معاوية ابن يزيد وسفك الدماء وشق عصا المسلمين ، وليس صاحب امر امة محمد صلى الله عليه وسلم المنافق . واما مروان بن الحكم فهو والله ما كان في الاسلام صدع قط الا وكان مروان ممن يشعب ذلك الصدع ، وهو الذي قاتل عن امير المؤمنين عثمان بن عفان يوم الدار ، والذي قاتل علي بن ابي طالب يوم الجمل ؛ وايا نرى للناس ان يبايعوا الكبير ويستشيروا الصغير - يعني بالكبير مروان بن الحكم وبالصغير خالد بن يزيد بن معاوية» .

١١ - سال عبد الملك احد القرشيين من بني مخزوم : من اخطب الناس ؟ فقال انا . ثم من ؟ قال انا . قال ثم من ؟ قال شيخ جذام يعني روح بن جذام . قال ثم من ؟ الحجاج . ثم من ؟ قال: امير المؤمنين .

— شمالي فلسطين — مما دعا ابن الزبير لتعيين الضحاك بن قيس (١٢) على اهل الشام وعلى اثر ذلك دعا رؤوس بني أمية وأشرفهم وفيهم روح بن زنباع الجذامي لان يسيروا من «الجابية» الى مرج راهط في ظاهر دمشق حتى نزلوا على خصمهم الضحاك بن قيس وجماعته وفيهم النعمان بن بشير وهو على حمص وزفر بن الحارث على قنسرين ونائل بن قيس وهو على فلسطين . وفي مرج راهط اقتتلا الامويون والضحاك وجماعته وهزم هذا وقتل وأصبح الجو مهياً لبني أمية . وكانت هذه الهزيمة وقعت عام ٦٥ هـ . هرب نائل بن قيس من فلسطين واستعمل مروان على فلسطين روح بن زنباع .

روح بن زنباع وعبد الملك بن مروان :

حفظ الامويون لروح مساعدته لهم واخلاصه في خدمتهم هو وجماعته ، فكان معظما عند عبد الملك . . فكان هذا الخليفة لا يكاد يفارقه وهو عنده بمنزلة وزير ويستشيره في كل أموره ، فلا غرو فقد عرف روح بعلمه وعقله ودينه . وكان عبد الملك كثيرا ما يقول : « ان روح بن زنباع شامي لطاعة ، عراقي الحظ ، حجازي الفقه ، فارسي الكتابة » (١٣) .

وفي يوم اجتمع فيه عبد الملك وروح بن زنباع ، بعث الخليفة يدعو

---

١٢ — الضحاك بن قيس القرشي ابو أمية . شهد فتح دمشق وشهد صفين مع معاوية . ويوم وفاة هذا صلى الضحاك عليه صلاة الجنازة . ويوم وفاة يزيد دعا الضحاك الى ابن الزبير . وفي عام ٦٥ هـ : ٦٨٤ م قتل الضحاك في مرج راهط بعد ان عاش ٥٨ سنة .

١٣ — الجهشياري ص ٣٥ .

ولديه الوليد وسليمان ، ولما حضرا قال لهما : أتدريان لم بعثت اليكما ؟  
انما بعثت لتعرفا لهذا الشيخ حقه وحرمة ثم سكت (١٤) .

ومما يذكر ان عبد الملك كان قد قتل اخاه «بشر بن مروان» العراق  
وضم اليه روح بن زنباع مستشارا له ليساعده في أمور الحكم . فلما  
وصل بشر الى العراق أغري به بالشراب فثقل عليه ان يكون مساعده  
الفقيه والتابعي روح، كما ثقل وجود روح على اهل الكوفة لبخله عليهم .  
فاحتال بشر والكوفيون على اخراجه من العراق . فكتبوا ليلا على بابيه :

ان ابن مروان قد حانت منيته فاحتل لنفسك يا روح بن زنباع

فلما اصبح ورأى ذلك استأذن بشراً بالرجوع الى الشام . وما ان  
أذن له بشر بالعودة حتى قدم على عبد الملك ، فقال له : ما أقدمك ؟  
قال روح : الحمد لله على سلامتكم يا امير المؤمنين . فأخبره الخبر .  
فقال له : سخر منك بشر وأهل العراق لما ثقلت عليهم فاحتالوا فسي  
الراحة منك (١٥) .

ولروح مع عبد الملك قصص حسان . روي انه كان لروح الفلسطيني  
اراض زراعية مجاورة لاراضي ولي العهد الوليد بن عبد الملك . ولما  
حدثت خلافات بين وكيلى اراضي الطرفين شكوا روح الى الوليد ولما لم  
يأبه لشكواه رفع روح الامر الى الخليفة وكان الوليد جالسا . حدثت  
مشادة عنيفة بين طرفي النزاع انتهت بأن أمر عبد الملك ولي عهده بأن

---

١٤ - العقد الفريد ٦/١١٤ .

١٥ - كتاب الوزراء والكبراء للجهمي ٣٦ - ٣٧ وعيون الاخبار

١٧١/١ .



يرضي روحاً ويوهب له زراعته بما فيها من العبيد والآلات (١٦) .

اراد عبد الملك ان يخلع أخاه عبد العزيز من ولاية العهد ويعين ولده الوليد بدلا منه . وافق روح على ما اراد الخليفة وقال له : لو خلعت ما انتطح فيه عنزان . ولكن يشاء الله ان يموت عبد العزيز وينتهي الامر بما يريد الخليفة (١٧) .

ولكن أهم اشارة اشار فيها روح الجذامي الفلسطيني على عبد الملك تنسيبه تعيين الحجاج بن يوسف الثقفي ، احد أفراد شرطته على الجند ، مسئولا ليضع حدا لعدم انضباطهم وانحلالهم العسكري . قال روح للخليفة : يا امير المؤمنين ان في شرطتي رجلا لو قلده امير المؤمنين أمر عسكره لحصل على ما يريد . وهذا الرجل هو الحجاج بن يوسف الثقفي . فنزل الخليفة على رأيه (١٨) فكان ما يريد الخليفة من الانضباط

المطلوب وهكذا عرفت كفاية الحجاج في الادارة وتصريف الامور فصار من امره ما صار في تثبيت ملك الامويين واتساعه العظيم .

والقصة الآتية تدل على طيبة قلب روح : «كان الحجاج يطارد «عمران بن حِطَّان» من مشاهير الخوارج . فخرج هاربا من طلب الحجاج الى الشام وغيرها . كتب الحجاج الى عماله بالقاء القبض عليه ، والى عبد الملك يخيره في الامر . نزل عمران بروح بن زنباع وروح لا

- 
- ١٦ - هامش الاصابة ٥٢٨/١ و٥٢٩ وبلادنا فلسطين ج٤ ق٢ ص ٣٦  
وتاريخ ابن عساكر ٣٣٩/٥ .  
١٧ - الطبري ٤١٢/٦ .  
١٨ - العقد الفريد ١٤/٥ .

يعلم من هو • سأله روح من انت ؟ اجاب انا من أزد السراة • وفي ليلة كان روح ، كعادته ، يسمر عند عبد الملك • وعرف الخليفة من كلام روح ان ضيفه هو عمران بن حطان المطلوب فلما طلبه منه عبد الملك قال روح للضيف ان الخليفة أمرني ان آتية بك • فقال الضيف انا متببعك • فدخل روح على عبد الملك ، سأله عن عمران اجابه: يقول عمران انه متببعني • قال الملك : أظنك والله سترجع فلا تجده • فلما رجع روح الى منزله اذا عمران قد مضى» (١٩) •

ومن حوادث روح الذاتية نذكر :

نزل رحمه الله على ماء بين مكة والمدينة وهو في طريقه الى الحج ، ثم وضعت مائدة الاكل • فبينما هو يأكل اذ جاء راع من الرعاة يسرد الماء ، فدعاه روح الى الطعام • قال الراعي : اني صائم • فقال له روح : في مثل هذا اليوم الطويل الشديد الحر تصوم يا راعي ؟ فقال الراعي : أفأغبن ايامي من اجل طعامك • فأنشأ روح يقول :

لقد ضننتَ بأيامك يا راعي      اذ جاد بها روح بن زنباع

ثم ان روح بكى طويلا ، وأمر بترك الاطعمة فرفعت ، وأعطيت للأعراب المجاورين (٢٠) •

---

١٩ - الاغاني ١٧/١١٠ وما بعدها . اخيرا رحل عمران الى عنان ومات فيها عام ٨٤ هـ : ٧٠٣ م .  
٢٠ - البداية والنهاية ٩/٥٥ .

قال روح : «كنت ارى قوما دوني في المنزلة عند السلطان يدخلون  
مداخل لا ادخلها فلما اذهبتُ غني الحسد دخلت حيث دخلوا» (٢١) .

وكان رضي الله عنه اذا خرج من الحمام أعتق (٢٢) .

تزوج روح حَميدة بنت النعمان بن بشير (٢٣) . وحميدة شاعرة  
ذات لسان وعارضة وشر . فكانت تهجو أزواجها فكانوا يطلقونها .  
تزوجها روح فهجته وتلوم اخاها الذي زوجها منه . طلقها روح فتزوجها  
بعده الفيض بن ابي عقيل الثقفي . فكان روح يقول بعد طلاقها :  
«سلط الله عليها بعلا يشرب الخمر ويقينها في حجرها» . فالفيض عرف  
بسكره وخمره . فكان يسكر ويقيء في حجرها . فكانت تقول : أجيبت  
في دعوة روح . ومن تهاجيبها في الشعر مع روح كانت تقول :

وهل انا الا مهرة عربية      سليلة افراس تحلها بفعل  
فان نُسجت مهرا كريما فبالحري      وان يك اقراف فما انجب الفحل

ومما قالته لروح ايضا :

كيف تشور وفيك ثلاث خصال : انت من جذام ، وانت جبان ، وأنت

---

٢١ - عيون الاخبار ٨/٢ .

٢٢ - ابن عساكر ٣٣٩/٥ .

٢٣ - النعمان بن بشير اول مولود ولد بعد مقدم الرسول الى المدينة  
من الانصار . وابوه بشير اول من قام يوم السقيفة من الانصار الى ابي بكر  
فبايعه ثم توالى الانصار فبايعوه . وأم النعمان أخت عبد الله بن رواحة .  
وأولاد اولاده شعراء .

غيره • فقال : أما جذام فأنا ارومتها أصلها وبحسب الرجل ان يكون في أرومة قومه ، وأما الجبن فانما لي نفس واحدة ولو كان لي نفسان لخيَّرت باحداهما ، وأما الغيرة لا احب ان أشارك فيه ، وان المسء لحقيق بالغيرة على المرأة مثلك الحمقاء الورهاء لا يأمن ان تأتي بولد من غيره فتقذفه في حجره» (٢٤) •



مات رضي الله عنه عام ٨٤ هـ : ٧٠٣ م (٢٥) في شمالي فلسطين وفيه يقول الإمام الشافعي : «ان روحاً كان يقول : لم أطلب باباً من الخير الا تيسر لي ، ولا طلبت باباً من الشر الا لم يتيسر لي» (٢٦) • وختاماً نقول : ان هذا الزعيم الفلسطيني المعروف ببخلة كان بإمكانه ان يجهز جيشاً يتألف من أكثر من ١٠٠٠ رجل • ومما يجدر ذكره ، انه لما وصل موكب نصر «موسى بن نصير» الآتي من بلاد الاندلس في طريقه الى الشام نزل مصر ومنها سار متوجها الى فلسطين فتلقاه زعماءها آل روح بن زنباع فنزل بهم ونحروا له خمسين جزورا وأقام عندهم يومين وخلف بعض اهله وصغار ولده عندهم • وأجاز آل مروان وآل روح بن زنباع بجوائز مختلفة ، وكان ذلك عام ٩٦ هـ : ٧١٥ م (٢٧) •

تولى زعامة عائلة زنباع بعد وفاة روح اولاده منهم سعيد بن روح

- 
- ٢٤ - الاغاني ص ٢٢٧ وما بعدها ، ج ٩ ، والمقرف : النذل •  
٢٥ - في عهد الخليفة عبد الملك بن مروان وقيل بل توفي في ايام هشام بن عبد الملك والله اعلم •  
٢٦ - ابن عساكر ٣٣٩/٥ •  
٢٧ - بلادنا فلسطين ج ٦ ق ٢ ص ٢٧٩ •

كان على رأس فلسطين يوم مقتل الوليد بن يزيد الثاني - عام ١٢٦ هـ :  
٧٤٤ م - . كتب سعيد بن روح الى يزيد بن سليمان بن عبد الملك بن  
مروان يقول فيه : «ان الخليفة قد قتل فبايعناك انت بالخلافة» . وكتب  
الى سعيد بن عبد الملك بن مروان بن الحكم امير فلسطين ، وكان نازلا  
في بئر سبع يقول له : ارتحل عنا فقد ولينا أمرنا رجلا قد رضينا . ولما  
بلغ اهل الاردن - شمالي فلسطين - ما قام به اهل فلسطين ولوا عليهم  
محمد بن عبد الملك بن مروان بن الحكم .

ولما بلغ امر اهل فلسطين والاردن الخليفة يزيد بن الوليد بن  
عبد الملك (يزيد الثالث) ، سير اليهم حملة عسكرية بقيادة «سليمان بن  
هشام بن عبد الملك» كما ارسل يزيد الثالث الى ولدي روح (سعيد  
وضبعان) ووعدهما بالمال والولاية ، فبايعاه . وأما اهل الاردن فأتاهم  
سليمان بن هشام وجنده فنهبوا القرى التي صادفوها في طريقهم ونزلوا  
عاصمة المقاطعة (طبرية) فقام اهلها وأخرجوا من ولوه عليهم ، محمد بن  
عبد الملك بن مروان ، بعد ان نهبوا بيوته وأمواله وسلاحه . وفيها نزل  
«السنبرة» وفيها وافاه اهل الاردن وبايعوا يزيد الثالث ثم توجه سليمان  
الى الرملة وأتم فيها البيعة من الفلسطينيين واستعمل «ضبعان بن روح»  
عليهم وابراهيم بن الوليد بن عبد الملك على الاردن (٢٨) ويوم هروب  
الخليفة مروان تغلب «الحكم بن ضبعان بن روح» على فلسطين وانتهى  
امره بمقتله (٢٩) .

وبقيام الدولة العباسية لم يبق لهذه العائلة النفوذ والوجاهة التي

---

٢٨ - الطبري ٧/٢٦٦ - ٢٦٨ وابن الاثير ٣/٢٩٤ - ٢٩٥ .  
٢٩ - بلادنا فلسطين ج ٤ ق ٢ ص ٣٨ .

كانت لها في عهد الامويين . الا انه بعد ان ثبت العباسيون اقدمهم وسلطتهم في البلاد عادت هذه العائلة تشعر ببعض ما كان لها من سوءده فترى رجلا من أحفاد روح بن زنباع حمل اسمه (روح بن زنباع) ولي ولاية مصر على الصلاة والخراج عام ١٧٦ هـ في عهد الخليفة هارون الرشيد (٢٠) . ولعل روح هذا وجد أن ينقل عائلته او قسما منها الى مصر فكان من أتباعه وأحفاده ان ظهرت عائلة حملت اسم «بني عبد الظاهر» من بني سعد . فقد جاء في كتاب «نكت الهميان في نكت العميان» (٢١) «اسم جد بني عبد الظاهر وهو عبد الظاهر بن نشوان بن عبد الظاهر بن نجدة ، الامام رشيد الدين ، ابو محمد الجذامي الزنباعي المصري المقريء والضير من ذرية روح بن زنباع، قرأ القراءات على ابي الجواد وغيره . وسمع وتصدر للامراء مدة وتخرج به جماعة . وكان مقريء الديار المصرية في زمانه . وهو والد القاضي محي الدين بن عبد الظاهر الكاتب المنشئ (الاتي ذكره) توفي رحمة الله عليه سنة ٦٤٩ هـ ورثاه ولده محي الدين » وهو :

عبد الله بن عبد الظاهر بن نشوان الجذامي ٦٢٠ - ٦٩٢ هـ : ١٢٢٣ - ١٢٩٣ م : - هو محي الدين عبد الله بن عبد الظاهر الزنباعي . ولد في مصر في عهد الملك الايوبي الكامل . وكان من اشهر قضاة المماليك التركية . واشتهر في ايام بيبرس وقلاون وتوفي في عهد الملك الاشرف خليل الذي القى الفرنج في البحر وبذلك انتهت حروبهم في ديارنا في العصر الوسيط . برع في كتابة الرسائل سالكا طريق القاضي الفاضل

٣. - النجوم الزاهرة ٨٣/٢ .

٣١ - ص ١٩٤ . وراجع ايضا ج ١ ص ٣٩١ و ٣٩٢ من طبقات القراء محمد الجزري .

الفلسطيني ، كما كان رأس المترسلين في دولة المماليك البحرية .

ذكر هذا الزباعي ، الفلسطيني الاصل مؤلف نهاية الارب (١٠١/٨) بقوله : «القاضي الفاضل البارع الأجل «محي الدين عبد الله ٠٠٠» كان من أجل كتاب العصر وفضلاء مصر وأكابر أعيان الدول والذي افتخر بوجوده ابناء عصره على الاول ٠٠٠ فقصائده مشهورة ورسائله بأيدي الفضلاء ودفاترهم مسطورة» (٣٣) .

وذكره صاحب شذرات الذهب (٤٢١/٥) بقوله : «توفي المصري الاديب كاتب الانشاء والبلغاء بمصر عام ٦٩٢ هـ» .

وقال صاحب مسالك الابصار المتوفي عام ٧٤٨ هـ : ١٣٤٧ ان «بني عبد الظاهر» من بني سعد في مصر ذكروا له انهم من أعقاب روح الجذامي ، وإليهم ينسب «جامع بني عبد الظاهر» الذي انشأه القاضي فتح الدين محمد بن عبد الله بن عبد الظاهر الجذامي (٣٤) . ومحمد الزباعي هذا ولد عام ٦٣٨ هـ : ١٢٣٣ م بالقاهرة ووفاته بدمشق . وهو اول من سمي بكاتب السر في الديار المصرية . كان صاحب ديوان الانشاء فيها (٣٥) وكان عليه بحكم منصبه ان يقرأ جميع الرسائل الواردة وأن يندشئ جميع الرسائل والوثائق الهامة . خدم بيبرس وقلوون

---

٣٣ - انظر بعض ما كتبه هذا العالم من المخابرات والتحاير في صفحات الجزء المذكور ص ١٠٣ وما بعدها .  
٣٤ - بلادنا فلسطين ج ١ ق ٢ ص ٤٠٣ .  
٣٥ - الاعلام ٢٣٢/٤ .

والاشرف خليل وله تاريخ كتبه عن حكم هؤلاء السلاطين (٣٦) . مات  
في حياة ابيه عام ٦٩١ هـ .

«من الذين ينسبون الى جذام في الاندلس نذكر : «ومنهم من  
ينتسب الى جذام مثل ثوابة بن سلامة صاحب الاندلس ، وبني هود  
ملوك شرقي الاندلس ومنهم المتوكل بن هود الذي صحت له سلطنة  
الاندلس بعد الموحدين ومنهم بنو مردنيش اصحاب شرقي  
الاندلس» (٣٧) .

---

٣٦ - دائرة المعارف الاسلامية ١/٣٣٧ - ٣٣٨ . هذا ويعتبر محمد  
فتح الدين وابوه عبد الله محي الدين من واضعي اصطلاح الانشاء ونظامه  
الذي بقي مرعيا في سورية ومصر حتى نسخه النظام العثماني .  
٣٧ - نفح الطيب ١/٢٩٦ :

فوائد :

**ثوابة بن سلامة** ، بعضهم يذكره «ثوابة بن سلمة» توفي سنة ١٢٩ هـ :  
٧٤٦ م . من امراء العرب . استقر اميرا على قرطبة مدة سنتين وشهورا .  
**بنو هود** : اول من استأثر لنفسه من بني هود هو سلمان بن محمد بن  
هود وهو مبدا دولة بني هود . توفي سلمان عام ٤٣٨ هـ : ١٠٤٦ م .  
وفي «سبائك الذهب في معرفة قبائل العرب» للسويدي - ص ٤٥ - أنهم  
من ولد روح بن زنباع . وكان مركزهم في سرقسطة . وهذه هي  
Saragosse او Zeragozga اليوم . خرج منها ايام العرب علماء وادباء  
كثيرون . ولم يبق من آثار العرب المسلمين فيها شيء كثير . تقع في  
شمال شرقي اسبانيا على نهر إيرو ، بها نحو ٥٥٠٠٠٠ نسمة مناخها  
جيد . خيراتها كثيرة . صناعاتها مزدهرة . على بعد ٣٤٠ كيلومترا من  
مدريد .

**بنو مردنيش** : اشتهر منهم ابن مردنيش وهو محمد بن سعد . . .  
الجذامي ابو عبد الله ٥١٨ - ٥٦٧ هـ : ١١١٤ - ١١٧٤ م . من الشجعان .  
ارتكب وزر الاستعانة بالفرنج ضد الموحدين . حاصره هؤلاء وانتهى امره  
بتسليمهم ما كان بحكمة .



هذا ما اتصل بنا علمه عن جذام وعن هذه العائلة الفلسطينية القديمة في فلسطين وفي مصر وفي الاندلس وأما أعقابهم فلا بد انها اندمجت مع اهل الاقطار التي نزلتها واتخذوا لهم اسماء اخرى لعائلاتهم والله أعلم.

\*\*\*

لم يسم الفلسطينيون اسماء اولادهم «روح» بل دعوهم «روحي» حسب التسمية التركية العثمانية ، وذلك باضافة ياء النسبة لبعض الكلمات ، فقالوا : روحي وفخري وشكري وصبحي وحدي . . . الخ . هذا ومن أبرز وأشهر من حمل اسم «روحي» من الفلسطينيين نذكر المرحوم «روحي الخالدي» نائب بيت المقدس ونائب رئيس مجلس النواب العثماني (٢٨) وهو من الذين شنوا حملات واسعة وعنفية في المجلس المذكور على الصهيونية لانها ضارة بمصالح الدولة وفلسطين ، مما دعا اليهود لان يعتبرونه من المعادين للسامية .

\*\*\*

ولنعد الى اكمال بحث عن انتشار جذام في بلادنا ، فنقول : ومن بقية «بني نقاعة» اليوم «بنو عائد» وكانوا يقيمون بين بليس في مصر الى أيلة والكرك في فلسطين وبنو «عقبة» وهم من الكرك الى بركة الحجاز ، يضمنون السابلة ما بين مصر والمدينة المنورة الى حدود غزة (٢٩) .

ولما نزل الظاهر بيبرس غزة عام ٦٦١ هـ خلع على أمراء العائد الخلع

---

٢٨ - وهو المسمى «مجلس المبعوثان» باضافة الف ونون لكلمة مبعوث ، على القاعدة الفارسية للجمع .  
٢٩ - تاريخ ابن خلدون ٥٣٥/٢ .

وكان سما نلبه منهم القيام بخدمة البريد واحضار الخيل اللازمة له .  
وفي مسالك الابصار: على بني عائد درك الحاج الى العقبة (٤٠) .  
والى عرب العايد تنتسب عشائر «العايد» من مجموعة وحيدات الترايين  
و«العايدي» من التياها ، والعايدة من نجمات ابي صيهان - الترايين -  
في ديرة السبع ، كما تنتسب اليها عائلة «هيكل» في يافا .  
ومن العائد شتيت نزلوا في جوار قرיתי مسكة وجلجوليا من أعمال  
طول كرم (٤١) وعرب العائد منتشرون في سيناء ومصر وإيهم تنسب  
عائلة أباطة (٤٢) .

ومن أعقاب «بني عقبة» اليوم وقيل لهم ايضا «بنو مخرمة» ، «عائلة  
عمرو» في جبل الخليل وآل «الحاج محمد» في جبال نابلس وعشيرة  
«بني عقبة» من التياها والجبارات (٤٣) في بلاد بئر سبع ، والشبسول  
والربيع في الاردن وعرب السواحة في بيت لحم وعشيرة «التثيت»  
في قضاء رام الله ولعل «بني مالك» في هذا القضاء هم من جذام ، ومن  
بني عقبة جماعة في قلنسوة من أعمال طول كرم (٤٤) .

ومن جذام «ابو شرح» ومن أعقابه عائلة «ابي شرح» العائلة العريقة  
في مجدل غزة وغيرها وبنو طريف وإيهم نسبت قرية «دير طريف» من  
اعمال الرملة و«الجراوين» من الترايين في السبع من بني جري من

- 
- ٤٠ - نهاية الارب للقلقشندي ٣٣٣ .  
٤١ - وذلك قبل انفارة اليهودية على بلادنا فلسطين عام ١٩٤٨ .  
٤٢ - تاريخ سيناء ص ١٠٨ .  
٤٣ - نزل قسم من هذه القبيلة «قرية حجة» من اعمال نابلس والى  
هذا القسم تنسب عائلة «بيدس» في الشيخ مونس ويافا وعائلة البطنة  
في خان يونس والسعيد في يافا .  
٤٤ - بلادنا فلسطين ج ٢ ق ٢ ص ٣٦٥ .

حشم بن جذام • ومن الجذاميين ايضا «المهاودة» من بني مهدي ومنازلهم اليوم في لواء اربد • والراجح ان بني حميدة في شرق الاردن من جذام والى بني حميدة تنسب حمولة «البريمات» في قرية بني سهيلة في جوار خان يونس •

ومن جذام ايضا «الحريث» وهم بنو جابر ومن أعقابهم قبيلة الجيارات في ديرة السبع المار ذكرها . وذكرها العمري - صفحة ١١١ بقوله : « والحريث وهم بالساحل الغزاوي وغزوا عسقلان ايام الملك الصالح مع بيبرس الكنجي فأقطعهم هناك » .

ومن جذام قبيلة «بني صخر» أمنع عشائر شرق الاردن حاليًا ومنازلهم للشرق من عمان ومأدبا ولهم سلائل في كثير من البقاع الفلسطينية قال الهمداني : وهم أحلاف آل فضل من عرب الشام (٤٧) ويحتمل ان يكون «الدعجيون» ومنازلهم حول الكرك هم «الدعجة» المستقرون في بلاد الكرك (٤٨) • هذا وتعود «الكعابنة» في بلاد الخليل الى بني صخر • وبني صخر كانوا قد انحازوا الى ظاهر العمر يوم عدائه للعثمانيين فأمدتهم بالاسلحة •

ومن جذام «الحماريون» (٤٩) نزلوا جهات نعلين من عمل الرملة وفي

٤٥ - صبح الاعشى ١/٣٣٤ •

٤٦ - نهاية الارب للقلقشندي ٢٧٥ •

٤٧ - نفس المصدر ٣١٣ •

٤٨ - تاريخ شرق الاردن ٢٥٨ •

٤٩ - صبح الاعشى ١/٣٣٢ . ولعلمهم الحمارنة الذين ذكرهم العمري في صفحة

١٧٩ من مؤلفه المذكور بقوله « والحمارنة وهم بنو حمران وبعضهم اصحاب اقطاع من جذام » .

(\*) ابن فضل الله العمري المتوفى عام ٧٤٩ هـ : ١٣٤٩ م . المركز الاسلامي

للبحوث صفحاته ١٠٩ و١١٠ و١١١ .

وقت ما كانت «بديا» في جبل تاتلس مستقرا لبني حمار<sup>(٥٠)</sup> وما زالت  
خرابة «الحمير» الاثرية في قضاء الرملة تدل على وجودهم السابق<sup>(٥١)</sup> .

ومن الجذاميين جماعة في صرخد وحوران وجماعة ببلاد البربر من  
السودان<sup>(٥٢)</sup> ، كما وان عرب البواسل وغيرهم في مصر منهم . وعلى  
راي بعضهم ان «آل مرة» من القبائل النجدية بطن من جذام . وآل مرة  
هم الذين آووا عبد العزيز بن سعود واباه عبد الرحمن في اول هجرتهم  
من نجد بعد ان استولى آل الرشيد على الرياض وآل مرة شهرة واسعة  
في السعودية كمقتني آثار<sup>(٥٣)</sup> . وفي مسالك الابصار ان فرقة من بني  
عقبة بالحجاز من بني واصل بن عقبة<sup>(٥٤)</sup> وقال في العبر وبأفريقية من  
بلاد المغرب منهم بقية وأمة كثيرة بنواحي طرابلس<sup>(٥٥)</sup> .

قال صاحب مسالك الابصار في ممالك الامصار ما يأتي : ( وأما بنو صخر  
وهم الدّعيجيون والعَطويون والصُوتيون وبلادهم ما حول الكرك ومنهم طائفة  
بمصر . . . ومنهم بنو مرة خُفراء القدس وبنو فيض وبنو سُجاع بالقدس ايضا  
والعناترة ببلد الخليل عليه السلام وبنو ايوب بجنين وبنو نمير بن قيس خُفراء غور  
الكُفريين ونمّرين وبنو وهران بجبل عَوف وبنو عمرو عرب الصلت ومرجعها الى  
جذام وبنو طريف من جذام ومنهم مُشهر ، وعَجْرمة ، ومَهْدَى ) وبنو زهير من  
عرب الشؤيك وبنو جَوْشَن من خفراء المَوجِب والمساهرة وآل شبل<sup>(\*)</sup> .

- 
- ٥٠ - بلادنا فلسطين ج ٢ ق ٢ ص ٥٤٥ .
  - ٥١ - نفس المصدر ج ٤ ق ٢ ص ٦١١ .
  - ٥٢ - صبح الاعشى ١/٣٣٤ .
  - ٥٣ - جزيرة العرب للمؤلف ١/١٤٢ .
  - ٥٤ - نهاية الارب للقلقشندي ٣٦٤ .
  - ٥٥ - نهاية الارب للقلقشندي ٣٦٤ .

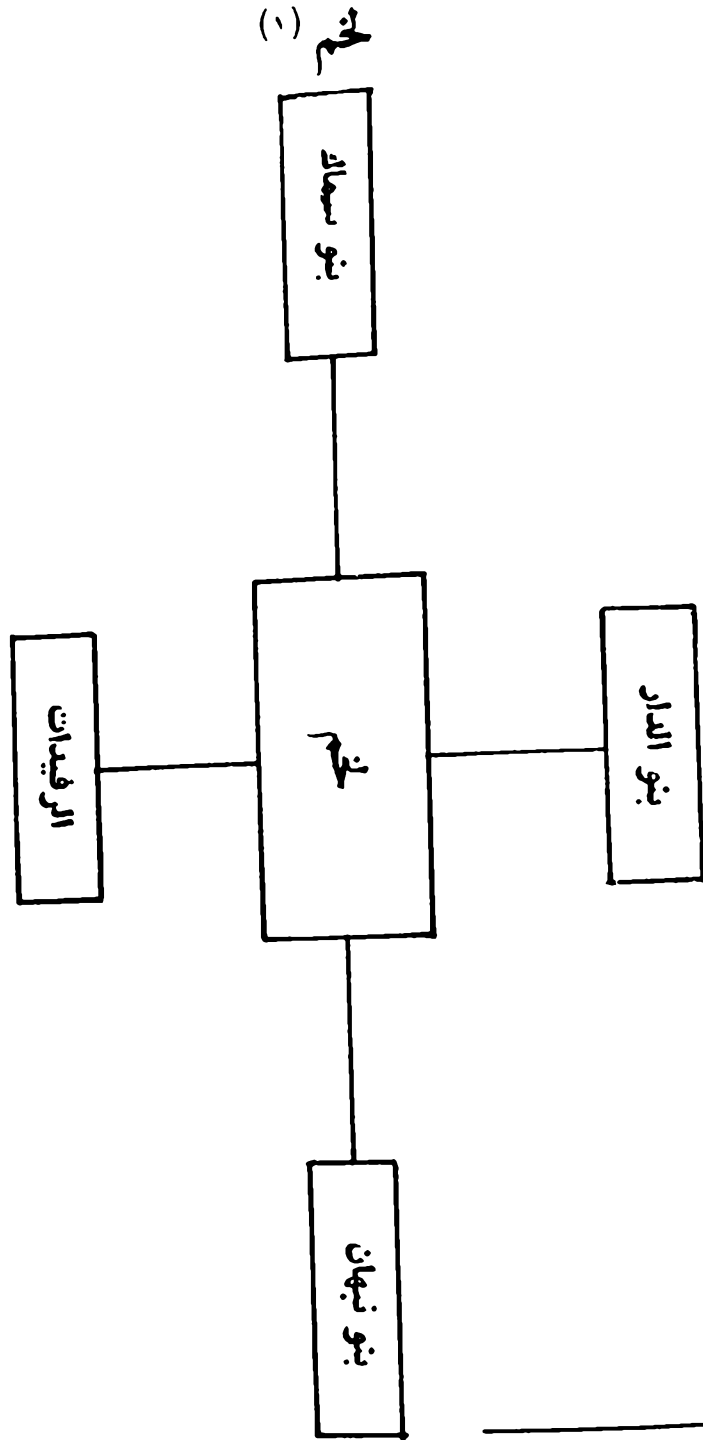

١ - لخم الشيء بمعنى قطعه . ولخم وجهه بمعنى لطمه . ولخم فلانا بمعنى شغله بما يثقل عليه . وقيل سمي بهذا الاسم لانه لطم ، لخم وجه اخيه . فقام اخوه وجذم اصبع اخيه الذي سمي جذاما .

لخم هو مالك بن عديّ أخو جذام وعاملة وعم كندة، ولد للخم جزيلة ونثارة . تفرقت بطون لخم (٢) . فلخم ذو شعوب وقبائل كثيرة . وكانت لخم قبل الاسلام منتشرة في الشام والعراق وباديتهما وفي مواقع متعددة من بلادنا فلسطين . وقيل ان الذي استخرج يوسف بن يعقوب من الجب (٣) عام ١٦٧٨ م هي القافلة اللخمية التجارية بقيادة «مالك بن دغر» اللخمي وهو من جزيلة (٤) . ومن نثارة نذكر ملوك الحيرة (٥) بالعراق وهم آل المنذر الذين تولوا الملك على العرب لأكاسرة الفرس منافسين للغسانيين في سوريا الذين يدينون بالولاء للبيزنطيين .

دانت لخم بالنصرانية ، مثل غيرها . وقيل ان اصحاب الكهف منهم (٦) . وفي أواخر القرن الثاني للميلاد نزلت فرقة من بني لخم جنوبي فلسطين وامتدوا في غربي البحر الميت (٧) وفي القرن الثالث نرى لخمًا تحارب هي وغيرها من القبائل العربية ، مثل سليح وكلب ، مع جيوش زنوبيا امبراطور الرومان غاليانس ٢٥٣ - ٢٦٨ م وينتصرون عليه .

واللخميون حضروا فتح مصر واختطوا بها هم ومن خالطهم من جذام . ونزلوا المغار من أعمال الرملة وديارهم من المغار هذه السي الداروم - دير البلح اليوم - ثم الجفار ، والجفار رمال الى حد الفرما

- 
- ٢ - العقد الفريد ٤٠١/٣ .
  - ٣ - في موقع الحفيرة قرب قرية عرابة من قضاء جنين .
  - ٤ - العقد الفريد ٤٠١/٣ وبلادنا فلسطين ج ٣ ق ٢ ص ٨١ .
  - ٥ - تقع الحيرة في ظاهر الكوفة الجنوبي وهي اليوم تلال جرداء .
  - ٦ - طرفة الاصحاب في معرفة الانساب لابن رسول ص ٣٣ .
  - ٧ - بلادنا فلسطين ج ١ ق ١ ص ٧١٠ .

في سيناء • ثم نزل اللخميون مع من يخالطهم من كثافة حول الرملة الى نابلس كما كانت لهم من تبوك الى زَعْر - غور الصافي - ثم بحيرة لوط، واستقروا في الخليل وجبالها وفي صفورية ، كما نزل قسم منهم حوران والجولان وغيرها (٨) •

وكانت قد انضمت طائفة من لحم الى الروم في غزوة مؤتة (٨ هـ) وحاربوا مع معاوية ضد علي بن ابي طالب في «صنين» عام ٣٧ هـ كغيرهم من أهل الشام •

وفي عام ٩ هـ وفد على رسول الله وفد من «ثمارة» على رأسه التميم الداري ، ومعه اخوه «نعيم بن أوس» و«بُرير بن هانيء» اخوه لأمه ، وأعلنوا اسلامهم • وأهدى تميم لرسول الله فرسا يقال له «الورد»، فأعطاه لعمر فكان يستعمله في غزواته (٩) •

طلب تميم ونعيم من الرسول الكريم ان يقطعهما القطاع الصغير الذي يضم «حبرون» بما فيها قلعتها وحرماها وبيت ابراهيم وبيت عينون • فكان ان النبي عليه السلام لبي الطلب (١٠) •

تميم الداري : الدار في اللغة المحلة والمأوى • التميم الشديد • وتميم الداري هو من بني الدار بن هانيء بن حبيب بن ثمار • ويظهر انه وبعض قومه ، كانوا يقيمون في جوار الخليل قبل الاسلام • فعرفها وعرف خصبها وأرباضها مما دعاه هو ومن معه ان يطلبها من

- 
- ٨ - معجم قبائل العرب لعمر كحالة ٧١٢/٣ وغور الصافي على شاطئ البحر الميت الجنوبي الشرقي •  
٩ - الطبري ١٧٤/٣ •  
١٠ - لتفصيلات اكثر راجع بلادنا فلسطين (ديار الخليل ج ٥ ق ٢) •

الرسول اقطاعهما تلك الديار • يكنى تميم بأبي رقية بابنة له تسمى رقية، لم يولد له ولد غيرها . وكان قبل الاسلام نصرانيا يعيش في فلسطين بين قبيلته<sup>(١١)</sup> . وبعد ذلك غزا مع الرسول وروى عنه . اقام بعد اسلامه في المدينة ثم عاد الى فلسطين بعد مقتل عثمان فسكنها ومات في بيت جبرين وقبره فيها لليوم . توفي رحمه الله عام ٤٠ هـ : ٦٦٠ م ولا عقب له . كان تميم الداري « راهب اهل عصره وعابد اهل فلسطين وهو اول من أسرج السراج النبوي<sup>(١٢)</sup> . وزار بيت المقدس بعد فتحها<sup>(\*)</sup> .

ومما يذكر عنه ان « معاوية بن خرملة » - صهر مسيلمة الكذاب - وكان معه في الردة قدم على عمر رضي الله عنه تأبياً فلما دخل عليه ، قال عمر له : من انت ؟ فقال معاوية بن خرملة : ختن مسيلمة • اتيتك تأبياً • فقال له : اذهب فانزل على خير اهل المدينة • فنزل على تميم الداري •

وقيل ان «روح بن زباع» زار تميماً الداري فوجده ينقي شعيراً لفرسه وحوله اهله فقال له : ما كان في هؤلاء من يكفيك ؟ فقال : بلى ولكن ما من مسلم ينقي لفرسه شعيراً ثم يعلفه الا كتب له بكل جبة حسنة • مما يدل على ورع هذا الصحابي اللخمي • وأما اخو تميم بئرير ، ابو هند لأمه وابن عمه • صحابي • قيل دفن في بيت جبرين<sup>(١٢)</sup> • اقول : يبدو ان هذا الصحابي دفن في «بئرير» القرية التي تحمل اسمه من أعمال غزة غير بعيدة عن بيت جبرين ومن رهط تميم نذكر

١١ - ان نصرانية تميم الداري قبل الاسلام جعلته يتحدث بروايات وقصص وروايات كان لها اثر كبير في علم الشام بل في علم المسلمين عامة .

١٢ - بلادنا فلسطين ج ٢ ق ٢ ص ١٦٧ .

١٣ - الاصابة ٢١٢/٤ .

(\*) دائرة المعارف الاسلامية ١٠/٥٩ .



الفاكه بن عمرو الداري • له صحبة سكن «بيت حرملة» (١٤) وبها مات •

ومن اللخمين ساكني فلسطين قديما نذكر «زيادة بن جهـسور  
المخمي» صحابي عداه من اهل فلسطين و«عبد الرحمن بن قـسـرط»  
الشمالي اللخمي الفلسطيني (١٥) • تولى ولاية حمص ايام عمر بن  
الخطاب • وبنو ثماله بكسر التاء بطن من بني جعدة من لخم • والشامي  
هذا كان من اهل الصَّفَّة فقراء اقاموا في مسجد الرسول الاعظم •

هذا وأشهر مشاهير القواد الذين ينسبون الى اللخمين هو  
«موسى بن نصير» وإليك حديثه :

موسى بن نصير : ١٩ - ٩٧ هـ : ٦٤٠ - ٧١٥ م . كانت ولادته في  
خلافة عمر بن الخطاب اختلف في موقع مولده • منهم من قال ان اصله  
من «عين التمر» - للشرق من الكوفة - ومنهم من ذكر انه ولد بقرية  
«كفرتوتا» (١٦) - من أعمال الجزيرة - كما أرجع بعضهم اصله الى  
وادي القرى بالحجاز (١٧) • والبلاذري يقول : «كان نصير ابو موسى  
سبي ايام ابي بكر من جبل الجليل بالشام ، وولد له موسى بقرية  
كفرمري» (١٨) مما جعل البعض يظن انها قرية بيت مري في ظاهر

---

١٤ - يبدو ان «بيت حرملة» هي بيت جبرين اخطأ الناسخون فسي  
نسخها • نفس المصدر ١٩٨/٣ •

١٥ - نفس المصدر ٤١٩/٢ •

١٦ - و«كفرتوتا» ايضا من قرى فلسطين كما ذكر ياقوت فسي  
معجمه (ج ٤ ص ٤٦٨) لا نعلم اليوم قرية بهذا الاسم في بلادنا لعل «كفرتوت»  
الخرابة في اراضي قضاء الرملة ، كانت تقوم على قرية «كفرتوتا» •

١٧ - نفع الطيب ٢٨٦/١ •

١٨ - فتوح البلدان ٣٤٦ •

بيروت • وأما ياقوت فيذكر مولده بقرية «كفرمري» • «..... سبني  
نصير من جبل الخليل من ارض الشام في زمن ابي بكر فكان اسمه نصراً  
وأعتقه بعض بني أمية ورجع الى الشام وولد له موسى بقرية يقال لها  
«كفرمري» (١٩) •

يبدو لي ان قول ياقوت هو اقرب للصواب ، ذلك لكثرة انتشار  
اللخمييين – الذين نُسب اليهم نصير – في جنوبي فلسطين وان النساخ  
كتبوا كلمة الجليل غلطا بدلا من الخليل • لم أهتد لمعرفة كفرمري لا  
في شمال البلاد ولا في جنوبها • اقول لعلها كانت تقوم على موقع قرية  
«بيت أمر» من أعمال الخليل ، التي قد يكون اسمها كان في يوم ما  
«كفرمتى» نسبة الى «متى» المدفون فيها ومتى هذا هو والد يونس  
المقبور في حلحول ، غير بعيدة عن بيت أمر فحرفت متى الى متري  
والله أعلم !

وقيل في أصل موسى بن نصير ان والده كان من لخم ، وقيل انه  
كان مولى لبني أمية ، وقيل لامرأة من لخم • دخل والده في خدمة  
معاوية بن ابي سفيان ، رئيسا على حرسه وكانت منزلته عنده رفيعة •  
وفي حروب صفين كان نصير لا يرى رأي معاوية في حروبه مع علي بن  
ابي طالب • وجرى بين الرجلين حوار قال معاوية لنصير : ما منعك من  
الخروج معي ولي عندك يد لم تكافئني عليها ؟ فقال اللخمي : «لم يمكنني  
ان اشكرك بكفر من هو أولى بشكري» فقال معاوية : ومن هو ؟ فأجاب  
والد موسى : هو الله عز وجل • فأطرق معاوية مليا ، ثم قال : أستغفر  
الله ، ورضي عن نصير وأبقاه في منصبه (٢٠) •

١٩ – معجم البلدان ٤/٤٧١ •

٢٠ – ابن الاثير ٤/٥٣٩ •

وكانت علاقة موسى بن نصير بعبد العزيز بن مروان، اخي عبد الملك ووالي مصر قوية ومنتينة . فلما دخل موسى في خدمة عبد العزيز عهد اليه بغزو افريقية واجبار الخارجين عن الطاعة للاستسلام فتم له ذلك . ولما تولى الخلافة الوليد ولاء جميع مقاطعات افريقية الشمالية وفي اثناء ولايته أسلم البربر وحسن اسلامهم وأرسل اليهم ابن نصير بعثات علمية تعلمهم القرآن وفرائض الاسلام . ولما استقرت له الامور في جميع افريقية اخذ موسى بن نصير يغزو بلاد الاندلس فبعث مولاه طارق وهو من البربر فنزل بلاد الاندلس وتوغل في البلاد وأخيرا تم لموسى وطارق الاستيلاء على ديار الاندلس . وبينما كان هذا الفلسطيني اللخمي يفكر بأن يعود الى الشرق عن طريق القسطنطينية مخترقا اوروبا وآسيا الصغرى عائدا الى بلاد الشام طلب منه الخليفة الوليد العودة الى دمشق ، فعاد اليها عن طريق شمال افريقية ومصر وحرص ان يعتبر موكب نصره الفخم أفخم وأبهى الموكب التي عرفت (٢١) . ولما مر هذا الموكب العظيم من فلسطين خرج لاستقباله والحفاوة به اهل البلاد وفي مقدمتهم آل روح بن زنباع فقد نزل القائد الفاتح موسى عندهم ضيفا معززا اثناء اقامته في فلسطين . وتقديرا للمحتفين به وبموكبه أغدق الضيف على آل زنباع وغيرهم من اهل بلادنا فلسطين الكثير من الهدايا والهبات .

قال صاحب نفتح الطيب (٢٢) : «وذهب جماعة من اهل التاريخ ان موسى انما قدم على الوليد وان سليمان ولي العهد لما سمع بقرب موسى من دمشق - وكان الوليد مريضا - كتب سليمان الى موسى يأمره

٢١ - للتفصيل عن هذا الموكب الفخم راجع بلادنا فلسطين ج ٦ ق ٢ ص ٢٧٧ .

٢٢ - ج ١ ص ٢٨٠ وما بعدها .

بالتربص رجاء ان يموت الوليد قبل قدوم موسى • فيقدم موسى على سليمان في اول خلافته بتلك الغنائم الكثيرة التي ما رأيها ولا سُمع مثلها فيعظم بذلك مقام سليمان عند الناس فأبى موسى من ذلك ومنعه دينه منه • وجدّ في السير حتى قدم والوليد حي فسلم اليه الغنائم والتحف والذخائر وغيرها • فلم يمكث الوليد الا يسيرا بعد قدوم موسى وتوفي واستخلف سليمان • فحقد عليه وأهانته وأمر باقامته في الشمس حتى كاد يهلك وأغرمه أموالا عظيمة ودس الى اهل الاندلس بقتل ابنه الذي استخلفه على الاندلس وهو عبد العزيز بن موسى» •

وذكر ان موسى بن نصير طلب من يزيد بن المهلب لمكانه من الخليفة سليمان بن عبد الملك ان يكلمه في ان يخفف عنه فكان جواب الخليفة :  
[انه قد اشتمل رأسه بما تمكن من الظهور ، وانقاد لجمهور ، والتحكم في الاموال والأبشار على ما لا يحويه الا السيف، ولكن قد وهبت لك دمه وأنا غير رافع عنه العذاب حتى يردّ ما غلّ من مال الله] (٢٣) •

وهكذا ظل سليمان على تصديقه بما اتاه به الوشاة والمفسدون وعلى حقدده لعدم اصفاء موسى لما طلبه منه من الدخول للشام بعد استخلافه •

امضى موسى بقية حياته وهو من أفقر الناس وأذلهم سائلا من يلقاه من بني قومه ، وقيل انه كان يطاف به ليسأل أحياء العرب فكان بعضهم يجيبه على سؤاله بأن يدفع له درهما او درهمين وآخر يحتجب عنه وأخيرا ذكر انه مات بوادي القرى من الحجاز وقيل بمر الظهران •  
رحمه الله •

«غزا الاندلس سنة احدى وتسعين ودخلها سنة ثلاث وتسعين وقفل عنها الى الوليد بن عبد الملك بالغنائم سنة اربع وتسعين» (٢٤) .

كان رحمه الله من التابعين ، رووا الحديث ، بليغا في نظمه وثره .  
كان شجاعا ورعا تقيا لم يهزم له جيش قط (٢٥) . فذكره شهير مخلص لا تبليه الايام ولا تعفيه الاعاصير . تجنى عليه سليمان بما أنزل عليه من عقوبات فالتاريخ لا يغفرها له والايام برهنت على ان ابن نصير لم يتحكم في الغنائم والاسلاب التي غنمها وسلبها من مالكيها بل جمعها وسلمها للوليد . وأظهرت الايام انه عاش فقيرا ومات فقيرا غنيا بأعماله وأفعاله .  
ومن جرائم سليمان الكبيرة التي قام بها مع هذا القائد الفذ اعطاءه الامر بقتل عبد العزيز بن موسى الذي كان من خيرة ولاة الاندلس ولما وصل رأسه من الغرب الى الشام عرضه سليمان على ابيه الذي تجلد للمصيبة وقال : هنيئا له بالشهادة فقد قتلتموه والله صواما قواما (٢٦) .

فوصمات سليمان مع ابن نصير تبقى محسوبة عليه أبد الدهر .

ومن مشاهير اللّخمين الفلسطينيين نذكر ايضا :

حميد بن عبد الله اللّخمي الفلسطيني : كان عاملا لمروان بن محمد في بعض نواحي ولايته ارمينية . كان مرضيا ومشكورا في ادارته وحسن تصرفه للامور (٢٧) .

- 
- ٢٤ - نفس المصدر ص ٢٨٧ .
  - ٢٥ - ابن خلكان ٤/٤٠٢ .
  - ٢٦ - ابن الاثير ٥/٢٢ .
  - ٢٧ - بلادنا فلسطين ج ٤ ق ٢ ص ٣١ .

الإمام الحافظ سليمان بن أحمد بن أيوب اللخمي أبو القاسم  
الطبراني (٢٨) : ٢٦٠ - ٣٦٠ هـ : ٨٧٣ - ٩٧١ م . كانت دراسته الأولى  
في مسقط رأسه طبرية . ثم طلب العلم في بيت المقدس ويافا ، وفيها  
درس على محمد بن عبد الله اليافوني (٢٩) ، ثم في قيسارية وفيها درس  
على اصحاب محمد بن يوسف الفريابي (٣٠) ومنها رجل الى مدائن الشام  
والحجاز واليمن ومصر والعراق وفارس . كان رحمه الله احد الحفاظ  
المكثرين والرحالين . توفي في اصفهان . وذكر بعضهم انه سمع من  
الطبراني اربعين الف حديث (٣١) . وله :

طلب الحديث مذلة وصغار  
والصبر عنه تدم وشنار  
فاصبر على طلب الحديث فانه  
من بعد ذل عزة ووقار (٣٢)

وبعضهم قال انه ولد في عكا (٣٣) .

عبد الرحيم بن محمد . . . الفارقي اللخمي العسقلاني المولد . ولي  
خطابة حلب . وأجمعوا على ان ما عمل مثل خطبه قط . درس على المتنبى

- 
- ٢٨ - لتفصيل اكثر راجع ما كتبناه عن هذا الفلسطيني في بلادنا  
فلسطين ج ٦ ق ٢ ص ٣٠٧ و ٣٠٨ .  
٢٩ - بلادنا فلسطين ج ٤ ق ٢ ص ١٠٩ .  
٣٠ - نفس المصدر ج ٧ ق ٢ ص ٦٢٣ .  
٣١ - ابن عساكر ٦/ ٢٤١ .  
٣٢ - نفس المصدر ٢٤٢ .  
٣٣ - النجوم الزاهرة ٤/ ٥٩ .

بعض ديوانه • عرف بصلاحه مولده وموته بميافارقين عام ٣٧٤ هـ وعمره  
دون الاربعين (٣٤) ، كما ولد ودفن فيها الامير سيف الدين الحمداني  
التغلبى : ٣٠٣ - ٣٥٦ هـ : ٩١٥ - ٩٦٧ م •

القاضي الفاضل : ٥٢٩ - ٥٦٦ هـ : ١١٣٥ - ١٢٠٠ م : هو  
عبد الرحيم بن علي بن السعيد اللخمي المستقلاني المعروف بالقاضي  
الفاضل ، الملقب مجير الدين • كان والده من اهل عسقلان ، تولى القضاء  
في بيسان فنسبوا اليها • كانوا اخوة ثلاثة نزلوا الاسكندرية • كان  
عبد الرحيم منهم يحب الكتابة والانشاء فخدم بديوان الانشاء فيها •

كان قد طلب الوزير العادل بن الصالح بن رزيك من والي الاسكندرية  
بنقل القاضي الفاضل من عمله في الاسكندرية الى ديوان الانشاء  
بالقاهرة • خدم القاضي الفاضل بديوان المكاتب في القاهرة وكان يرئسه  
«يوسف بن محمد المعروف بابن الخلال» (٣٥) • وفي حديث جرى بين

---

٣٤ - شذرات الذهب في اخبار من ذهب ٨٣/٣ وبلادنا فلسطين  
ج ١ ق ١ ص ١٦٢ •

وفي العبر في خبر من غبر ج ٢ ص ٣٦٧ ، انه ولي خطابة حلب  
لسيف الدولة ومات في الكهولة و«ميا فارقين» بفتح الميم وتشديد الياء  
وسكون الالفين بينهما فاء مفتوحة وبعدهما راء مهملة ثم قاف وياء وآخر  
الحروف نون • في الشمال الشرقي من بلدة «دياربكر» في الجمهورية  
التركية • واليها تنسب عائلة «جار الله» في القدس • وتعرف ميا فارقين  
اليوم باسم «فرقي» وهي بلدة صغيرة •

٣٥ - هو ابو الحجاج موفق الدين ، رئيس ديوان الانشاء ايام الخليفة  
الفاطمي الحافظ ، استاذ القاضي الفاضل ، من كبار الكتاب المرسلين •  
وقالوا ان القاضي الفاضل كان يجري عليه كل ما يحتاج اليه يوم عمي  
وانقطع عن العمل الى ان مات عام ٥٦٦ هـ : ١١٧١ م • مولده ووفاته بمصر •

الرئيس والمرءوس الجديد سأله ابن الخلال : ما أعددت يا عبد الرحيم  
لفن الكتابة ؟ اجاب : ما اعددت شيئا سوى اني احفظ القرآن الكريم  
وكتاب الحماسة . فطلب منه الخلال ملازمته ودرّبه على يديه فرعى  
القاضي الفاضل حق معلمه هذا في وقت تقدم فيه سنه وعجز عن العمل .  
انتشرت كتابة وانشاء هذا الفلسطيني حتى عدت مذهباً لكتابها وبقيت  
متبعة الى زمن قريب جدا .

«برز رحمه الله ، في صناعة الانشاء وفاق المتقدمين وله فيه غرائب  
مع الاكثار . . . . . ان مسودات رسائله اذا جمعت ما تقصر عن مائة  
مجلد » (٣٦) .

ومما قاله العماد الكاتب الاصبهاني في حقه «رب القلم والبيان  
واللسن واللسان ، والقريحة الوقادة والوجيرة النقادة ، والبديهة  
المعجزة ، والبديعة المطرزة ، والفضل الذي ما سمع في الاوائل ممن لو  
عاش في زمانه لتعلق بعبارة او جرى في مضمارة ، فهو كالشريعة  
المحمدية التي نسخت الشرائع ورسخت بها الصنائع ، يخترع الافكار ،  
ويقترح الابتكار . . . ان شاء انشأ في يوم واحد بل في ساعة واحدة لو  
دونّ لكان لاهل الصناعة خير بضاعة . . . » (٣٧) .

وكان رحمه الله كثيرا ما ينشد لاسماعيل بن محمد القرشي  
الاسكندري (٣٨) .

- 
- ٣٦ - ابن خلكان ٣٣٣/٢ .
  - ٣٧ - نفس المصدر ٣٣٤ .
  - ٣٨ - نفس المصدر ٣٣٥ .



وإذا السعادة لاحظتْك عيونها  
نَسَمَ فالمخاوف كلْهمن أمان  
واصطد بها العنقاء فهي حباثل  
واقْتَدَ بها الجوزاء فهي عنان

تنقلت بالقاضي الفاضل الاحوال فوزر لصلاح الدين الايوبسي  
ولولديه في مصر والشام من بعده وأخيرا توفي فجأة ودفن بمصر .

ومن اهم أعمال هذا العسقلاني اقامته مدرستين في كل من القاهرة  
ودمشق وسنّاهما على اسمه ، وكاتتا من أشهر مدارس ذلك الزمان  
وأوقف لكل منهما الاوقاف اللازمة واستترتا في عملها لمدة طويلة . ومما  
يذكر انه اشترى لمدرسة في القاهرة مصحفا منسوباً الى امير المؤمنين  
عثمان بن عفان بستة وثلاثين الف دينار .

• وكان مع فضله كثير العبادة تاليا للقرآن العزيز دينا خيرا .

وكان لولده القاضي بهاء الدين ابو العباس احمد منزلة كبيرة عند  
الملوك وكان مثابرا على سماع الحديث وتحصيل الكتب . توفي بالقاهرة  
عام ٦٤٣ هـ ودفن الى جانب قبر ابيه (٣٩) .

٦ - الشهيد الشيخ عبد الرحمن بن عبد الله الحلحولي الجمدي  
اللخبي : محدث . كان عابدا زاهدا مسنا . تنقلت به الاحوال الى ان  
انقطع للتعبد بأحد مساجد دمشق . وفي ايام الحروب الفرنجية عام  
٥٤٣ هـ : ١١٤٨ م اخذ الاعداء يزحفون نحو دمشق . وكان معين الدين

---

• ٣٩ - ابن خلكان ٢/٣٣٧ .

أنر يدير دفة الدفاع عن المدينة • رأى شيخنا الفلسطيني ومعه صاحبه يرقبان الافرنج عن قرب ، فلما بصرا بتقربهم قال اللخمي لصاحبه يوسف المغربي الى متى نحن وقوف فلنسر على بركة الله وتقدما • فقصدتهما أنر وقال : نحن نكفيكم وليس بكم قوة على القتال • فكان الجواب : «ان الله اشترى من المؤمنين انفسهم وأموالهم بأن لهم الجنة» وتقدما واستشهدا في ظاهر دمشق (٤٠) •

٧ - علي بن علي اللخمي المقدسي الاصل (٤١) : من الفقهاء فسي مذهب الإمام مالك • درّس في الاسكندرية ثم سكن في أواخر عمره بمصر • وله تأليف حسنة • توفي في اول شعبان من عام ٦١١ هـ • ومن شعره :

تجاوزت ستين من مولدي  
فأسعد أيامي المشترك  
يسألني زائري حالتي  
وما حال من حلّ في المُعترك

وله ايضا :

ثلاث باآت بلينا بها  
البق والبرغوت والبرغش

---

٤٠ - نور الدين محمود لحسين مؤنس ص ٢١٨ وبلادنا فلسطين ج ٥ ق ٢ ص ١٧١ •

فائدة : (١) بنو جعد بطن من لخم •

فائدة : (٢) استنجد اثر بغيره من الامراء والمجاهدين تمكن بعدها المسلمون من انزال الهزيمة بعدوهم •

٤١ - وفيات الاعيان ٢/٣٥٣-٥٤ وبلادنا فلسطين ج ٩ ق ٢ ص ٢٤١ •

## ثلاثة أوحش ما في السورى ولست أدري أيها الأوحش

وأما والده القاضي علي فقد توفي عام ٥٨٤ هـ بعد ان عاش نحو  
٨٠ سنة •

ومن الشعراء الفلسطينيين من بني لخم نذكر: ادريس بن عبد الله بن  
اسحاق اللخمي النابلسي الضرير ابو سليمان (٤٣) ، المتوفي بعد الثمانين  
والمائتين (٢٨٠) هـ • ويعرف باسم الشاعر النابلسي الضرير ومن شعره :

خذوا حذرکم من نومة الدهر انها وان لم تكن حانت فسوف تحين

ومن رؤساء اللخمين الخيرين الدينيين تحدث عن الشيخ الإمام  
عبد العزيز بن الحسين الداري الخليلي مجد الدين : انشأ المدرسة  
المجدية بمصر عام ٦٦٣ هـ : ١٢٦٥ م وعين لها المدرسين والموظفين  
اللازمين • وتولى التدريس فيها عمر وهو ابن مؤسسها ولي الوزارة في  
ايامه عرف بشهامته وسؤدده • مات بالقاهرة (٤٣) •

وعرفنا من زهاد اللخمين من بلادنا فلسطين عمر بن عبد الرحمن  
القبابي اللخمي (٤٤) وولده عبد الرحمن المولود في القدس عام ٧٤٩ هـ  
وكان محدث بيت المقدس ومدرسا •

- 
- ٤٢ - بلادنا فلسطين ج ٢ ق ٢ ص ١٠٦ ونكت الهميان في نكت  
العميان ١١٧ •  
٤٣ - العبر في اخبار من غير ص ٣٢٩ وبلادنا فلسطين ج ٥ ق ٢  
ص ٨٠ •  
٤٤ - بلادنا فلسطين ج ٩ ق ٢ ص ٣٢٨ وص ٣٦١ •

ونذكر من القراء الفلسطينيين من بني لخم عبد الله بن محمد  
الديربلوطي (٤٥) وغيرهم من قضاة ومدربين وفقهاء من رهط تميم  
الداري ذكرناهم في ج ٥ ق ٢ من بلادنا فلسطين •



ومن الذين كان لهم شأن في الاندلس من بني لخم نذكر اصحاب  
اشبيلية (٤٦) • قال صاحب نفح الطيب : «... ومنهم بنو عبَّاد (٤٧)  
اصحاب اشبيلية وغيرها • وهم من ولد النعمان بن المنذر صاحب الحيرة •  
ومنهم بنو الباجي أعيان اشبيلية وبنو وافد الاعيان ...» (٤٨) •

وفي الجزيرة العربية اليوم من اللخمين «السهول» او «بني سهل»  
وهم بطن من بني بحر من لخم ، يقيمون في الرياض وسائر انحاء العارض،

---

٤٥ - نفس المصدر ج ٢ ق ٢ ص ٥٦٢ •

٤٦ - إشبيلية : بالكسر ثم السكون وكسر الباء وياء ساكنة ولام وياء ،  
غربي قرطبة ينسب اليها خلق كثير من اهل العلم وهي Sevilla بها نحو  
٦٠٠٠٠ نسمة تتصل بالبحر بنهر الوادي الكبير . نزلها اهل حمص  
وسموها «حمص» . وبهذه المناسبة نقول ان الشاميين لما نزلوا الاندلس  
سموا كثير من مدنها بأسماء شامية . نزل اهل دمشق «البيرة» ودعوها  
دمشق واهل الاردن ريثه وسموها الاردن واستقر اهل فلسطين  
شدونة وهي شريش ودعوها فلسطين .

٤٧ - بنو عباد : قامت دولتهم على انقراض الخلافة الاموية الاندلسية  
امتد حكمهم من ١٠٢٣ - ١٠٩١ •

٤٨ - ج ١ ص ٢٩٦ •

وهم أتباع العائلة المالكة وجندها (٤٩) . .



وسلائل لخم، كسلائل جذام، في فلسطين منتشرون أيضا في ديار غزة ومنهم «بنو نبهان» من قبيلة الحناجرة في بئر سبع وآل النبهاني في اجزم من أعمال حيفا وإليهم نسبت «خربة نبهان» في جوار قرية «دير الشيخ» من أعمال بيت المقدس والمساعد في الغور النابلسي وحمولة «دار الديك» في بلدة «كفر الديك» من جبل نابلس و«آل قفة» في سيلة الضهر من عمل جنين .

والرفيدات بطن آخن من لخم نزلوا «رفيديا» في ظاهر نابلس وخربة رفيديا في جوار «قطنة» من أعمال بيت المقدس وقرية الرفيد في عمل أربد .

ومن بطون لخم في فلسطين «بنو سِماك» وهم المعروفون بالسماكيين (٥٠) وإليهم نسبت «السماكية» من أعمال الكرك وأما «خربة السماكية» فتقع في قضاء رام الله وقرية «بني مر» ، من عمل أسوط مقر عائلة المرحوم جمال عبد الناصر ، نسبت الى «بني مر» من لخم .

وأما رهط تميم الداري فانهم يقيمون منذ القديم في مدينة الخليل وبلاهما ويكثرون اليوم أيضا في نابلس وجنين ويافا والكرك (المجالي) وغيرها .

---

٤٩ - جزيرة العرب للمؤلف ١/١٤٣ .

٥٠ - صبح الاعشى ١/٣٣٤ .

وصفوة القول ان جل اهل فلسطين كانوا وما زالوا من لخم وجذام  
وكثيرا ما سميت الشام بـ «ارض لخم وجذام» •

فائدة : كانت تحية ملوك لخم وجذام «أَبَيْتَ اللَّعْنِ» ومعناها  
«أبيت ان تأتي من الاخلاق المذمومة ما تلعن عليه» وقالوا : اول من  
حَيَّ بتحية الملك ، (أبيت اللعن ، انعم صباحا «يَعْرَبُ بن قحطان» ) •

## الفساسنة

بنو غسّان : دعوا بذلك نسبة الى ماء في اليمن نزلوا عليه فنسبوا اليه . وكثيرا ما ينسبون الى جدهم الاعلى «جفنة» فيدعون بنو جفنة وآل جفنة ، وهم حي من الأزد من كهلان .

هاجر بنو غسان من بلادهم ، اليمن ، في نحو اواخر القرن الثالث للميلاد واستقروا في تدمر وحوران واليرموك وغرندل . ثم اعتنقوا النصرانية ودخلوا تحت الحماية البيزنطية . وتمكنوا بالحرب والقوة اخذ الحكم من ابناء عمهم «الضجاعة» المار ذكرهم .

استخدم الروم الفساسنة في محاربة ابناء عمهم «اللخميين» عمال الفرس في العراق وفي صد هجمات البدو على سورية .

والى الفساسنة ينسب بناء «القسطل» و«الزرقاء» و«أذرح» و«الجرباء» و«معان القديمة» وغيرها في شرقي الاردن كما ذهب بعضهم الى انهم هم بناء بعض قصور الصحراء في البادية الاردنية . ولا يستبعد ان تكون «جفنة» من أعمال رام الله نزلتها جماعة من «آل جفنة» ونسبت اليهم (١) .

---

١ - بلادنا فلسطين ج ٨ ق ٢ ص ٢٢٧ .

وفي السنة العاشرة للهجرة قدم وفد منهم مؤلف من ثلاثة اشخاص فأسلموا وأجازهم عليه السلام بجوائز وانصرفوا راجعين الى قومهم فلم يستجيبوا لهم ، فكتبوا اسلامهم حتى مات منهم رجلان على الاسلام ، وأدرك الثالث عام اليرموك (٢) واشترك في معركتها .

وعند ظهور الاسلام لم يكن لامراء الغساسنة ذلك النفوذ والسلطان الذي كان لهم قبل عهد غير بعيد وقد كان لغزو الفرس للشام واستيلائهم على فلسطين (٦١٣ - ٦١٤ م) أثر كبير في تقلص ذلك السلطان بسبب موالاته الغساسنة للبيزنطيين . وفي اثناء الفتوح الاسلامية كان على الغساسنة جبالة بن الأيهم الذي قاتل مع الروم في اليرموك ثم أسلم ثم ارتد فالتجأ الى بلاد حلفائه الروم وقصته في ذلك مع عمر بن الخطاب مشهورة . وهكذا انتهى امر الغساسنة باستيلاء العرب المسلمين على بلاد الشام .

ومما تجدر الاشارة اليه ذكر ذلك الغساني المسيحي الذي أنقذ عمرو بن العاص من الوقوع في أسر قائد حامية غزة الرومي عام ٦٣٤ م (٣) .

وفي مسالك الأبصار ان للغساسنة بقايا في بلاد الشام بالبلقاء واليرموك وحمص (٤) .

ومما هو جدير بالذكر ايضا ان الغساسنة خلدوا اسمهم في فلسطين في قرية «دير غسانة» من أعمال رام الله كما خلدوه في قرية «غسانية»

---

٢ - معجم قبائل العرب لكحالة : ٨٨٢/٣ .  
٣ - راجع هذه القصة في ج ١ ق ٢ من بلادنا فلسطين .  
٤ - صبح الاعشى ٣١٩/١ ونهاية الارب ٣٨٨ .



على بعد ٢٢ كم من صيدا •

ومن سلاسل الغسانيين نذكر :

١ - الحدادين : [جاء في كتاب مشاهد الملة لاسكندر المفلوف ان الحدادين من الغساسنة ، كانوا يقطنون بسكتنة<sup>(٥)</sup> على سفح جبل صنين ومنها تفرقوا ، فتفرع منهم بنو الحداد في بسكتنة وكسروان<sup>(٦)</sup> والشوف<sup>(٧)</sup> ، وبنو مسلم في زحلة ، وبنو الصائغ في الشوير<sup>(٨)</sup> ، وبنو الكوري في البقاع ، وبنو الرياشي في الخنشارة وقاع الريم<sup>(٩)</sup> . اما الفرع الذي نزل بشرقي الاردن فقد تفرق في قرى «عنبه» وسمشوع وخنزيرة ودير ابو سعيد بمنطقة عجلون والصلت بالبلقاء<sup>(١٠)</sup> ] •

ومن الحدادين جماعات نزلت فلسطين وخاصة بيت المقدس •

٢ - القعاورة : [يقولون انهم من بقايا الغساسنة ، وانهم خرجوا من القسطل الى الدير ومنه جاء فرع الى الفحيص حيث يعرفون بسأل

- 
- ٥ - قرية من اعمال «جديدة المتن» على بعد ٢٤ كم من بيروت .  
٦ - قضاء لبناني عاصمته جونية على بعد ١٩ كم من بيروت - للشمال .  
٧ - «الشوف» قضاء في لبنان ، مركزه (بيت الدين) على مسيرة ٤٥ كم من بيروت .  
٨ - من اعمال جديدة المتن على بعد ٣٠ كم من بيروت .  
٩ - قاع الريم : من اعمال زحلة في لبنان على بعد ٦ كم منها .  
١٠ - تاريخ شرق الاردن وقبائلها ٢٤٦ .

الساوي والسماري • وهم فروع عديدة يقطنون اليوم في الناصرة  
وحيفا ونصف جبيل وعمان والفحيص<sup>(١١)</sup> •

٣ - العزيزات والمعاية : من السكان العرب القدماء في ديرة الكرك،  
من الغساسنة • والعزيزات يكثرون في مرجعيون ووادي التيم في جنوبي  
لبنان • وهي اليوم اقوى عشائر مأدبا •

٤ - بعض مسيحيي قرية نصف جبيل من عمل نابلس من السماري  
المار ذكرهم ومنهم الدكتور حبيب سالم احد العشرة اعضاء في المجلس  
الاستشاري الاول للمندوب السامي البريطاني في القدس • توفي في  
نابلس •

٥ - «بنو نمر» المقيمون في الحصن من أعمال اربد هم ايضا من  
الغساسنة •

٦ - قال حتي : [وجملة العائلات اللبنانية العريقة التي ترجع بنسبها  
الى عائلات في حوران : آل الخازن الذين يدعون انهم من الغساسنة  
وآل ملحمة<sup>(١٢)</sup> الذين يدعون ايضا انهم من عرب الجنوب (اليمن) وان

---

١١ - نفس المصدر ٢٤٧ - ٢٤٨ •

١٢ - موارنة كانت لهم حظوة عند السلطان عبد الحميد الثاني • منهم  
«سليم ملحمة باشا» وزير الزراعة والاحراش والمعادن - سالنا مة ودلت عليه  
عثمانية ١٣٢٦ هـ (١٩٠٨ م) ص ٥٨٦ - ونجيب ملحمة باشا مستشار  
وزارة التجارة والنافعة ، نفس المصدر ٤٦٦ - ويأتي مقامه بعد الوزير  
مباشرة ، وفيليب ملحمة من كبار موظفي شوراي الدولة في العاصمة  
العثمانية - ص ١٨٨ من المصدر السابق - • ويقال ان عائلة البيروتي  
في يافا تنسب الى آل ملحمة .

جدودهم اتوا الى العاقورة (١٣) بطريق دمشق • وتقول بعض الروايات ان أشهر العائلات المارونية قدمت من بلدة «صدد» (١٤) التي لا تزال الى يومنا هذا بلدة سكانها مسيحيون من اليعاقبة ومن هذه الأسر عائلة السمعاني وعواد ومسعد والشدياق وثابت والدبس ويرجع آل التيان وآل سركيس نسبهم الى عائلات كانت تسكن القريتين (١٥) [ •

وفي مؤلف اخر لحتي : ان آل المعلوف وآل عطية من الفساسة (١٧) قال مؤلف تاريخ الناصرة : [ان اصل اكثر مسيحيي الناصرة من لبنان وهوران • من الاول اكثر اللاتين والموارنة ومن الثاني معظم الروم والكاثوليك ، ان لم يكن كلهم فجلهم من عرب غسان المسيحيين (١٨) ] •

هذا وان الكثير من الأسر المسيحية في بلاد الشام يرجعون بنسبهم الى حوران وأطرافها التي كانت عامرة بالعرب المنتصرة منذ القرون الاولى للمسيح ويصعب تعدادها لكثرتها •

- 
- ١٣ - العاقورة ، من اعمال جبيل على مسافة ٦٨ كم من بيروت •
  - ١٤ - على بعد ٥٤ كم جنوب شرقي حمص •
  - ١٥ - القريتين على بعد ٨٥ كم جنوب شرقي حمص •
  - ١٦ - لبنان في التاريخ ٣١٢ •
  - ١٧ - تاريخ سورية ولبنان ١/٤٤٦ •
  - ١٨ - ص ٢٠٥ •

## الأوس والخزرج ( الأنصار )

أخوان ، أبناء حارثة بن ثعلبة بن مزيقياء . . . . بن مازن بن الأوس . كانت اليمن موطنهما الاصيلي ثم نزلا المدينة وعاشا فيها بسلام واطمئنان الى ان نشبت بينهما في الجاهلية حروب دامية استمرت عشر سنين ، انتصر فيها الأوس .

لم يشترك الاوس في المفاوضات الاولية التي جرت بين اهل المدينة وبين الرسول ولكنهم وقَّعوا على العهد الذي تعاهدوا عليه بحمايته ونصرته عليه السلام ، مما مهد له ولصحابه الهجرة الى المدينة واستيطانها .

وقيل للأوس والخزرج الانصار لنصرتهم الرسول ، يشتملون على اربع عشرة قبيلة (١) . نذكر من الانصار :

١ - الصحابي ابو ثبابة بشير بن عبد المنذر خرج مع الرسول في غزوة بدر الا انه قيل ان الرسول أمره بالعودة الى المدينة ليرعى شئون

---

١ - طرفة الاصحاب في معرفة الانساب ص ٩ .

المسلمين • وقد شهد بعدئذ غزوة أحد وما بعدها من المشاهد • وكان يوم فتح مكة حاملاً راية الانصار • مات في خلافة علي ويقال انه عاش الى بعد الخمسين (٢) •

٢ - أنس مولى النبي صلى الله عليه وسلم • من بني النجار • بطن من الخزرج يكنى أبا حمزة • خرج مع الرسول في غزوة بدر وهو غلام يخدمه • مات وعمره أكثر من مائة سنة • توفي بالبصرة عام ٩٣ هـ وقيل غير ذلك (٣) •

٣ - معاذ بن جبل : - صحابي • أسلم وهو فتى • آخى النبي بينه وبين جعفر بن ابي طالب • شهد بدرأ • كان رئيس البعثة التعليمية التي ارسلها عمر ليعلم اهل فلسطين أمور دينهم • وقال عنه ابن الخطاب : «عجزت النساء ان يلدن مثل معاذ ولولا معاذ لهلك عمر» ينوه بعلمه • قبره في القرية التي تحمل اسمه في ناحية قصر العيني في الغور الاردني في محافظة اربد (٤) •

ومن سلائل الانصار في فلسطين نذكر :

آل الصامت : يعودون بنسبهم الى جدهم الاعلى الصحابي الجليل «عبادة بن الصامت» الخزرجي (٥) • مات بالقدس • دفن بمقبرة باب

- 
- ٢ - الاصابة والاستيعاب ١٦٨/٤ •
  - ٣ - الاصابة ٧٤/١ والاستيعاب ٧١/١ •
  - ٤ - بلادنا فلسطين ج ٣ ق ٢ ص ٤٣٩ •
  - ٥ - عبادة : أول من تولى القضاء في فلسطين وكان من البعثة التعليمية التي ارسلها ابن الخطاب الى فلسطين لتعلم الناس أمور دينهم وذلك بناء على طلب من يزيد بن ابي سفيان •

الرحمة بجوار سور الحرم الشرقي •

وممن عرفناه من هذه القبيلة بفلسطين :

١ - أوس بن الصامت : أخا عبادة • صحابي • شاعر • بقي الى زمن عثمان • سكن القدس مات في منطقة الرملة عام ٣٤ هـ (٦) •

٢ - عبد الله بن عمرو «أبي أيوب الانصاري» : امه ام حرام • خالة الصحابي أنس بن ملك وزوج عبادة بن الصامت • يعرف بريبيه ، وقيل هو ابن اخته • كما قيل انه ابن اخيه • كان خيرًا فاضلا قد صلى القبليتين مع رسول الله • وهو آخر من مات من الصحابة في فلسطين (٧) •

٣ - محمد بن عبد الله ابو بكر المعروف بالصامت : أفتى ودرّس • كان كثير التقشف • ولد سنة ٧١٣ وتوفي بدمشق سنة ٧٨٩ (٨) •

٤ - الشيخ الصالح الزاهد الصامت الهدمي : شيخ الزاوية الهيدمية توفي سنة ٨٠٧ ودفن بالزاوية المذكورة أسفل باب الساهرة (٩) •

---

٦ - الأنس الجليل والاصابة ٤/٣ و ٢٥٢/٢ والاستيعاب ٢٦٢/٢ والاوز العطية ، والاوز ايضا العوض ، والاوز : الذئب وبه سمى الرجل •

٧ - الأنس الجليل والاصابة ٤/٣ و ٢٥٢/٢ والاستيعاب ٢٦٢/٢ • وام حرام هذه من المجاهدات المسلمات . كانت ضمن احدى الحملات البحرية التي هاجمت جزيرة قبرص ؛ وفي عودتها رابطت في بيروت وماتت فيها •

٨ - الدرر الكامنة ٤/٨٤ - ٨٥ وشذرات الذهب ٦/٣٠٩ وانباء الغمر بأبناء العمر ٣٤٣/١ •

٩ - الأنس الجليل ٣٧٢ •

٥ - الشيخ الصالح عبد الله الصامت : من أكابر اصحاب الكرامات المشهورة • توفي سنة ٨٣٦ هـ ودفن بتربة باب الساهرة (١٠) •

٦ - وآخر من عرفناه من هذه العائلة العريقة الشيخ احمد الصامتي المقدسي من متصوفة القرن الحادي عشر الهجري (١١) •

ولا بد ان أحفاد الصامتين هؤلاء نزحوا عن وطنهم فلسطين، كغيرهم من نازحي بيت المقدس بعد نكبة عام ١٩٤٨ م •

آل شداد بن أوس الانصاري : أوس أخو حسان بن ثابت بن .....  
النجار الانصاري الخزرجي • شاعر رسول الله • استشهد اوس على الارجح في غزوة أحد وهو والد الصحابي المشهور شداد الذي سكن القدس وكان له أعقاب فيها • وسلائل شداد هذا يقيمون اليوم في قرية «عمورية» من أعمال نابلس (١٢) • ويظهر ان جماعة من هذه العائلة

نزلت قرية جيت من أعمال نابلس • ففي الانساب (هامش ٣/٤٥٢) عن احد هؤلاء النازلين فيقول «ابو محمد مهلهل بن بدران بن يوسف بن عبد الله بن رافع الحساني من ذرية حسان بن ثابت الانصاري الجيتي سمع بمصر من هبة الله البوصيري والارتاحي وغيرهما • وحدث • توفي سنة ٦٤١ هـ •

والمشهور ان حسان شاعر الرسول عاش ١٢٠ سنة وكذلك عاش ابوه (وهو في نفس الوقت والد شداد ، وجدهما المنذر وأبو جدهما حرام) •

---

١٠ - نفس المصدر ٤١٦ •

١١ - البوريني . تراجم الاعيان ١/١٩٤ - ١٩٥ •

١٢ - بلادنا فلسطين ج ٢ ق ٢ ص ٥٢١ •

ولا يعرف في العرب اربعة تناسلوا من صلب واحد وعاش كل منهم  
مائة وعشرين سنة غيرهم .

ومن سلائل الانصار في فلسطين ايضا «بنو قَمَيْرَ» الذين يعودون  
بنسبهم الى «قمير بن مالك» بطن من الانصار ، يعيشون في  
«كفرقدوم» من عمل نابلس وعرب النصيرات وهي  
عشيرة من عشائر الحنابلة في جنوبي فلسطين وبعض سكان قرية عتيل  
في ديرة طول كرم .

وفي بيت المقدس وغيرها عائلات تعود بأصلها الى الانصار اتينا على  
ذكر من عثرنا عليه من شخصياتها في بعض مجلدات بلادنا فلسطين .

آل غانم : دُعوا بذلك نسبة الى جدهم «غانم بن علي الانصاري»  
الخرزجي . ولد في بورين من عمل نابلس عام ٥٦٢ هـ . ولاء صلاح الدين  
الايوبي ادارة (الرباط الصلاحي) أي «لخانقاه الصلاحية» (١٣) للصلحاء  
الصوفية فكان اول من وليها . وعلى الاثر اتخذ بيت المقدس مقاما له .

وتناسل من الشيخ غانم ذرية معروفون مشهورون اتينا على ذكر من  
عرفناه منهم في مجلدي بيت المقدس .

وتعرف عائلة المجاهد «غانم بن علي» في بيت المقدس اليوم باسم  
«عائلة السروري» نسبة الى احد علمائها (حافظ الدين محمد) المعروف  
بالسروري . كان رحمه الله علامة غاية لا تدرك في المنقولات خصوصا

---

١٣ - الخانقاه كلمة فارسية بمعنى «بيت العبادة» . اطلقت على  
«الاربطه» - التكايا - وجعلت لتخلي الصوفية فيها لعبادة الله .



في الاصول • توفي عام ١٠٦٣ هـ ودفن في باب الرحمة (١٤) •

وفي القدس حي يحمل اسم «حارة الغوانمة» مجاور للحرم الشريف،  
كما دُعي باب الحرم المؤدي الى الحارة المذكورة بـ «باب الغوانمة» •



وفي فلسطين عائلات تذكر انها خزرجية منها (١٥) : (١) آل نسيبة في  
بيت المقدس بفتح النون ، من بني مازن بن النجار منهم القاضي ابراهيم  
الخرجي (١٦) (٢) الجوابرة حمولة في عراق المنشية من عمل غزة وتذكر  
انها من أعقاب الصحابي جابر بن عبد الله الخزرجي غزا تسع عشرة غزوة  
مع النبي ، منها غزوة بدر التي كان ينقل فيها لاصحابه الماء شاهد صفيين  
مع علي • وكان في اواخر ايامه يدرس في المسجد النبوي • كف بصره  
في أواخر عمره مات بالمدينة عام ٧٨ هـ بعد ان عاش تسعين سنة •

وفي اراضي قبيلة الحناجرة من عمل بئر السبع في جنوبي فلسطين  
موقع أثري اسمه (سوق مازن) كانت تقوم عليه بلدة (سيكو مازون) في  
العهد الروماني • وبنو مازن بطن من بني النجار من الخزرج (١٦) •  
تثرى هل نزل هذا البطن هذه الجهات ، قبل الاسلام ، وطبع اسمه  
عليها ؟

- 
- ١٤ - خلاصة الاثر ١/٥٠٠ •  
١٥ - الاصابة ١/٢١٣ والاستيعاب ١/٢٢١ •  
١٦ - الانس الجليل ٤١٧ •

## بنو الأزد

بفتح الهمزة وسكون الزاي وبالبدال المهملة • ويقال فيهم «الأسد»  
بالسين المهملة بدل الزاي • وهو بالزاي أفصح (١) •

ويجب ان لا نخلط بين كلمة الاسد وأسد من غير اداة التعريف (٢) •

والأزد من كهلان من القحطانية ، عظيم الاحياء كثير البطون والفروع  
قيل انها تتألف من ست وعشرين قبيلة (٣) وبهذا هي اكبر قبيلة في  
كهلان (٤) •

بطون الأزد ثلاثة : أزد شنوءة وأزد الشراة ومنازلهما اليمن ، وأزد  
عثمان نزلت القطر العماني والساحل الغربي للخليج العربي •

ويغلب على الظن ان تصدع سد مأرب باليمن قد أرغم الأزد على  
الهجرة • فلحقت الأوس والخزرج بالمدينة (يثرب) ولحقت خزاعة بمكة

- 
- ١ - نهاية الأرب للقلقشندي ٩٢ •
  - ٢ - دائرة المعارف الاسلامية ١٦٨/٣ •
  - ٣ - طرفة الاصحاب في معرفة الانساب ٦ •
  - ٤ - نفس المصدر ١٩ •

وما حواليا وغسان بالشام<sup>(٥)</sup> وجميعها من فروع الأزد .

[ وفي سنة ٩ هـ (٦٣١ م) قدم صرد بن عبد الله الأزدي في وفد الأزد فأسلم وحسن اسلامه . وأقره عليه الصلاة والسلام على من أسلم من قومه ، وأمره بأن يجاهد بمن أسلم من اهل الشرك فخرج صرد يسير بأمر رسول الله .

ولما دخل وفد الأزد على النبي كلموه فأعجبه ما رأى من سمتهم وزيهم فقال النبي عليه السلام: من اتم؟ قالوا: مؤمنون. فتبسم عليه الصلاة والسلام ، وقال : ان لكل قول حقيقة فما حقيقة قولكم وايمانكم ؟ قالوا خمس عشرة خصلة ، منها خمس أمرتنا رسلك ان نؤمن بها وخمس أمرتنا ان نعمل بها ، وخمس تخلقنا بها في الجاهلية ، فنحن عليها الا ان تكره شيئاً منها . فقال النبي : ما الخمس التي أمرتكم بها رسلتي ؟ قالوا : أمرتنا ان نؤمن بالله وملائكته وكتبه ورسله والبعث بعد الموت . قال : وما الخمس التي أمرتكم ان تعملوا بها ؟ قالوا : أمرتنا ان نقول : لا إله الا الله ، ونقيم الصلاة ، ونؤتي الزكاة ونصوم رمضان ، ونحج البيت ان استطعنا اليه سبيلاً . قال : وما الخمس التي تخلقتم بها في الجاهلية ؟ قالوا : الشكر عند الرخاء ، والصبر عند البلاء ، والرضاء بأمر القضاء والصدق في مواطن اللقاء ، وترك الشماتة . فقال صلى الله عليه وسلم : علماء حكماء ، كادوا من فقههم ان يكونوا انبياء ، ثم قال : وأنا أزيدكم خمسا ، فتمم لكم عشرون خصلة ان كنتم تقولون ، فلا تجمعوا ما لا تأكلون ، ولا تبنوا ما لا تسكنون ، ولا تنافسوا في شيء اتم عنه غدا زائلون ، واتقوا الله الذي اليه ترجعون وعليه

---

٥ - معجم قبائل العرب لكحالة ١٦/١ .

تعرضون ، وارغبوا فيما اتم عليه تقدمون وفيه تخلدون • فانصرفوا ،  
وقد حفظوا وصية النبي وعملوا بها<sup>(٦)</sup> •

وجاء في الحديث عن النبي عليه السلام: «الأزد جرثومة العرب»<sup>(٧)</sup> •

ارتد الازد بعد وفاة النبي ولكن جيوش ابي بكر هزمتهم  
واضطرتهم الى الرجوع الى حظيرة الاسلام • وفي واقعة الجمل حاربت  
الأزد مع عائشة وفي صيف سنة ٣٧ هـ قسم منهم اتفق مع معاوية وقسم  
مع علي • وفي عهد عثمان اشتركوا في حروب الفتح •

ومن الصحابة الذين سكنوا فلسطين من الأزد نذكر : ١ - (الحارث  
ابن عبد الله بن وهب الازدي النمري الدوسي) • كان مع الوفد الذي  
قدم على النبي صلى الله عليه وسلم ، ثم توفي عليه السلام والحارث  
بالمدينة • كان رضي الله عنه من عقلاء المسلمين وأخيارهم • قدم مع ابيه  
ضمن الجماعة الذين قدموا على الرسول • كان صديقا لخالد بن الوليد  
شهد اليرموك ، ثم سكن فلسطين • وشهد مع معاوية معركة صفين  
وجعله على رجالة فلسطين • مات بزمن معاوية<sup>(٨)</sup> •

٢ - عبد الله بن حوالة : روى رضي الله عنه احاديث عن الرسول  
في فضل الشام • مات سنة ٥٨ هـ بالاردن وقيل غير ذلك<sup>(٩)</sup> •

- 
- ٦ - معجم قبائل العرب ١/١٦ - ١٧ •
  - ٧ - عجالة المبتي وفضالة المنتهي في النسب ل (محمد الحازمي  
الهمداني) ص ١١ • وجرثومة الشيء بالضم أصله •
  - ٨ - تهذيب تاريخ ابن عساكر ٣/٤٥١ •
  - ٩ - الاصابة ٢/٣٠٠ والاستيعاب ٢/٢٩٠ •

وتمكن من أعقابه يعفر بن عبد الرحيم بن ابراهيم من ان يؤسس  
الدولة اليعفرية في اليمن عام ٢٤٧ هـ ، استمرت ١٤٠ سنة تولى خلالها  
٨ ملوك .

٤ - ابو مريم الفلسطيني الأزدي : صحابي . سكن فلسطين . وفد  
على النبي فأسلم . يقال له عمرو بن مرة (١٠) .

٥ - ربيعة بن عامر بن بشار الازدي : يُعد من اهل فلسطين (١١) .

٦ - الأقرع بن شفي العكي الازدي : صحابي هاجر الى الشام .  
توفي في منطقة الرملة في خلافة عمر (١٢) .

٧ - جنادة بن كبير : ابو أمية الدوسي الأزدي . حسبه بعضهم من  
كبار التابعين . تولى البحر لمعاوية بن ابي سفيان . غزا رودوس وغيرها  
من جزائر بحر الأرخيل . توفي في بلادنا عام ٨٠ هـ (١٣) .

ومن أزد فلسطين ايضا : «سعيد بن يزيد بن علقمة» تولى ولاية  
مصر لمدة سنتين : ٦٢ - ٦٤ هـ في عهد يزيد بن معاوية (١٤) .

والمشهور ان الإمام الشافعي ، المولود في غزة كانت امه من الأزد  
وكان هو من أذكى الناس .

- 
- ١٠ - الاصابة ١٧٩/٤ .
  - ١١ - محاضرات تاريخ الامم الاسلامية : الدولة العباسية للخضري  
ص ٢٦٤ .
  - ١٢ - نفس المصدر ٥٩/١ . وعك بطن من الأزد .
  - ١٣ - ابن عساكر ٤٠٨/٣ .
  - ١٤ - ابن عساكر ٤٠٨/٣ .

ومن أزد فلسطين القاضي اليازوري احمد بن محمد بن بكر • فقيه  
ومحدث (١٥) •

ومن سلائل الأزد بفلسطين نذكر :

١ - المنارة ، بطن من غافق من الأزد • فلا يستبعد ان تكون  
تجمعات عشيرة المنارة في ظاهر مدينة طبرية الجنوبي من أعقاب هذا  
البطن الأزدي • وقد شئت اليهود هذه العشيرة بعد ان قتلوا من قتلوه  
من بنينا •

٢ - تنتسب عشيرة «نجمات الصانع» من الترايين في جنوبي  
فلسطين الى «البقوم» احد بطون الأزد • ومركز البقوم اليوم هي بلدة  
«تربة» من أعمال عسير في المملكة العربية السعودية •

٣ - الشقران: الشقران بطن من الصبر من الأزد • قال السويدي: [ذكر  
الحمداني ان بالبقاء طائفة منهم وباليرموك منهم الجهم الغفير • وبحمص  
منهم جماعة] (١٦) • وحمولة الشقران وآل جرار في بلاد جنين ونابلس  
من أعقاب هذا البطن الأزدي •

\*\*\*

في الوطن الغالي فلسطين قرية اسمها «خزاعة» للشرق من خان

---

١٥ - ابن عساكر ١/٥٣ - ٤٥٤ والانساب للسمعاني ٢/٣١ •  
١٦ - سبائك الذهب في معرفة انساب العرب ص ٦٤ •

يونس • وخزاعة من الأزد • يبدو ان بطونا منها نزلت هذه الجهات وأبقت اسمها على بقعة هذه القرية • اذ المعروف ان بطونا من خزاعة نزلت مصر والشام في صدر الاسلام (١٧) •

وبهذه المناسبة نذكر ان الامراء الحرافشة الذين تيسر لهم الاستقلال في البقاع وبعلبك في اواخر الحكم المملوكي هم من الأزد ، قدم أسلافهم مع حملة ابي عبيدة بن الجراح للشام •



وفي فلسطين كثيرون يذكرون انهم يمنيون ، لم يتمكنوا من ذكر القبيلة التي ينتمون اليها • ومن هؤلاء (آل سيف) وهم حمولة كثيرة العدد منتشرة في الديار النابلسية وغيرها •

• وغيرهم من العائلات والقبائل

عرب آخرون :

وفي فلسطين شتيت من القبائل المتحيرة من هتيم يعودون بأصلهم الى الملاحه من عرب سيناء : منهم عرب ابو سويرح ، ويقيمون في خيامهم بأخر أعمال غزة من الشمال ، وعرب النبي رويل للجنوب من يافا ، على بعد نحو ١٥ كم منها •

---

١٧ - تاريخ آداب العربية لزيدان ١٨٦/١ . سموا بذلك لانهم لما ساروا مع قومهم من اليمن فانتهاوا الى مكة تخزعوا عن قومهم اي تخلفوا عنهم واقاموا بمكة المكرمة •





**العرب المستعربة**



## العرب المستعربة

وهم العرب الذين يرجعون بأنسابهم الى النبي الفلسطيني «اسماعيل ابن ابراهيم» دُعوا بالاسماعيليين ثم بالعدنانيين نسبة الى عدنان من رجال القرن السادس قبل الميلاد . والعرب المستعربة طارئون على القحطانيين والممتزجون معهم لغة ونسباً . كانت منازلهم في الحجاز وتهامة ونجد الا قریشاً فكانت بمكة .

وهاك كلمة حول «اسماعيل» جد هؤلاء العرب :

اسماعيل<sup>(١)</sup> : اسم يتألف من كلمتين : «إسمع» و«ايل» . وكلمة «ايل» في اللغات السامية تعني «الله» ، و«ايل» في اللغة الأكادية العراقية تدل على «إله على وجه العموم» ، و«ايل» في نقوش «رأس شمرا»<sup>(٢)</sup> الكنعانية الفينيقية اسم «الإله الاكبر» و«ابي الآلهة» و«ايل» في العبرية من اسماء الله .

وعليه فيكون معنى اسماعيل «ليسمع الله» او «طائع الله» . قال

---

١ - وتكتب ايضا إسماعيل .  
٢ - شمال اللاذقية . هذا وكثيرا ما تضاف كلمة ايل الى اسم آخر مثل «بيت ايل» بمعنى بيت الله وهي البلدة الفلسطينية التي حُرقت الى «بيتن» من أعمال رام الله .

المسعودي : [وقيل : انما سمي اسماعيل لان الله سمع دعاء هاجر ورحمها حين هربت من سيدتنا سارة ؛ وقيل : ان الله سمع دعاء ابراهيم] (٣) .

واسماعيل الذي ترجم له هو ابن النبي ابراهيم من جاريتيه «هاجر» (٤) المصرية . ولد اسماعيل في نحو عام ١٧٩٤ ق م فسي فلسطين وقد اختلف في موقع ولادته . فمنهم من ذهب الى انه ولد عند بلوطات مرا في خليل الرحمن (٥) ، ومنهم من قال : ان ابراهيم رزق بولده اسماعيل بينما كان مقيما في بلدة «قَط» او «قِط» بين الرملة وبيت المقدس (٦) . وأما نحن فنذهب الى انه ولد في بقعة «بئر الثميلة» من بلاد بئر سبع كما ذكر لي ذلك المعمرون من شيوخ البدو الضارين في تلك البقعة (٧) ، كما وان سياق قصته عليه السلام في العهد القديم تشير الى ان ولادته كانت في البلاد المذكورة .

ابراهيم والد اسماعيل ، عراقي من بلدة «اور» (٨) وأمه من قرية «أم العرب» من أعمال «الفرما» (٩) في سيناء . قال ابن خلكان :

- 
- ٣ - مروج الذهب ٢/٢١ .
  - ٤ - اسم سامي معناه «هجرة» .
  - ٥ - دائرة المعارف للبستاني ٢٤٥/١ بيروت ١٨٧٦ م .
  - ٦ - الطبري ٣١١/١ وعنه اخذ الأنس الجليل والكامل لابن الاثير ١٠٤/١ ومعجم البلدان ٣٧٣/٤ . و«قط» هذه اليوم خربة اثرية تقع في جوار «بيت امر» من أعمال الخليل .
  - ٧ - بلادنا فلسطين ج ١ ق ٢ ص ٤٦٥ .
  - ٨ - تقع اطلالها على بعد ثمانية اميال للغرب من مدينة «الناصرية» . يطلق على موقعها اسم «تل المقير» وهو على بعد نحو ١٢ ميلا للشمال من البصرة .
  - ٩ - الفرما : بفتح الفاء والراء . تقع خرائبها على بعد ٢٣ ميلا جنوب شرقي بور سعيد .

ومن الغريب ان اسماعيل ابو العرب وأمه من أم العرب<sup>(١٠)</sup> . وقال رسول الله : [إذا افتتحتم مصر فاستوصوا بالقبط خيرا ، فان لهم ذمة ورحما<sup>(١١)</sup> يعني ان أم اسماعيل كانت منهم . هذا وعرفت هاجر برجاجة عقلها ومواهبها .

ولا بد ان يكون اسماعيل قد قضى سنينا من طفولته في «رامسة الخليل» على بعد نحو كيلومترين للشمال من مدينة الخليل<sup>(٢)</sup> .

اخذت سارة ، زوجة ابراهيم بعد ولادة اسماعيل ، تضايق هاجر وولدها وتعاملهما معاملة غير لائقة مما اضطر ابراهيم لابعادهما الى وادي مكة . ان رحلة اسماعيل وأمه الى الوادي المذكور لم تفصل في القرآن الكريم . قال تعالى على لسان ابراهيم : [ربنا اني أسكنت من ذريتي بواد غير ذي زرع عند بيتك المحرم]<sup>(١٣)</sup> .

ويبدو ان اسماعيل الفلسطيني وأمه هاجر المصرية اول من اتخذا هذا الوادي مقاما وسكنا . وليس يومئذ بمكة بيت<sup>(١٤)</sup> . ولما شب

- 
- ١٠ - وفيات الاعيان ٤٥/١ .
  - ١١ - حسن المحاضرة في تاريخ مصر والقاهرة للسيوطي ١١/١ القاهرة ١٩٦٧ .
  - ١٢ - بلادنا فلسطين ج ٥ ق ٢ / ١٦٣ .
  - ١٣ - سورة ابراهيم الآية ٣٧ . وهذا الوادي هو الذي به مكة اليوم . وفي العهد القديم ان البلاد التي ابعدها اسماعيل وأمه هي «بريسة فاران» التي يحسبونها من الصحراء الفلسطينية . وفي معجم البلدان ان فاران من أسماء مكة المكرمة .
  - ١٤ - الطبري ٢٥٤/١ .

اسماعيل تزوج بفتاة من قبيلة «جرهم» (١٥) التي كانت منتشرة فسي  
الوادي على مقربة من البقعة التي أقيمت عليها مكة . وولد له من هذا  
الزواج اثنا عشر ولدا هم آباء العرب المستعربة اليوم .

فالعرب المستعربة الذين عرفوا في بادئ امرهم «بالاسماعيليين» ثم  
بـ (العدنانيين) - نسبة الى عدنان احد أحفاد اسماعيل الذي ينتهي اليه  
نسب الرسول الاعظم - يعودون بنسبهم الى «اسماعيل» هذا السذي  
وصل بين بلاده ، فلسطين ، وبين المسلمين والنبي العربي بصلة خالدة  
في التاريخ .

كان ابراهيم يزور ، بين فترة وأخرى ، اسماعيل وهاجر وفي احدى  
هذه الزيارات أمره الله تعالى ان يبني هو وولده البيت الحرام .  
صدعا بالامر واشتركا في بناء الكعبة . قال عز وجل : [ ان اول بيت  
وضع للناس بيكة مباركا وهدى للعالمين ] (١٦) . وقال ايضا : [ واذ قال  
ابراهيم رب اجعل هذا بلدا آمنا واوزق اهله من الثمرات من آمن منهم  
بالله واليوم الآخر قال ومن كفر فأمتّعه قليلا ثم اضطره الى عذاب النار  
وبئس المصير ] (١٧) .

وهكذا قامت مكة المكرمة حول البيت الحرام وحول منازل اسماعيل

---

١٥ - جرهم بطن من القحطانية . وفي «نهاية الارب لمعرفة انساب  
العرب» للقلقشندي ص ٢١١ : [كانت منازل بني قحطان اليمن . فلما ملك  
يعرب بن قحطان اليمن ولى اخاه جرهما الحجاز فاستولى عليه وملكه] .  
ولم تزل جرهم في الوادي المذكور يوم نزل اسماعيل وأمه .  
١٦ - سورة آل عمران ٩٦ وبكة اسم من اسماء مكة المكرمة الكثيرة .  
١٧ - سورة البقرة ١٢٦ .

وأولاده ، وغيرهم من نزلها من جرهم بعد ان كانت منزلة متواضعة  
تنزلها القوافل التي تسير بين جنوبي الجزيرة العربية وشمالها . فكما ان  
العرب المستعربة تعود بنسبها الى اسماعيل فان مكة تعود بعمرانها ورزقها  
وأمنها وقدسيتهما الى ابراهيم العراقي وولده اسماعيل الفلسطيني المولد  
والمصري الخال .

واسماعيل ابن ابراهيم البكر - على رأي الاكثرية من علماء  
المسلمين - انه هو الذبيح (١٨) الذي جاءت قصته في القرآن الكريم  
وان الله تعالى أمر والده بالكف عن الذبح وأنه فدي بكبش عظيم .  
قال عز وجل : [قال يا بني ! اني ارى في المنام اني أذبحك فانظر ماذا  
ترى . قال : يا أبتِ افعل ما تؤمر ستجدني ان شاء الله من الصابرين  
فلما أسلما وتله للجبين ، وناديناه ان يا ابراهيم ، قد صدقت الرؤيا انا  
كذلك نجزي المحسنين . ان هذا هو البلاء المبين . وفديناه بذبح  
عظيم ] (١٩) .

وبعضهم ذهب الى ان مسألة الذبح حصلت على الجبل الذي أقيم  
عليه حرم بيت المقدس ، الا ان الاكثرية ترى ان كبش الفداء كان في  
الحجاز على «مِنى» الجبل الواقع الى يسار الذهاب الى عرفات .

ولما توفي ابراهيم حضر دفنه في الخليل ولده اسماعيل مع من حضر  
الجنائزة من أفراد العائلة .

---

١٨ - بعضهم ذهب الى ان الذبيح هو اسحق بن ابراهيم من سارة .  
١٩ - سورة الصافات : ١٠١ - ١٠٧ وقصة الذبيح ذكرت في  
الاصحاح الثاني والعشرين من سفر التكوين ١ - ١٥ من العهد القديم وبه  
ان الذبيح هو اسحق ، وان موضع الذبح كان على موريا الجبل الذي  
أقيم على الحرم الشريف في بيت المقدس .

ذكر اسماعيل ١٢ مرة في القرآن الكريم (٢٠) وأثنى عليه تعالى بقوله: [وإذ ذكر في الكتاب اسماعيل انه كان صادق الوعد وكان رسولا نبيا . وكان يأمر بالصلاة والزكاة وكان عند ربه مرضيا] (٢١) . وفي سورة البقرة (١٢٥) : [وإذ جعلنا البيت مثابة للناس وأمنا واتخذوا من مقام ابراهيم مصلى وعهدنا الى ابراهيم واسماعيل ان طهرا بيتي للطائفين والعاكفين والركع السجود] . وفي نفس السورة (١٢٧) : [وإذ يرفع ابراهيم القواعد من البيت واسماعيل ربنا تقبل منا انك انت السميع العليم] .

وفي العهد القديم ما يشير الى ان اسماعيل توفي في فلسطين الا انه يرجح بأنه دفن بجوار الكعبة عند قبر امه هاجر .



وأما قول الهروي في (كتاب الاشارات الى معرفة الزيارات) فسي بحثه زيارات البلاد وأطراف الشام ص ٦٢ : الذهبانة (٢٢) موضع به مولد اسماعيل ومقام ابراهيم عليهما السلام ، وقيل بأن اسماعيل وُلد بالحجاز هكذا بأرض التوراة في الجزء الثالث من السفر الاول فهو غلط ووهم .

- 
- ٢٠ - الآيات ١٢٥ و ١٢٧ و ١٣٣ و ١٣٦ و ١٤٠ من سورة البقرة والآية ٨٤ من سورة آل عمران والآية ١٦٢ من سورة النساء و ٨٦ من سورة الانعام و ٣٩ من سورة ابراهيم و ٥٤ من سورة مريم و ٨٥ من سورة الانبياء والآية ٤٨ من سورة ص .
- ٢١ - سورة مريم ٥٤ و ٥٥ .
- ٢٢ - لعلها قرية «الدهيبة» من أعمال محافظة عمان .



## بنو عدنان

[ أيها الناس ! ان الله تعالى أذهب  
عنكم نخوة الجاهلية وفخرها بالآباء ، كلكم  
لآدم ، وآدم من تراب ، ليس لعربي على  
عجمي فضل الا بالتقوى ] •

### حديث شريف

قبيلة من ولد اسماعيل بن ابراهيم الخليل المار ذكره وإلى بني عدنان  
تنسب العرب العدنانية • وقيل ان بين عدنان واسماعيل نحو اربعين أباً  
وقيل غير ذلك • وعلى حد قول الاخباريين ان عدنان كان من معاصري  
(بختنصر في نحو ٦٠٥ - ٥٦٢ ق.م) ملك بابل المشهور وكان لعدنان  
سبعة اولاد منهم «معد» وهو الذي على عمود نسب الرسول الاعظم •  
وأم هؤلاء (مهدر) قيل انها من جديس وقيل من طسم (١) •

وبنو معدّ بطن متسع ومنهم تناسل جميع بني عدنان (٢) • وبعد  
«معدّ» انتقلت الامارة الى ولده «نزار» • وكان من اولاد نزار

---

١ - نهاية الارب للقلقشندي ٣٥٣ •

## عمود النسب من عدنان الى فهر (قريش)

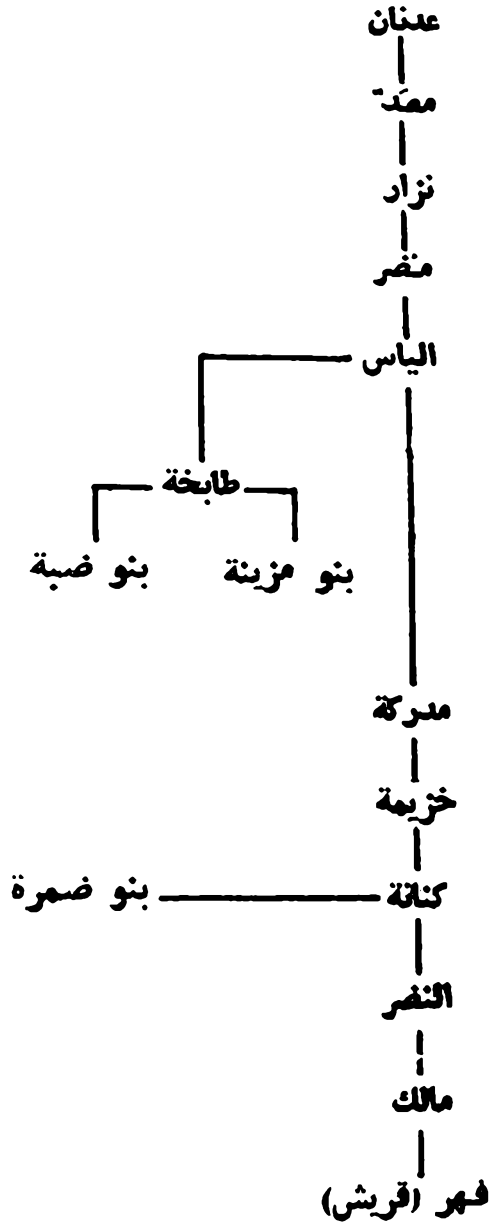

«مُضَرَّ» وهو على عمود نسب الرسول • وأما «إياد» و«ربيعة» فهما  
خارجان عنه •

بنو إياد : نزح قسم كبير منهم من الحجاز الى العراق والبحرين ؛ كما  
هاجر قسم منهم الى جنوبي الشام ودانوا للغساسنة وتنصروا كأكثر عرب  
الروم • ولحق أكثرهم ببلاد الروم فيمن دخلها مع جيلة بن الأيهم من  
غسان وقضاة ولخم وجدام ، وبقاياهم متفرقة في أخبار الشام  
ومدائنها (٢) •

ومن بني إياد «قش بن ساعدة الايادي» وهو الذي يضرب به المثل  
في البلاغة • توفي نحو ٢٣ ق ٥ : ٦٠٠ م •

---

٢ - نفس المصدر ٤٢٤ •  
٣ - معجم ما استعجم ٧٥/١ •

## ربيعة وسلازلها في بلادنا فلسطين

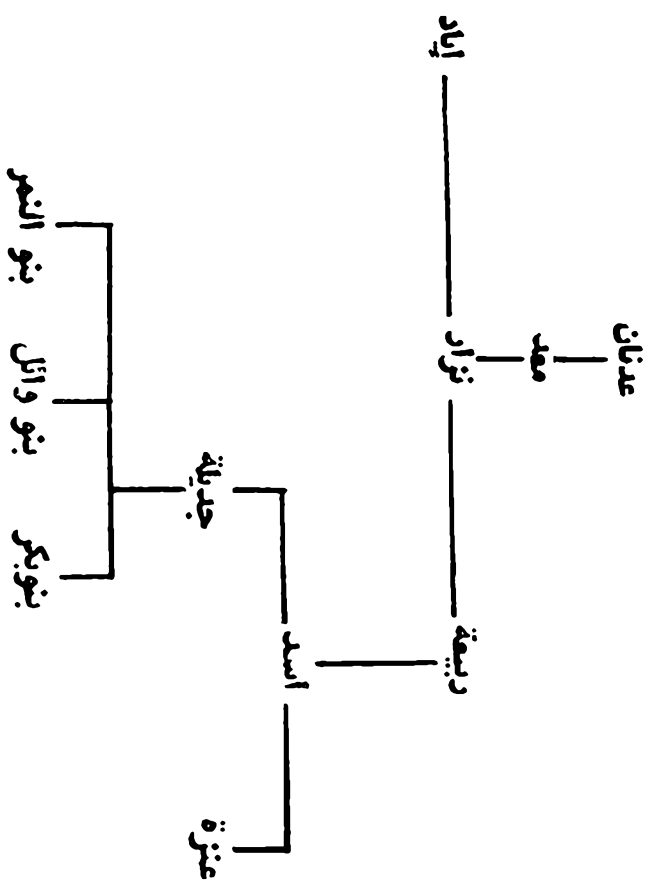

من نسل ربيعة «أسد» ومن «أسد» كانت عنزة • ومن ربيعة ايضا  
«بنو النمر» وعنزة أخو عنزة •

بنو عنزة (١) :

بنو عنزة بن أسد بن ربيعة بن نزار بن معد بن عدنان كانت  
مواطنها في اواسط نجد بينه وبين شمال الحجاز • وهؤلاء عددهم  
الحمداني في احلاف آل الفضل (٢) •

وفي أوائل القرن الثامن عشر للميلاد ، وبعد دخول البلاد تحت  
السيادة العثمانية ، شرعت بعض بطون عنزة تخرج من نجد وتزحف شمالا  
طلبا للرعي والماء ، وما لبثت ان تمكنت من دخول حوران وشرق الاردن  
واتزعت السيادة من (السردية) وطردت معظمهم الى وادي الاردن (٣) •  
وقبل عام ١٧٦١ م كانت عنزة تعد اكبر عشائر بادية الشام ، تأخذ أموالا  
وفيرة من ركب الحج الشامي • واذا ما نهب هذا الركب يكون فاعلوه  
حتما من عنزة • ثم ما لبثت هذه القبيلة ان اخترقت اواسط سورية  
ونازعت عشائر حمص وحماة سيادتها وفرضت عليها الخوة ، وتمكنت  
من الانتصار على عشائر حلب • وبذلك اصبحت عنزة سيادة بادية الشام

- 
- ١ - وعن سبب تسميتهم بـ (عنزة) يقولون ان جدهم الاعلى قتل رجلا  
بالعنزة • والعنزة اطول من العصا واقصر من الرمح في اسفلها زنج  
كزنج الرمح ، يتوكا عليها المسنون •
  - ٢ - نهاية الارب للقلقشندي : ٣٧٨ •
  - ٣ - عائلة السرايين في الفالوجة من أعمال غزة من اعقاب السردية •  
والسردية ينسبها بعضهم الى بني صخر الاردنية •

حتى وادي القرات وأطراف العراق (٤) .

وتعتبر عنزة اليوم اعظم القبائل العربية ولها بطون عديدة في شمال الحجاز ونجد والشام وبادية الشام والعراق . وهناك قسم تحضّر واستقر في بلاد نجد وساحل الخليج العربي ولكن اكثرها لا يزال على البداوة . مثل (الرولا) و(ولد علي) و(الدهامشة) وغيرها .

وكثيرا ما تعرف قبيلة عنزة اليوم باسم «بني وائل» . وهذه التسمية اتت من ان المعروف بين البدو هو ان جد عنزة هو (عنز بن وائل) .

والى قبيلة عنزة تنسب البيوت الحاكمة في السعودية والكويت والبحرين اي آل سعود وآل صباح وال خليفة .

ومن سلاسل عنزة في فلسطين نذكر :

١ - قبيلة الترايين : في ديرة بئر سبع وهذه القبيلة تعود بأصلها الى بني عطية الحجازية والتي تعرف احيانا بـ «عرب المعازة» نسبة الى «معاز بن أسد» اي جد عنزة . هذا وان «التوش» او «العطاونة» من التياها في الديرة المذكورة من بني عطية . وينسب الى التوش (آل التمشة) في الخليل والى هؤلاء عائلة الهباب في يافا . كما وان اهل قرية سكاكة في جبل نابلس وعرب المحافظة من ديرة السبع هم ايضا من بني عطية .

وفي شرق الاردن أفخاذ ينسبون الى بني عطية منها (عيال هليلة) في

---

٤ - تاريخ شرق الاردن ١٦٦ و٢١٧ وعشائر الشام ١٥/٢ وما بعدها.

محافظة الكرك وبعض عشائر الحويطات التي تقيم في جنوب الكرك منذ  
عدة عصور •

٢ - عرب السوالمة : يقيمون على بعد نحو ١٥ كيلومترا للشمال من  
يافا • وهم من «الرولة» اكبر عشائر عنزة وأوسعها جاها لدى السلطات  
في سوريا • ومن الرولة ايضا عشيرة «النصيرات» في منطقة بني عبيد  
في محافظة إربد •

هذا والى عرب «السوالمة» العنزية تنتسب «عائلة الصغير»  
التي تعرف أعقابها اليوم بآل الاسعد في جمهورية لبنان •

٣ - عرب العنوز : في قضاء حيفا • وكانوا يقيمون في قرية  
«المراح» التي اندثرت في العهد البريطاني المشنوم •

٤ - حمولة المشطة ودارناجي وحمولة دارعلي : في كفر الديك :  
من (ولد علي) من عنزة • ومن ولد علي ايضا «العبيدات» في محافظة  
إربد و«الجزازية» في السلط •

٥ - حمولة النعيرات في ميتلون من اعمال جنين • وبعض سكان  
«النزلة»<sup>(٥)</sup> و«علا» من سلائل عنزة •

٦ - العلي : ومنازلهم شمال شرقي الاردن وجبل الدروز • وهم بطن  
من «الدهامشة» • هذا وفي اللد عائلة تعرف بآل دهمش لعلها من

---

٥ - النزلة من عمل غزة وعلا من عمل طولكرم •



ويعتبر الملك «عبد العزيز بن عبد الرحمن آل سعود ١٢٩٩ - ١٣٧٣ هـ : ١٨٨٢ - ١٩٥٣ م اعظم من أنجبه قبيلة «عنزة» في جميع ادوارها التاريخية ، كما يُحسب هذا العربي البدوي أدهى وأبعد نظرا عرفه العرب من ساستهم في تاريخهم المعاصر •



ومن الاماكن التي تحمل اسم «عنزة» في بلادنا مع تحريف بسيط  
نذكر :

١ - قرية عنزة : بتسكين النون • يبدو ان جماعة من قبيلة عنزة  
نزلتها وخلدت اسمها •

٢ - محطة عنزة : او قلعة عنزة وهي من منازل سكة الحديد  
الحجازية للشمال من معان وعلى مسافة ٣٦ كيلومترا بين المحطتين •

ومن قبائل ربيعة :

بنو النمر : بفتح النون وكسر الميم والنسبة اليهم «نمري» بفتح  
الميم • وهو النمر بن قاسط بن هنب بن أفصى بن جديلة بن أسد بن  
ربيعة من العدنانية (٦) • و«آل النمر» العائلة العريقة والوجيه فسي

---

٦ - نهاية الارب للقلقشندي ص ٧٧ و ٤٣٢ •



نابلس من أعقابهم ولهم اقارب في دمشق وحواران وإليهم يتسب «بنو هاني» من عشائر بني «جهمة» من عمل إربد .

بكر بن وائل : نزلت أقوام منها جنين وجوارها وبالرجسة قوم منهم (٧) .

---

٧ - صبح الاعشى ٣٣٨/١ .

## بنو كنانة

بنو كنانة : من القبائل العدنانية التي نزلت فلسطين و«كنانة» الاب  
الثامن على عمود نسب الرسول ، وديار بني كنانة جهات مكة المكرمة.  
نزل بنو كنانة جند فلسطين واستقروا في جوار عسقلان كما استقرت في  
هذا الجند لحم وجذام وعاملة وكندة وقيس وغيرها .

قال رسول الله ﷺ : « ان الله اصطفى من ولد ابراهيم اسماعيل  
 واصطفى من ولد اسماعيل بني كنانة واصطفى من بني كنانة قريشاً واصطفى من  
قريش بني هاشم واصطفاني من بني هاشم (\*)»

والى بني كنانة ينسب :

١ - علي بن عبد الله . . . الكناني العسقلاني ويعرف بابن البلان ،  
من القراء المشهورين . توفي في دمشق عام ٦٣٦ هـ عن نحو ثمانين  
عاماً (١) .

٢ - أحمد بن الفقيه حسين . . . . بن ارسلان الرملي (٢) . ولد  
بالرملة في نحو عام ٧٧٣ او ٧٧٥ هـ . اخذ العلم عن علماء بلده وغيرهم .  
لزم الافتاء والتدريس مدة ثم ترك ذلك وسلك طريق الصوفية . وقد

(\*) طبقات ابن سعد ٢٠/١ .

١ - طبقات القراء ٥٥٤/١ .

٢ - الانس الجليل وشذرات الذهب ٢٤٨/٧ - ٢٥٠ والضوء اللامع  
٢٨٢/١ وبلادنا فلسطين ج٤ ق٢ ص ٤١٧ .

عمر احمد بن ارسلان بيافا برجا • وكان يكثر الاقامة فيه وهو الذي يعرف فيها باسم جامع الشيخ ارسلان بالبلدة القديمة • توفي بالقدس عام ٨٤٤ هـ •

٣ - احمد بن علي بن محمد •••• الكناني العسقلاني (٢) المصري المولد والمنشأ والدار ٧٧٣ - ٨٥٢ هـ : ١٣٧٢ - ١٤٤٩ م • وهو الفقيه المؤرخ والمحدث • نزل آباؤه مصر بعد خراب عسقلان عام ٦٦٩ هـ • ويعرف بابن حجر من أئمة العلم والتاريخ تأليفه زادت على المئة والخمسين كتابا منها [الاصابة في تمييز الصحابة] مطبوع في اربعة مجلدات و«فتح الباري في شرح صحيح البخاري» وهو أجمل مصنفاته •

والى بني كنانة تنسب عائلة «الخطيب» في بيت المقدس وهي المذكورة في المصادر القديمة باسم «ابن جماعة» ، وقد تكلمنا عن مشاهير هذه العائلة العريقة في مجلدنا عن بيت المقدس •

ومن بطون كنانة نذكر «بنو ضمرة» وهم ضمرة بن باكر بن عبد مناة بن كنانة • منهم «عمرو بن أمية الضميري» صحابي مشهور، محدث • عرف بجرأته ونجدته • عاش الى خلافة معاوية ومات بالمدينة وكنيته «ابو أمية» • شهد رحمة الله بداراً مع المشركين ثم أسلم حين انصرف المشركون من أحد (٤) •

لعل عرب «الضميري» المقيمون في جوار «الخضيرة» من أعمال حيفا هم من أعقاب «بني ضمرة» حرف اسمهم الى الضميري •

٣ - أسكنهم الوزير طلائع بن رزيك في دمياط وجوارها من الديار المصرية •

٤ - الاصابة ٥٢٤/٢ •

والى بني كنانة ينسب الصحابي «وائلة بن الأسقع بن عبد العزّي»  
كان ينزل ناحية المدينة ثم وقع الاسلام في قلبه فقدم على رسول الله وهو  
يتجهز الى تبوك فأسلم وخرج مع الرسول الى تبوك • يكنى «أبا  
قِرصافة» وقيل أبا الاسقع • شهد فتح دمشق وحمص • سكن بيت  
المقدس ومات بها سنة ٨٥ هـ في آخر خلافة عبد الملك بن مروان (٥) •

وينسب اليها ايضا : «علقمة بن مجزر الكناني» صحابي • ولما بلغ  
رسول الله تبوك في غزوته اليها بعث منها علقمة الى فلسطين للاستطلاع  
ومعرفة أحوالها وكيفية الدنو منها • ثم شهد اليرموك وحصار بيت  
المقدس وكان عاملا لعمر بن الخطاب على القدس (٦) •

---

٥ - طبقات ابن سعد ٤٠٧/٧ - ٤٠٨ والاصابة ٦٢٦/٣ والاستيعاب  
٦٤٣/٣ و٤/١٦٣ • وقيل ان اسمه ابي قرصافة قيس وجندرة والارجح  
انه مدفون في بينا من اعمال الرملة - بلادنا فلسطين ج ١ ق ٢ ص ٢٠٣ •  
٦ - الاصابة في تمييز الصحابة ٥٥/٢ و١١٠/٣ •

## بنو مضر

قبيلة عدنانية • وهم بنو مَضر بن نزار بن معد بن عدنان • «وكانت مَضر اهل الكثرة والغلب بالحجاز من سائر بني عدنان وكانت لهم الرياسة بمكة» (١) •

وبنو مَضر من اعظم شعوب العدنانية • وبعد ظهور الاسلام انضم اليها عدة قبائل اهمها «قيس بن مَضر» وقيل ايضا «قيس عيلان» • ولكثرة بطون هذه القبيلة غلب اسمها على «مَضر» و«العدنانية»، واستعملت «قيس» في مقابل عرب اليمن قاطبة، فقالوا «قيس ويمن» (٢) • وعيلان المضافة الى قيس قيل انها فرسه وقيل كلبه •

وبعد ظهور الاسلام نزلت جماعات من مَضر فلسطين واستقرت في ديار نابلس • ففي ايام هشام بن عبد الملك الاموي نقل كثيرا من بطونها وأفخاذها الى بلاد الشام ومصر (٣) • ذكر العمري في مسالك الأبصار الذي ألفه عام ٧٤٨ هـ : ١٣٤٧ م ان بنابلس بقية من مَضر (٤) كما

- 
- ١ - تاريخ ابن خلدون ٦٣٠/٢ •
  - ٢ - صبح الاعشى ٣٣٩/١ •
  - ٣ - تاريخ التمدن الاسلامي لزبدان ٦٨/٤ •
  - ٤ - صبح الاعشى ٣٣٩/١ •

## مضى وسلاسلها في بلادنا فلسطين

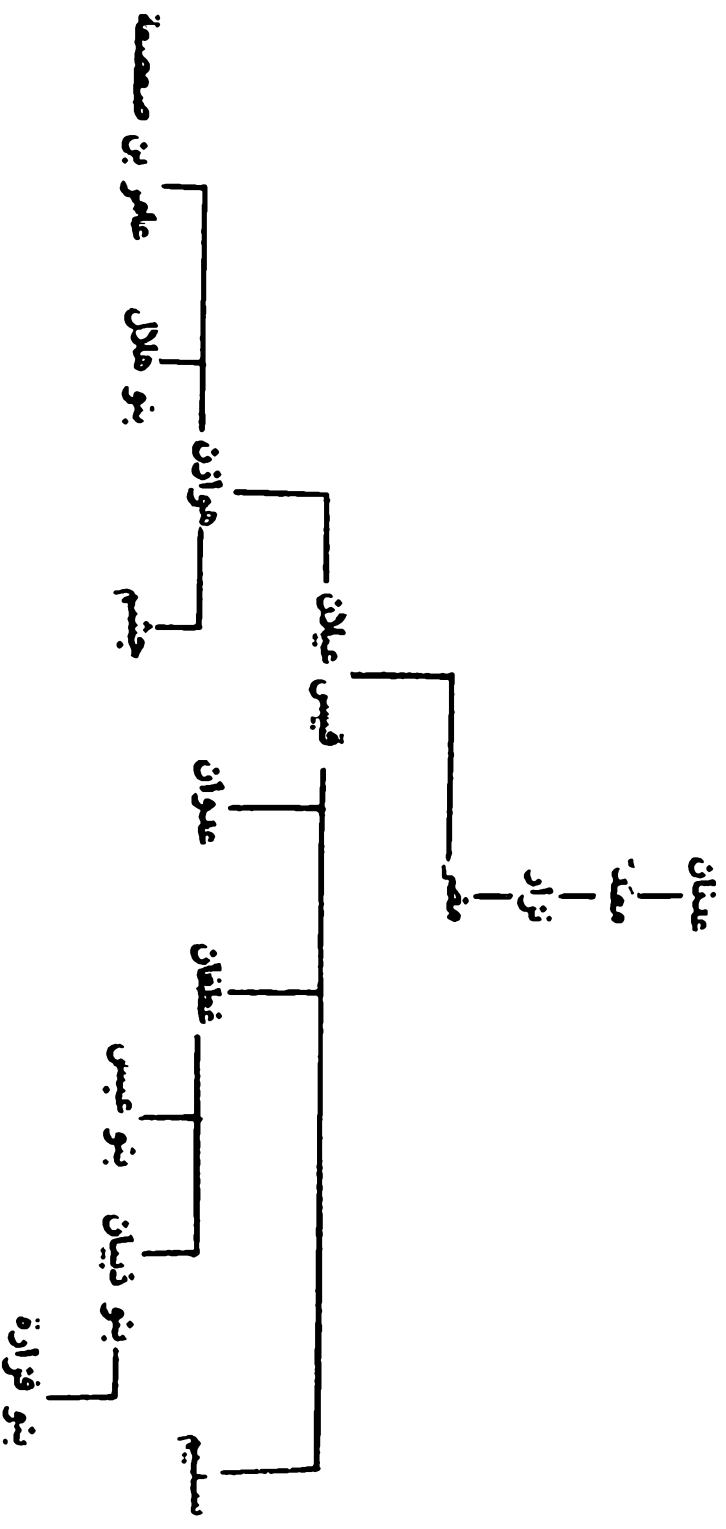

نزلتها مجموعات من «قيس عيلان» واستقرت في أريحا وعمان وتسل  
خويلفة في ديرة بئر سبع وغيرها من مناطق جند فلسطين وبانياس  
والجولان وبصري مدينة حوران وغيرها (٥) .

ولعل «خربة قيس» (٦) في جبال نابلس دعيت باسمها هذا لنزول  
جماعات من قيس واستقرت فيها . هذا وحمولة الأحفاد في بركة في  
الجبال المذكورة من قبيلة عتيبة (٨) وهذه هي قبيلة هوازن (٩) بطن بن  
قيس عيلان .

ومن قيس عيلان غطفان وعدوان وسليم وهلال وجشم وهوازن .

بنو عدوان : بطن من قيس عيلان . عدوان واسمه العارث بن  
عمرو وقيل سمي عدوان لانه عدا على أخيه فقتله . كانت منازلهم  
بالطائف ثم غلبتهم عليها «ثقيف» فخرجوا الى الساحل الحجازي ،  
تهامة ، وكان منهم حكيم العرب «عامر بن الظرب» في الجاهلية (١٠) .

---

٥ - بلدانية فلسطين العربية ١٠ ، ١٨١ ، ١٧ ، ٢٣ وبلادنا فلسطين  
ج ١ ق ٢ ص ٤٤٧ .

٦ - بلادنا فلسطين ج ٢ ق ٢ ص ٥١٠ .

٧ - نفس المصدر ج ٢ ق ٢ ص ٤١٦ .

٨ - عتيبة : بضم اوله من اعظم قبائل العرب لا يكاد ينازعها احد  
السلطة في القسم المتوسط من المملكة العربية السعودية .

٩ - من هوازن (بنو سعد) افصح العرب . كان الرسول الاعظم رضيعا  
فيهم ويقيمون اليوم قرب الطائف .

١٠ - ذكره صاحب الاعلام ٢٠/٤ بقوله : [حكيم خطيب . رئيس من  
الجاهليين . كان امام مضر وحاكمها وفارسها ومن حرم الخمر في  
الجاهلية . وكانت العرب لا تعدل بفهمه فهما ولا بحكمه حكما] . وفي  
تاريخ العرب قبل الاسلام ٣٤٨/٤ [عامر بن الظرب من قدماء حكام العرب  
وائمتهم الذين تحاكم اليهم الناس وصارت احكامهم سنة بتبعونها ...  
وقد نسبوا اليه حكما واقوالا وجعلوا اقواله مضربا للامثال] .

وقد عد الحمداني «عدوان» من عرب برية الحجاز من أحلاف آل  
الفضل (١١) .

والعدوان اليوم ، ويلفظونها غلطا بضم العين ، قبيلة من قبائل شرق  
الاردن القوية . وهي سلائل العدوان القديمة . ومن حوادثهم في القرن  
الماضي اتصارهم «لآل عبد الهادي» الذين يمثلون «القيسين» على  
«طوقان» و«الصقور» الذين يمثلون «اليمنيين» في معركة خروبة  
١٨٥٨ بالقرب من جنين . فكانت نهاية حروب قيس ويمن في هذه البلاد  
ولم نعد نسمع بمثل هذه التسمية الى الان .

«والعدوان : من عشائر منطقة البلقاء تقيم في غور نمرين والكفرين  
وحسبان وتعد ٣٠٠٠ بيت» (١٢) .

ومن العدوان جماعة نزلت في بيت حانون من عمل غزة .

بنو سُلَيْم : بضم السين قبيلة عظيمة من قيس عيلان من مضر  
والنسبة اليهم سُلَيْمِيّ وهم اكثر قبائل ، فشعوبهم كثيرة . كانت  
منازلهم في الحجاز في ارض اشتهرت بمعادنها وبخصبها وبها حرار منها  
حرّة سُلَيْم . وبها مياه استفادت منها القبيلة في الزرع (١٣) .

منهم «عمرو بن عبسة السلمي، رابع من أسلم . وبهذا يقول الطبري:  
[قال عمرو بن عبسة : اتيت رسول الله صلى الله عليه وسلم وهو نازل  
بعكاظ . قلت : يا رسول الله من تبعك على هذا الامر ؟ قال : أتبعني

- 
- ١١ - نهاية الارب للقلقشندي ص ٣٥٤ .
  - ١٢ - خمسة اعوام في شرقي الاردن ص ٢٧٨ .
  - ١٣ - العرب قبل الاسلام لجواد علي ٣٢٤/٤ .



عليه رجلان : حر وعبد : ابوبكر وبلال . قال : فأسلمت عند ذلك ، قال :  
فلقد رأيتني اذ ذاك ربع الاسلام (١٤) .

ومن بني سُلَيْم الخنساء الشاعرة ، حضرت بأولادها حروب  
القادسية . ومن بني سليم « بنو بُهَز » ومنهم الصحابي « كعب بن مرة  
البهزي » كان يسكن محافظة الاردن ، ومات بها سنة ٥٩ هـ وقيل  
عام ٥٧ هـ .

نزل بنو سليم في بادية الامر فلسطين والشام ثم ارتحلوا الى مصر  
والمغرب ، وذلك ان الفاطميين لما اتصروا على القرامطة نقلوا حلفاءهم من  
بني هلال (الآتي ذكرهم) وسُلَيْم وأجلوهم الى شمال افريقية وكان ذلك  
بتنسيب من الوزير اليازوري في القرن الهجري الخامس (الحادي عشر  
الميلادي) .

وينسب الى بني سليم « الفوائد » ومن أحفادهم بعض عشيرة  
« عمّار بن عجلان » من الجبارات وحمولة « الفوائد » من التراين في  
ديرة بئر سبع . وهناك عائلات في لبنان ومصر من أعقاب الفوائد . وفي  
افريقية من سليم خلق عظيم .

بنو ضبّة: بطن من طابخة من العدنانية . بفتح الضاد وتشديد الباء .  
كانت منازلهم في نجد ثم اتقلوا في الاسلام الى العراق للجزيرة الفراتية  
وفيها قتلوا الشاعر المشهور المتنبي . وإليهم ينسب الضبسي صاحب  
الامثال (١٥) .

---

١٤ - تاريخ الرسل والملوك ٣١٥/٢ دار المعارف بمصر ١٩٦١ .

١٥ - نهاية الارب للقلقشندي ٣١٨ .

حاربوا الفرس مع المثنى بن حارثة • وكانوا مع عائشة فسي وقعة  
الجمل ، وقد ابلوا فيها بلاء حسنا • نزلت طائفة من بني ضبة مع بني كلب  
جبل الشيخ ووادي التيم (١٦) وغيرها من مشارف فلسطين • وتعد ضبة  
جمرة من جمرات العرب ويقصدون بالجمرة القبيلة التي لا تنضم الى  
احد ولا تحالف غيرها وتصبر في قتال من يقاتلها من القبائل ، او القبيلة  
التي يكون فيها مئة فارس او الف فارس (١٧) •

ومن جمرات العرب نذكر ايضا «بنو عبس» من قيس عيلان ومنهم  
«قيس بن زهير» صاحب داحس والغبراء •

ومن قبائل ضبة هذه (سعد وسعيد) ولسعد وسعيد المثل الثائر  
«أسعد ام سعيد؟» (١٨) •

وتوفي في قيسارية من اعمال حيفا محمد بن يوسف الضبي بالولاء :  
١٢٠ - ٢١٢ هـ العابد والمحدث (١٩) •

بنو ذبيان : - بضم الذال وكسرهما - وهي قبيلة من قيس عيلان •  
كانت منازلهم بين «تيماء» وحوران • نزلت جماعة منهم الغور الفلسطيني  
في جوار القين • ومن بطون ذبيان فزارة وكانت منازلها بنجد ووادي  
القرى وأقاموا في جنوبي معان ، ثم تفرقوا وأخيرا في ليبيا والمغرب  
الاقصى • والى فزارة هذه تنتسب حمائل «الحشابكة» و«الصلاحات»

---

١٦ - خطط الشام لكردي علي ١/٦٦ •

١٧ - تاريخ العرب قبل الاسلام ٤/٣١٦ ونهاية الارب ١٢٦ •

١٨ - نهاية الارب للنويري ١/٣٤٦ •

١٩ - بلادنا فلسطين ج٧ ق٢ ص ٦٢٣ •

و«الدبابسة» في طلوزة في جبال نابلس (٢٠) .  
وفي نحو عام ١٩٢٩ هـ : ١٨١٤ م نزلت جماعة من مواسي بركة (٢١)  
شمالى فلسطين . (والمواسي من فزارة) اشتهر منهم «عقيلة بن موسى  
المواسي» الذي كانت له سطوة في مرج بنى عامر . توفي عقيلة عام  
١٨٧٠ م ودفن في «اعبلين» من أعمال حيفا .

بنو جُشَم : بطن من هوازن بن قيس بن عيلان . . . . بن عدنان .  
يبدو انهم هم الذين كانوا يقطنون جنوبى فلسطين وحتى المدن الساحلية .  
وقاوموا رجوع اليهود من بابل الى فلسطين لما عزم كورش الثانى  
٥٥٠ - ٥٣٠ ق م على تلبية اليهود منه بعودتهم الى فلسطين بعد  
سبيهم المشهور (٢٢) .

فان صح ما ذهبنا اليه فتكون قبيلة جُشَم أقدم من نزل بلادنا  
فلسطين من القبائل العدنانية .

وهناك قبيلة اخرى تحمل اسم بنى جشم ذكرها العمري في مسالك  
الأبصار ص ١٠٧ في سياق حديثه عن عرب الشام في زمانه قوله : « ثم جَرْم  
وهي بلاد غزة والداروم ، مما يلي الساحل الى الجبل ، وبلد الخليل - عليه  
السلام . وفي العرب جروم كثيرة ، ومنهم بنو جُشَم وبنو قدامة ، وبنو عوف  
( ط ٣ / ٢٣ ) ، وجرْم بجيلة ، وجرم عاملة .

- 
- ٢٠ - بلادنا فلسطين ج ٢ ق ٢ ص ٤٣٢ .
  - ٢١ - من أعمال الجمهورية العربية الليبية .
  - ٢٢ - بلادنا فلسطين ج ١ ق ١ ص ٥٨٥ .

## بنو هلال

بطن بن عامر بن صعصعة من مضر من هوازن من قيس عيلان من  
العدنانية كانوا يقطنون الحجاز وكان لهم بطون كثيرة في نجد • حاربوا  
النبي في حنين •

ومن بني هلال زينب بنت خزيمة بن الحارث •••• بن هلال زوج  
النبي • وكانت تسمى ام المساكين لرحمتها اياهم ورقتها عليهم • وقد  
استشهد زوجها في غزوة أحد فتزوجها عليه السلام ثم ما لبثت ان  
ماتت • ومنهم ايضا ميمونة بنت الحارث الهلالية آخر نساء النبي [وهي  
من بني عبد الله بن هلال • وفيهم الشرف في بني هلال] (١) •

وينسب الى بني هلال (بنو خويلفة) (٢) الذين نزلوا الجهة المسماة  
باسمهم في ديرة بئر سبع ونزل بنو هلال حوران وجوارها وخلصوا  
اسمهم في (جبل بني هلال) (٣) حيث كانوا ينزلون •

اتفق بنو هلال مع القرامطة في محاربة الفاطميين ثم نقلوا الى مصر

- 
- ١ - نهاية الارب للقلقشندي ٤٤٣ •
  - ٢ - نهاية الارب للنويري ٣٣٧/١ •
  - ٣ - اقيمت عليه بلدة (صرخد) في حوران •

فأفريقية وذلك في أيام الوزير اليازوري في خلافة «المستنصر بالله»  
الفاطمي : ٤٢٧ - ٤٨٧ هـ : ١٠٣٦ - ١٠٩٤ م .

وفي المغرب حدثت مصادمات عنيفة بين بني هلال وغيرهم من القبائل العربية من جهة وبين قبائل (زناتة) من البربر من جهة أخرى ، خلدها قصة بني هلال المشهورة التي وصفت البطل «أبا زيد الهلالي» وعدوه «خليفة الزيناتي» . وقد جسما مؤلفوها وكبروها بما اضافوا اليها الشيء الكثير من خيالهم . وكانت هذه القصة تقرأ على الكثيرين من سكان مدن وقرى بلادنا فلسطين الى ما قبل سنين قريبة .

ومن بني هلال اليوم في المغرب العربي خلق كثير .

ويذكر بدو نجد ان بني هلال من نسل عاد وثمود . ومن أحفاد بني هلال في فلسطين قبيلة التياها في منطقة بئر السبع . هذا و«الغزاوية» من قبائل ييسان يعودون بأصلهم الى «التياها» . ومن أعقاب بني هلال «الرواجفة» في وادي موسى . وفي مطلع القرن الماضي نزلت جماعة تعرف باسم «عرب الهنادي» ، تعود بأصلها الى بني هلال ، جنوبي فلسطين قادمة من مصر التماسا للرزق ، الا انهم اخذوا يعيشون بالارض فسادا مما اضطر متسلم غزة ويافا ابو بنوت لان يطلب منهم العودة الى ديارهم رغما عن الهدايا التي قدموها ولما لم يلبوا طلبه هاجمهم واضطر معظمهم للعودة الى مصر .



ومن القبائل العدنانية التي نزلت بلادنا فلسطين نذكر :

١ - قبيلة حرب : وهي قبيلة حجازية قوية البأس ، غير متحدرة من

سلالة واحدة ، الا ان اكثرها من العدنانية ، واليها تنسب قبيلتنا  
«مُزَيْنَة» و«الصوالحة» و«المحمديون» من «العزازمة» من ديسرة  
بئر السبع .

ومُزَيْنَة من طابخة من العدنانية ، ومنها شتيت في غزة «إمزينة» والى  
مزينه ينسب «كعب بن زهير<sup>(٤)</sup> بن ابي سلمى» ناظم القصيدة المعروفة  
بـ «بانت سعاد» . وكعب هذا نجدي . ولما ظهر الاسلام هجا النبي  
وأخذ يشبب بنساء المسلمين . فهدر النبي دمه . فجاء كعب مستأمنا ،  
ودخل على رسول الله قبل صلاة الصبح فمثل بين يديه وأنشد :

بانت سعاد فقلبي اليوم مَبُول  
متيمٌ إثرها لم يُفد مكبول  
وما سعاد غداة البين اذ رحلوا  
إلا اغنَّ غَفِيضُ الطرف مكحول

... الخ . ثم خرج الى سرح النبي صلى الله عليه وسلم ولما وصل فيها  
الى قوله :

ان الرسول لنور يُستضاء به  
مهند من سيوف الله مسلول

---

٤ - زهير بن ابي سلمى : احد الاربعة الذين وقع عليهم الاتفاق على  
انهم اشعر العرب . وهم : امرؤ القيس وزهير والناطقة والاعشى . وسلمى  
بضم السين وتسكين اللام وليس في العرب سلمى بالضم غيرها . وفي  
ائمة الادب من يفضله على شعراء العرب كافة . توفي عام ١٣ ق.هـ :  
٦٠٩ م وكان زهير حكيم الشعراء في الجاهلية واحسنهم تصرفا في المدح  
والحكمة .

ألقى عليه السلام عليه بُردة(\*) كانت عليه بذل فيها معاوية عشرة آلاف درهم . فقال: ما كنت لأوثر بثوب رسول الله صلى الله عليه وسلم احدا . فلما مات كعب بعث معاوية الى ورثته بعشرين الفا فأخذها منهم<sup>(٥)</sup> . توفي كعب بن زهير عام ٢٦ هـ : ٦٤٥ م .  
وكانت قبيلة حرب في السابق تهدد سلامة الحجاج بين مكة المكرمة والمدينة المنورة .

هذا وقسم من حرب في نجد ومنهم فرع يقيم في الجزيرة في سورية ومن حرب (الشواربية) بمصر .

٢ - عشيرة الشنابلة في طلثوزة في جبال نابلس وهي من العرّافة ( من بني خالد وهؤلاء بطن من عامر بن صعصعة من العدنانية .

٣ - ومن قبائل الحجاز في الوطن الغالي «قبيلة الحويطات» وهي قبيلة كبيرة تقيم في جنوبي الاردن وسيناء ولها أفخاذ في مصر . ويرى بعضهم انهم حفدة الانباط وبقايا القبائل القديمة التي وجدت في بلاد ثمود ومدين .

و«السعيديون» في وادي عربة ببلاد السبع فرع من الحويطات واستقرت جماعات من الحويطات في قريتي (بربر) و(بيت حانون) من

---

(\*) البردة : عباءة من الصوف تتخذ عباءة في النهار وغطاء في الليل عرفت ايام الجاهلية .

٥ - وعلى قول آخر اشتراها معاوية بستمائة دينار من الورثة ، وهي البردة التي كانت عند الخلفاء يلبسونها في العيدين . الاعلام ٨١/٦ والعقد الفريد ٩١/٢ .

• أعمال غزة وعشيرة القليطات في منطقة عكا .

٤ - قبيلة بطاني : وهي قبيلة كبيرة ذكرها بطليموس من جغرافي القرن الثاني للميلاد بأنها كانت تقوم على مقربة من بلاد الشام نزلت بلاد غزة وطبعت اسمها في قرنتي (البطاني الغربي) و(البطاني الشرقي) .

ومن الاجيال العربية العدنانية القديمة التي حكمت بلادنا فلسطين او نزلتها نذكر الأيطوريون والتدمريون (في نحو ٢٧٢ - ٦١٤ م) وغيرهم مما اتينا على ذكرهم بالتفصيل في ج ١ ق ١ من مجلداتنا بلادنا فلسطين .



## قريش

إن أكرمكم عند الله أتقاكم (١)

### قرآن كريم

بنو قريش قبيلة من العدنانية • دعوا بذلك نسبة الى جدهم  
(فهر) الذي كما قيل غلب عليه اسم «قريش» ، الاب الحادي عشر في  
عمود نسب الرسول الاعظم • وهو (فهر بن مالك بن النضر بن كنانة بن  
خزيمة بن مدركة بن الياس بن مضر بن نزار بن عدنان) •

اختلف في سبب تسمية قريش [وأحسن ما قيل فيه : ان التقريش :  
التفتيش • فكان فهر يقرش عن خلة كل ذي خلة فيسدها بفضله •  
فمن كان محتاجا أغناه ، ومن كان عاريا كساه ، ومن كان طريدا آواه ،  
ومن كان خائفا حماه ، ومن كان ضالا هداماً (٢) •

وقيل التقرش : التجمع • وسميت قريش لتجمعها ، لانها لما تجمعت  
بمكة وجمعت خصائل الخير سميت قريشا • وقيل التقرش هو التجارة •

---

١ - سورة الحجرات ١٣ •  
٢ - معجم قبائل العرب لكحالة ٩٤٧/٣ •

وقيل اسم لدابة من دواب البحر وهو الحوت الكبير •

\*\*\*

وقد أطلق الخليفة عثمان بن عفان لقريش - وغيرها - ليخرجوا من ديارهم فخرجوا وانتشروا في مختلف الاقطار المفتحة • ومن المواقع التي استقرت فيها قريش في اول الفتح كانت أريحا وعمَّان (٢) وغيرها كما استوطنت قبيلة (جَمَح) وهي من قريش جهات درعا •

\*\*\*

ان العائلات التي تذكر انها تنتسب الى قريش كثيرة ومنتشرة في جميع انحاء العالم الاسلامي ، اما الحجاز فتقدر أعقاب قريش بالالوف يقيمون في مكة وفي منى وأطرافها •

وأطراف الطائف - وهم غير قريش الثقفية - ومن أشهر العائلات القرشية بالحجاز بنو شيبه - سَدَنَة الكعبة (٤) - وستحدث عنهم بعد قليل •

• - محمد النبي العربي الرسول الاعظم القرشي

هو ابو القاسم محمد بن عبد الله بن عبد المطلب (٥) بن هاشم (٦) بن

- 
- ٣ - بلدانية فلسطين العربية ١٠ .
  - ٤ - جزيرة العرب للمؤلف ٩٣/١ .
  - ٥ - واسمه ايضا شيبه الحمد .
  - ٦ - واسمه عمرو .

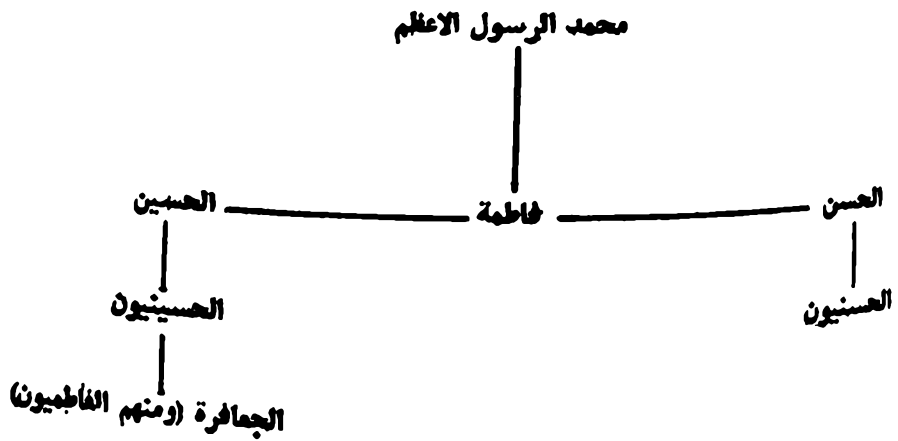
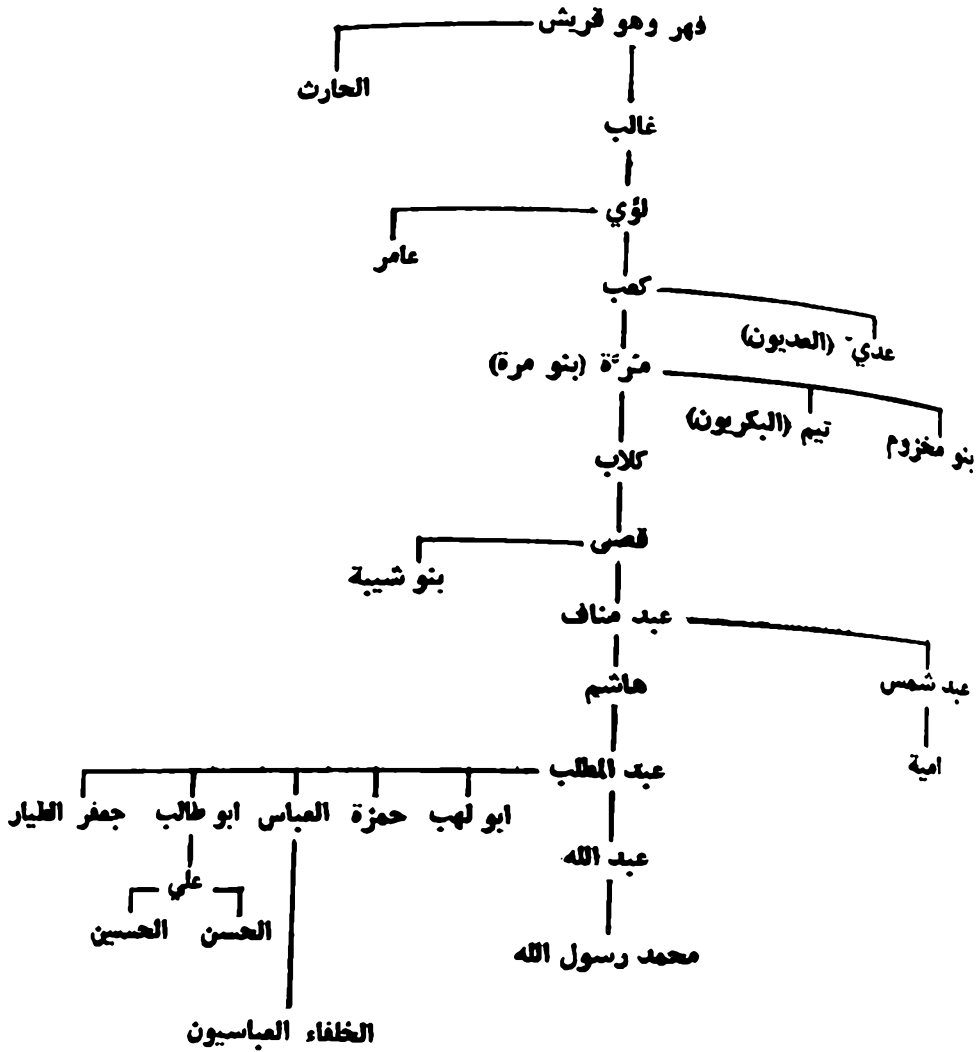

عبدمناف (٧) بن قَصِيٍّ (٨) المتصل نسبه بالنبي اسماعيل بن ابراهيم  
الفلسطيني عن طريق جده الاعلى «عدنان» .

ان أسماء الآباء والجدود بين الرسول الاعظم وبين عدنان هي ٢١  
شخصا وأما بقية سلسلة النسب فغير معروفة الاسماء على وجه التحقيق .

ان عدد السنين بين ولادة اسماعيل وولادة النبي العربي هي نحو  
وعلى وجه التقدير ٢٣٦٤ سنة (٩) وبين اسماعيل وعدنان هي نحو  
١٢٠٠ سنة (١٠) .

ولا بد لصحة الايمان بالعروبة من معرفة نسب النبي العربي محمد بن  
عبد الله ، ولا يُعذر عربي في الجهل به وهالك نبذة عن آباء محمد  
الخمسة الأولى .

قَصِيٍّ : كنيته (١١) ابو المغيرة . وقصي لقبه . وقصي تصغير قصياً

٧ - واسمه المغيرة .

٨ - واسمه زيد .

٩ - ولد اسماعيل في نحو ١٧٩٤ ق.م. وولد محمد في عام ٥٧٠ ق.م

١٠ - ظهر عدنان في عهد بختنصر بن نبوبولاسر ٦٠٥ - ٥٦٢ ق.م .

١١ - وسبب الكنى في العرب [ان ملكا من ملوكهم الاول ولد له ولد  
توسم فيه امارات النجابة فشغف به ولما نشأ وترعرع وصلح لان يُؤدب أدب  
الملوك أحب ان يفرد له موقعا بعيدا من العمارة يكون فيه مقيما يتخلق  
بأخلاق مؤدبيه ، ولا يعاشر من يضيع عليه بعض زمانه ، فبنى له بالبرية  
منزلا ونقله اليه ورتب له من يُؤدبه بأنواع من الآداب العلمية والملكية ،  
واقام له ما يحتاج اليه من أمر دنياه ، ثم اضاف اليه من هو من أقرانه  
وأضراجه من اولاد بني عمه وامرائه ليؤنسوه ويتأدبوا بآدابه ، ويجبوا له  
التأدب بموافقتهم له عليه . وكان الملك في رأس كل سنة يمضي الى ولده

أي بعيد • ولد في نحو سنة ٤٠٠ م • كانت امه من بني كلب حملته  
وسارت به الى الشام عند أخواله فنشأ معهم في باديتهم ، وبعُدَ في  
مغيبه ذلك وتقصى فسمي قصيًّا (١٢) •

ان امر البيت الحرام في مكة بعد اسماعيل عليه السلام بقي في يد  
جرهم أخوال بنيه أجيالا متعاقبة ، وأخيرا طغت جرهم وبلغت بمكة  
وظلموا من دخلها من غير اهلها ، وأكلوا مال الكعبة الذي يهدى لها •

وكان قصي في تلك الايام ، وقد عاد من الشام ، كثر ماله وكثرت  
عائلته بأولاده وعظمت حرمة عند قومه مما دعا الجماهير ليملكوه عليهم  
فأجلت خزاعة ، التي كانت قد وليت أمر البيت وسدانة الكعبة بعد  
جرهم واجتمعت مناصب البيت كلها الى قصي • «قصي هو الذي جمع  
أمر قريش وأثل مجدهم » . توفي قصي في نحو ٤٨٠ م .

عبد مناف وبنوه : ولد في نحو عام ٤٣٠ م • كنيته ابو عبد شمس •  
وعبد مناف لقبه • والنسبة اليه منافي • ومناف من أناف ينيف إنافة اذا  
ارتفع • والانافة الأشراف والزيادة وبه سُمي عبد مناف لطوله • ولما

---

ويستصحب من أصحابه من له ولد عند ولده ليبروا اولادهم ، فكانوا  
اذا وصلوا اليهم سأل ابن الملك عن اولئك الذين جاءوا مع ابيه ليعرفهم  
بأعيانهم ، فيقال له : هذا ابو فلان وهذا ابو فلان يعنون آباء الصبيان  
الذين هم عنده ، فكان يعرفهم باضافتهم الى ابنائهم ، فمن هنالك ظهرت  
الكنى عند العرب ثم انتشرت واتسعت حتى صاروا يكون كل انسان  
باسم ابنه] • عن بلوغ الارب في معرفة احوال العرب لشكري الألويسي  
١٩٥/٣ - ١٩٦ .

١٢ - نهاية الارب للقلقشندي : ٣٩٩ . ذلك ان اباه (كلاب بن مرة)  
توفي تاركا لامه ولدان زهرة وزيد (قصي) •

هلك قصي قام عبد مناف على مناصب والده • وكان له الشوكة فسي  
قريش • ومن اولاد عبد مناف هاشم وعبد شمس • وقيل انهما توأمان.  
أمهما عاتكة بنت مربة السُلَيْمِيَّة • فكان الاول جد الهاشميين والثاني  
جد الامويين (١٣) • وقد كان لهاتين العائلتين ، كما هو معلوم ، شأن  
عظيم في مجرى التاريخ العربي الاسلامي •

ولد هاشم في نحو ٤٦٤ م على رأي بعضهم وذهب آخرون الى ان  
ولايته كانت في نحو عام ٥٠٠ م • كنيته ابو نضلة وقيل ابو يزيد وقيل  
بل كان يكنى بابنه أسد • واتتهت لهاشم السيادة في قريش • وهاشم  
اول من سن الرحلتين لقريش ، احدهما في الشتاء الى اليمن والحبشة  
والثانية في الصيف الى الشام وغزة وربما بلغت قلب آسيا  
الصغرى • وكان كل من النجاشي وقيسر يكرمه ويحبه •

وكان ان وفد هاشم الى غزة في تجارة له فمرض ومات بها شابا ودفن  
بها • كما دفن في العام نفسه شقيقه «عبدشمس» • وقيل ان وفاة  
هاشم كانت في نحو ٥٢٤ م • والله أعلم • وتُدعى غزة اليوم بغزة هاشم  
لوجود قبر هاشم فيها • وقد بني على ضريحه جامع في «حي الدرج» •

---

١٣ - كان يخرج التوامان الى الشام للتجارة وفي نهاية الارب فسي  
فنون الادب للنويري ٣٧/١٦ انهما ماتا بغزة في عام واحد • ومن اولاد  
عبد شمس «امية» جد الامويين • وكان ان خرج الى الشام فأقام بها  
عشر سنين • ويبدو ان «صفورية» من أعمال الناصرة كان ينزلها وتكون  
مستقرا له لبعض الوقت (انظر ج ٧ ق ٢ ص ١٠٣ من بلادنا فلسطين) • ومن  
اولاد امية حرب والد صخر (ابو سفيان) ومن اولاد هذا (معاوية الاول)  
مؤسس الدولة الاموية في الشام • نزل ابو سفيان فلسطين للتجارة وكانت  
له قرية يقنس (بثلاث كسرات والنون مشددة) وبقيتها تعرف اليوم باسم  
«جورة الكبش» بالقرب من جسر وادي شعيب في بلاد السلط •

وهكذا تكون غزة قد ضمت بذلك رفات اول قرشي في فلسطين فيما نعلم .

عبد المطلب بن هاشم : كنيته ابو الحارث باسم الحارث وهو اكبر اولاده . ولد في نحو ٤٩٧ م . وكان عبد المطلب جسيما ، أبيض ، وسيما ، طوالا ، فصيحاً ما رآه قط الا أحبه (١٤) . وقريش تسميه «الفضل» لسماحته . وكان له عشرة ذكور (وفي رواية اخرى انهم ١٢) فن بينهم فضلا عن الحارث ، ابو طالب وهو الذي كفل الرسول بعد وفاة عبد المطلب ، وأبو لهب (١٥) الذي ناصب المسلمين والنبي العداء الشديد والعباس وعبد الله والد الرسول أحبهم اليه وحمزة .

وفي عهد عبد المطلب بن هاشم هاجم النجاشي أبرهة مكة المكرمة لهدم البيت الحرام . الا ان الوباء انتشر بين رجال الجيش الحبشي ، وأصابت العدوى أبرهة نفسه مما اضطره للعودة من حيث اتى (١٦) وتعرف هذه الموقعة باسم عام (الفيل ٥٧٠ م) ودعت بذلك للفيل العظيم الذي كان يتقدم جيش الحبشة . وبذلك أرّخ اهل مكة بالعام المذكور وقدّسه القرآن الكريم بالسورة التي تحمل اسم سورة الفيل مكية تضم خمس آيات وهي (ألم تر كيف فعل ربك بأصحاب الفيل ، ألم يجعل كيدهم في تضليل ، وأرسل عليهم طيرا أبابيل ، ترميهم بحجارة من سجيل ، فجعلهم كعصف مأكول) .

---

١٤ - نهاية الارب للنويري ٤٣/١٦ .

١٥ - اسمه عبد العزّي كان غنيا عتيا وفيه : «تبت يدا ابي لهب

وتب . . .» .

١٦ - ولما بلغ النجاشي صنعاء وهو هارب في طريق هزيمته تنائر

جسمه من المرض ولحق بمن هلك من جيشه .

وكان مولد الرسول الاعظم صلى الله عليه وسلم عام الفيل بعد قدوم اصحاب الفيل بخمس وخمسين ليلة (١٧) .

عبد الله بن عبد المطلب : ولد في نحو عام ٥٤٥ م والد النبي العربي . كان شابا وسيما قويا . اختار له ابوه (آمنة بنت وهب) (\*) . لم يقيم عبد الله مع زوجته طويلا ، اذ خرج في تجارة للشام وتركها حاملا .

نزل عبد الله غزة وبعد ان اقام بها المدة التي تقتضيها تجارته عاد منها الى مكة وفي طريقه اليها مرض في المدينة المنورة وأقام عند أخواله بني عدي بن النجار مريضا ثم مات ودفن في مقبرة أخواله .

اختلف المؤرخون في العام الذي وُلد فيه الرسول الاعظم فأكثرهم على انه ولد يوم الاثنين فسي ٢٠ اغسطس من عام ٥٧٠ م . الموافق للثاني عشر من ربيع الاول بمكة بدار جده عبد المطلب . هذا ولم يكن لوالده عبد الله ولد غيره .

زار محمد بن عبد الله صلى الله عليه وسلم بلادنا ، فلسطين ، ثلاث مرات وإليك كلمة حول رحلاته هذه :

الرحلة الاولى : كفل عبد المطلب حفيده وأغدق عليه كل حبه . وبعد وفاته كفله عمه ابو طالب (١٨) وكان أخا ل (عبد الله لأمه وأبيه) . وقد

---

١٧ - ولما بلغ النجاشي صنعاء وهو هارب في طريق هزيمته تناثر جسمه من المرض ولحق بمن هلك من جيشه .

(\*) آمنة بنت وهب من بني زُهرة بطن من مرة بن كلاب من قريش . وبنو زُهرة من عائلات مكة الشهيرة . كان بينها وبين بني هاشم وشائج نسب تتعاطى التجارة في الشام ومن بني زهرة سعد بن ابي وقاص وعبد الرحمن بن عوف وهما من الصحابة والمبشرين في الجنة ومن بني زهرة نذكر الفقيه والمحدث واحد التابعين محمد بن مسلم المدفون في دامية على نهر الاردن .

١٨ - واسمه عبد مناف علي المشهور واشتهر بكنيته ، وكان يقول الشعر .



أحب العم ابن أخيه كحب عبد المطلب له ، وأسبغ عليه جم رعايته .  
لقد اراد ابو طالب ان يخرج يوما في تجارة له الى الشام ، حين كان  
محمد في الثانية عشرة من عمره ولم يفكر في استصحابه خوفا عليه من  
عناء السفر واجتياز الصحراء . لكن محمداً ابدى من صادق الرغبة في  
مصاحبة عمه ما قضى على كل تردد في نفس ابي طالب . وصحب الغلام  
القافلة حتى بلغ بصرى <sup>(١٩)</sup> في جنوب الشام وتروي كتب السيرة انه  
التقى في هذه الرحلة بالراهب بحيرى وان الراهب رأى فيه امارات  
النبوة على ما تدله عليه كتب النصرانية . وتذهب بعض الروايات الى ان  
الراهب نصح الى اهله ألا يوغلوا به في بلاد الشام خوفا عليه من اليهود  
ان يعرفوا منه هذه الامارات فينالوه بالاذى .

في هذه الرحلة وقعت عينا محمد الجميلتان على فسحة الصحراء  
وتعلقتا بالنجوم اللامعة في سمائها الصافية البديعة وجعل يمر بمدين  
ووادي القرى وديار ثمود . وتستمع أذناه المرهفتان الى حديث العرب  
وأهل البادية عن هذه المنازل وأخبارها وماضي نبئها . وفي هذه الرحلة  
وقف من بلاد الشام على الحدائق الغناء الياقة التي أنسته حدائق  
الطائف وما يثروى عنها والتي تبدت له جنات الى جانب جـدب  
الصحراء المقفرة والجبال الجرداء فيما حول مكة <sup>(٢٠)</sup> .

اقول : ان الطريق التي مر بها الرسول الاعظم هي الطريق التجاري  
التي أقيم عليها في اوائل هذا القرن الخط الحديدي الحجازي . ومن  
المنازل التي نزلها عليه السلام نذكر : معان ، الحسا ، أبني (وهي خان

---

١٩ - بصرى من بلاد حوران بها نحو ٣٠٠٠ نسمة . بالضم والقصر .  
تقع على بعد نحو ٤٠ كيلومترا للجنوب الشرقي من درعا قسبة المحافظة .  
والنسبة اليها (بصروي) بضم الباء وسكون الصاد وفتح الراء .  
٢٠ - محمد حسين هيكل : حياة محمد ١١٢ - ١١٣ القاهرة ١٩٣٥ م .

الزيب اليوم) ، عمان ، المرق وغيرها •

الرحلة الثانية : وكان يومئذ في الخامسة والعشرين من سنه وخرج فيها وكلا للتجارة التي كانت تقوم بها السيدة خديجة بنت خويلد •

قال محمد حسين هكل : [خرج محمد مع ميسرة غلام خديجة بعد ان اوصاه عمه به • وانطلقت القافلة في طريق الصحراء الى الشام مارة بوادي القرى ومدين وديار ثود • وبتلك البقاع التي مر بها محمد مع عمه ابي طالب وهو في الثانية عشرة من عمره وأحيت هذه الرحلة ذكريات الرحلة الاولى • كما زادته تأملا في كل ما رأى وسمع، من قبل سفره بالشام او بالاسواق المحيطة بسكة • فلما بلغ بصرى اتصل بنصرانية الشام وتحدث الى رهبانها وأجبارها وتحدث اليه راهب نسطوري وسمع منه ••••• واستطاع محمد بأمانته ومقدرته ان يتجر بأموال خديجة تجارة أوفر ربحا مما فعل غيره من قبل • واستطاع بحلو شمائله وجمال عواطفه ان يكسب محبة ميسرة واجلاله • فلما آن لهم ان يعودوا ابتاع لخديجة من تجارة الشام كل ما رغبت اليه ان يأتيها به •

••••• دخل محمد مكة في ساعة الظهيرة ، فرأته خديجة ، وكانت في عليّة لها وهو على بعيره • ونزلت حين دخل دارها واستقبلته ، واستمعت اليه يقصّ بعبارة البليغة الساحرة خبر رحلته وربح تجارته وما جاء به من صناعة الشام ، وخديجة تنصت مفتبطة مأخوذة • وأقبل ميسرة من بعد فروى لها عن محمد ورقة شمائله وجمال نفسه ما زادها علما به فوق ما كانت تعرف من فضله على شباب مكة • ولسم يك الا رد الطرف حتى انقلبت غبظتها حبا جعلها وهي في الاربعين من سنها ، وهي التي ردت من قبل اعظم قريش شرفا ونسبا ، تود ان تتزوج من هذا الشاب

الذي نفذت نظراته ونفذت كلماته الى أعماق قلوبهم (٢١) .

وبزواجهما بدأت حياة الزوجية والأبوة للرسول .

الرحلة الثالثة : وهي رحلة الاسراء والمعراج . قام بها الرسول عام ٦٢١ م ، ليلة السبت لسبع عشرة خلت من شهر رمضان قبل الهجرة بثمانية اشهر وقد اتت عليه احدى وخمسون سنة وتسعة اشهر (٢٢) .  
الاسراء رحلة الرسول من مكة الى بيت المقدس ، من المسجد الحرام الى المسجد الاقصى ، والمعراج من المسجد الاقصى الى السموات العلى ، ثم الى سدرة المنتهى عند جنة المأوى .

وكانت الصلاة اعظم المنح الالهية في الاسراء والمعراج وهي الركن الثاني من أركان الاسلام وأظهر شعائر التعبد وأعظمها على الاطلاق .

وخبر الاسراء برسول الله وعروجه الى السموات العلى تنفق على صحته بنص الكتاب (٢٣) والاحاديث النبوية .

ومن الاحاديث النبوية عن الاسراء والمعراج : [عن أنس بن مالك رضي الله عنه ان رسول الله صلى الله عليه وسلم قال : [اتيت بالبراق فركبته، حتى اتيت بيت المقدس فربطته بالحلقة التي يربط بها الانبياء ، ثم دخلت المسجد فصليت فيه ركعتين ، ثم خرج بنا الى السماء . الحديث رواه مسلم في صحيحه . وعن أنس : [ثم انطلق بي حتى اتيت سدرة

---

٢١ - ص ١١٦ - ١٢٠ .

٢٢ - نهاية الارب ٢٨٣/١٦ . وقيل ان ليلة الاسراء كانت ليلة سبع عشرة من ربيع الاول قبل الهجرة بسنة .

٢٣ - اقرا سورة الاسراء وسورة النجم من ١ - ١٨ .

المتهى ، ففشيها ألوان لم أدر ما هي<sup>٢٤</sup> قال : ثم أدخلت الجنة (٢٤) .  
وعن عمر رضي الله عنه قال : قال رسول الله صلى الله عليه وسلم :  
أوصلت ليلة أسري بي في مقدم المسجد ثم دخلت الصخرة<sup>(٢٥)</sup> .  
والذي عليه الاكثرون وقال به معظم السلف ان الاسراء كان بالجسد  
وفي اليقظة .

وقد اعتاد المسلمون في مشارق الارض ومغاربها ان يحتفلوا بذكرى  
الاسراء والمعراج في ليلة السابع والعشرين من شهر رجب كل عام .  
والبراق الذي حمل الرسول الاعظم في رحلته ، بعد ان انطلق به  
فوق جبال الحجاز وديار ثمود ومدين وقف به في الخليل حيث قبور  
ابراهيم وعائلته وفي بيت لحم مولد عيسى الى ان بلغ بيت المقدس .  
هذا وفي الكتاب العزيز سورة تحمل اسم (سورة محمد) وهي  
ال ٤٧ ، آياتها ٣٨ مدنية الا الآية ١٣ فنزلت في الطريق اثناء الهجرة .



ومما هو جدير بالذكر انه لما قام الرسول الاعظم بغزوة تبوك<sup>(٢٦)</sup>  
عام ٥٩ هـ : ٦٣٠ م خاتمة غزواته أقبل عليه صاحب العقبة (يوحنا بن

---

٢٤ - نهاية الارب ١٦/١٦٨ .  
٢٥ - بلادنا فلسطين ج ٩ ق ٢ / ٨٤ .  
٢٦ - بلدة حجازية ، تقع في الجنوب الشرقي من «أيلة - العقبة»  
وتبوك على بعد نحو ١٢٠ كم من الحدود الاردنية .

رؤبة) (٢٧) وصالحه على جزية سنوية . ثم اهدى يوحنا محمداً بغلة  
بيضاء فأعجبت الرسول فأهدى اليه بردة من برده . كما أقبل عليه  
مثلون عن «أذرح» و«جرباء» معلنين خضوعهم والبلدتان من فلسطين  
تقع الاولى على نحو ٢٢ كيلومترا للشمال الغربي من معان ، وعلسى  
مسيرة ٤ كيلومترات للشمال من أذرح . وبهما كان أمر الحكيم وهما  
عمرو بن العاص والاشعري .

---

٢٧ - بضم الياء وفتح الحاء المهملة مع نون مشددة مفتوحة ثم الف .  
و«رؤبة» بالباء الموحدة .

## سلائل الرسول الأعظم

من أسرَع به عمله لم يُبْطِء به حسبه  
ومن أبطأ به عمله لم يُسرِع به نسبه

- حديث شريف -

لسيدنا محمد عليه الصلاة وأفضل السلام خمسا من الذكور وهم القاسم<sup>(١)</sup> والطيب والطاهر وعبد الله وأمهم خديجة بنت خويلد رضي الله عنها وأما ولده الخامس - ابراهيم - فأمه مارية القبطية ماتوا جميعهم وهم صغار . وأما بناته «زينب» و«رُمُقِيَّة» و«أم كلثوم» و«فاطمة» - وأمهن خديجة - فبلغن ونكحن وولدن . ولم تلد غير هاتين من نسائه . وجميع اولاده ولدوا بمكة ما خلا ابراهيم فإنه ولد بالمدينة .

آثر رسول الله ، فاطمة الزهراء ، زوج علي بن ابي طالب بالنعمة الكبرى فخص ولديهما «الحسن» و«الحسين» بذريته ، وحفظ بهما أشرف سلالة عرفها التاريخ .

ولد «الحسن بن علي» في السنة الثالثة من الهجرة ولم يبلغ من العمر عاما وبعض عام حتى ولدت أمه شقيقه «الحسين» .

---

(١) وبه يُكنَى .

تفتح قلب محمد لحفيديه ورأى فيهما امتدادا لحياته فغمرهما بكل ما عنده من حب وحنان ودعاهما ابنيه • [فمن أنس بن مالك انه صلى الله عليه وسلم كان يقول لفاطمة رضي الله عنها : ادعي لي ابنيّ • فاذا ما جاءا اليه شمّهما وضمهما] •

وحول اسمي الحسن والحسين جاء في صبح الاعشى ١/ ٤٣٠ ما يأتي :

[حجب الله هذين الاسمين عن أن يسمى بهما حتى سمي بهما النبي صلى الله عليه وسلم ، ابنيه عليهما السلام • أما حسن وحسين الموجودان في أنساب طيء فالاول بسكون السين والثاني بفتح الحاء وكسر السين] •

## الحسنيون والحسينيون

الجنة لمن أطاعني ولو كان عبدا حبشيا ،  
والنار لمن عصاني ولو كان شريفا قرشيا

- حديث شريف -

الحسنيون (١) : هم بنو الحسن السبط بن امير المؤمنين كرم الله  
وجهه ، ومنهم الأدارسة الذين كان منهم ملوك المغرب الاقصى وكان  
منهم «بنو حمود» ملوك الاندلس بعد بني أمية .

هذا وعائلة «الدباغ» في يافا تعود بنسبها الى الأدارسة عن طريق  
السيد عبد العزيز الدباغ بن مسعود الادريسي الحسيني المعزي رأس  
الطريقة الخضرية ومن كبار المتصوفين والاولياء .

ومن الجماعات والعائلات الفلسطينية التي تعود بنسبها الى الحسن  
السبط ، عن طريق عبد القادر الجيلاني نذكر : «الزعبية» المنتشرون في

---

١ - كان للحسن رضي الله عنه من الاولاد خمسة ذكور . وقيل كانت  
له بنت تسمى ام الحسن .



الناصرية وقراها وفي يافا وحيفا وطوباس والسلط وجبل عجلون وبيروت وغيرها . و«الزعبية» تعتبر اقوى وأكبر حمولة في ناحية الرمتا كما وانها اكثر عشائر حوران عددا .

وتنتسب الى الحسن السبط ، عن طريق الجيلاني ايضا ، عائلة زيد الكيلاني الفلسطينية والدمشقية والحموية وعشيرة الملكاوية في محافظة إربد وأبناء عمهم في حيفا وفي بعض قرى الناصرة وبيت المقدس وغيرهم كثيرون (٢) .

ومن أشهر الحسينيين الفلسطينيين نذكر «ظاهر العمر ١١٠٦ - ١١٩٦ هـ ١٦٩٥ - ١٧١٢ م» الذي ينتسب الى حمولة الزيادة من أعقاب الحسن بن علي . وهؤلاء الاعقاب منتشرون في الناصرة وفي بعض قرى الجليل ومنهم جماعة في «ياصيد» من عمل نابلس وفي منطقة «المعارض» من محافظة اربد وغيرها .

ومن الحسينيين نذكر عائلة (ابو الرب) في بلاد جنين و«آل البرقاوي» في ديرة طول كرم والوحيدى من ترايين بئر سبع . وعائلات «الشرطي» في عكا و«العلما» في جباليا و«السمامقة» في الفالوجي .

هذا والعائلتان المالكتان اليوم في الاردن والمغرب من أحفاد الحسن رضي الله عنه . والحسينيون منتشرون في أقطار المشرق والمغرب .

الحسينيون : هم بنو الحسين السبط بن امير المؤمنين علي بن ابي

---

٢ - لعل بعض هؤلاء الذين يذكرون نسبتهم للحسن عن طريق الجيلاني انت عن اتباعهم طريقته الصوفية .

طالب رضي الله عنهما • وليس للحسين عقب الا من زين العابدين المتوفي  
عام ١٢٢ هـ •

ومن عقبه العبيديون خلفاء الدولة الفاطمية في مصر وأئمة  
الزيدية (٣) في اليمن • وذكر ان اسماعيل (٤) مؤسس أسرة الصفويين  
في فارس هو من نسل موسى بن جعفر الصادق بن محمد الباقر المنتهي  
نسبه بزین العابدين • ظلت أسرة الصفوي هذا تحکم الفرس مدة  
قرنين من الزمن الى ان قضى عليها الافغان • وقد اتخذ الشاه اسماعيل  
مذهب الشيعة الاثني عشرية (٥) مذهباً لدولته ولا تزال عليه الى الآن •

ومن أشهر الحسينيين في القرن الماضي جمال الدين الافغانسي

٣ - الزيود ، جمع زيدي ، فرقة كبيرة من فرق الشيعة ، تتبع  
زيد بن علي زين العابدين بن الحسين • يوجد بعض خلافات مذهبية بين  
اهل السنة والجماعة من جهة وبين الزيود من جهة اخرى • ولكن  
الاختلافات بسيرة ، ومثالها لا يعترف الزيود بخليفة ما لم يكن من ابناء  
فاطمة بنت النبي • وجوزوا وجود إمامين في قطرين اذا استجمعا شروط  
الإمامة ويعترفون بصحة امامة ابي بكر وعمر • ويقدر عدد الزيديين في  
اليمن بما يقرب من ٣ ملايين نسمة •

٤ - لقب اسماعيل هذا بلقب الشاه عام ٩٠٨ هـ : ١٥٠٢ م •

٥ - ان معتقدات جمهور الشيعة الاثني عشرية اليوم ، ومنها شيعة  
ايران والشام والعراق وقسم كبير من شيعة الهند وباكستان وغيرها هي  
اعتقادات المسلمين عينها • الا انهم يخالفون اهل السنة والجماعة في  
الإمامة فهم يعتقدون ان ابا بكر وعمر وعثمان اغتصبوا حق خلافة علي  
ويقولون بعصمة الامام وبالاجتهاد في الفقه اجتهادا لا يخرج عن الكتاب  
والسنة والاجماع ودليل العقل وغيرها من اختلافات في الارث والجمع  
بين صلاتي الظهر والعصر والمغرب والعشاء •  
من ذلك جميعه يتضح ان مذهب الزيدية ومذهب الشيعة الاثني عشرية  
قريبان جدا من مذاهب اهل السنة والجماعة •

١٢٥٤ - ١٣١٥ هـ : ١٨٣٨ - ١٨٩٧ م الرجل الفذ الذي قامت عليه نهضة المسلمين الحاضرة .

ومن الحسينيين في البلاد عشائر المومنية والصمادية والقضاة والخصاونة وسعادة - في ام الفحم - وغيرها في قرى عرابة وسيلة الحارثية والسوافير وبيتا وجبارات الوحيدى . هذا وفي بيت المقدس ويافا وغزة والسلط ونابلس وغيرها من العائلات من ترجع بنسبها الى الحسين بن علي ذكرناها في مختلف مجلداتنا : بلادنا فلسطين .

والحسينيون كأبناء عمهم الحسينيين منتشرون في أقطار المشرق والمغرب والأشرف هم سلالة السبطين الحسن والحسين أبناء فاطمة بنت الرسول الاعظم وزوج علي بن ابي طالب .

وفي فلسطين جماعات تذكر انها من الأشرف الا انها لم تعين نسبها : أمي حسنية أم حسينية ام انها قرشية؟ وعلى سبيل المثال نذكر «القلازين» من عرب بئر السبع وآل قراجا في صفا وحلحول وسكان قرية الشيوخ وغيرهم .

قالوا : [كان شريفا كل من كان من اهل البيت ، سواء آكان حسنياً ام حسينيا ام علويا من ذرية محمد بن الحنفية وغيره من اولاد علي بن ابي طالب ام جعفرى ام عقيليا ام عباسيا ، فلما ولي الفاطميون امر مصر قصرُوا اسم الشريف على ذرية الحسن والحسين ] (٦) .

الامارة الشريفية : نشأ حكم الأشرف في الحجاز في القرن الرابع

٦ - من مقدمة (طرفة الاصحاب في معرفة الانساب) وهي في الاصل منقولة عن مخطوطة السيوطي .

الهجري حيث تمكن السيد ابو محمد جعفر ان يؤسس العائلة الشريفة الاولى . وبقيت الامارة في أعقاب هذا الحسيني العلوي الى ان تمكن آل الجراح في الرملة من استدعاء الحسن بن جعفر ، احد أعقابه وبإيعونه بالخلافة . الا ان الحاكم بأمر الله تمكن بدهائه من رد هذا الشريف الى مكة واعادته الى طاعته (٧) .

وفي عام ٥٩٨ هـ : ١١٧٤ م تمكن أشرف نازحين من جهات وادي الصفرا في منطقة ينبع البحر بقيادة قتادة بن ادريس الحسيني مسن الاستيلاء على مكة واقامة امارة شريفة ثانية بدلا من الاولى . ومن أشهر من ولي الامر من شرفاء هذا البيت الحسيني «ابو نَمِيّ الثاني محمد بن بركات» الذي تولى الامارة عام ٩٣٢ هـ : ١٥٢٢ م في مطلع العهد العثماني (٨) وكان من خيرة الأشراف عقلا وعلما وخلقاً ، ومنه توزعت البيوت الى «ذوي بركات» وبني عمومته «بني زيد» ثم بني عمومته «ذوي عبد الله» ويسمونهم «العبادلة» .

وأشهر من ولي الشرافة المغفور له «جلالة الملك حسين بن علي» الذي أعلن عن ملكيته في الحرب العالمية الاولى .

وقد انتهى حكم الشرفاء في الحجاز بنهاية آخر عبدلي تولاها وهو

---

٧ - للتفصيل راجع ما كتبناه عن هذا الموضوع في ص ٣٩٣ - ٣٩٤ من ج ٢ ق ٢ من بلادنا فلسطين .

٨ - ان الأشراف الذين كانوا يتولون شرافة مكة او (امارتها) كانوا بوجه عام يعملون على التودد للحكومة صاحبة السيادة على الحجاز . وسياسة التودد والمصافاة هذه هي التي مكنتهم من الاحتفاظ بامارتهم بالرغم من تنوع الحكومات الاسلامية التي استولت على الحجاز طيلة القرون العشرة الماضية - جزيرة العرب ج ١ ص ٨٦ للمؤلف - .

المرحوم «علي بن الحسين بن علي» حيث دخل الحجاز في حكم  
السعوديين عام ١٩٢٥ م •

الجعافرة : بطن من بني الحسين السبط من بني هاشم من العدنانية •  
وهم بنو جعفر الصادق بن محمد الباقر بن علي زين العابدين بن الحسين  
السبط ومن عقب جعفر الصادق «اسماعيل» الذي تنسب اليه الطائفة  
الاسماعيلية من الشيعة • ومن عقب اسماعيل هذا «العبيديون» خلفاء  
الدولة الفاطمية (٩) بمصر • ومما هو جدير بالذكر ان الحادي عشر من  
خلفائها «الحافظ لدين الله وهو ابو الميمون عبد المجيد بن محمد» ولد  
في عسقلان من فلسطين عام ٤٦٧ هـ ولذلك كان يلقب باسم الامير  
عبد المجيد العسقلاني • بويع بالخلافة عام ٥٢٤ هـ : ١١٣١ م وعمره  
٥٧ سنة •

وفي عهد خلافته قدم القاهرة القاضي الفاضل (ابو علي عبد الرحيم  
ابن علي) المولود ايضا في عسقلان وخدم في ديوان الانشاء وترقى حتى  
صار صاحب هذا الديوان • وقد مر ذكره •

توفي الخليفة الحافظ سنة ٥٤٤ هـ : ١١٤٩ م • كان كثير المرض  
بالقولنج (١٠) ، كثير المداراة ، جماعا للمال ، يغلب عليه الحلم •

---

٩ - امتد حكم الدولة الفاطمية (٢٩٧ - ٥٦٧ هـ : ٩٠٩ - ١١٧١ م)  
ظهر فيها ١٤ خليفة •

١٠ - القولنج ، بفتح اللام وقد تكسر وتفتح قافه وتضم • مرض معوي  
مؤلم يعسر معه خروج الثقل والريح • والقولنج لفظ أعجمي معرب  
اللفظ (كوليکوسن) مشتدين (قولون) وهو جزء من الامعاء الفليظة يمتد من  
الاعور الى المستقيم •

وذكر ابن فضل الله في «مسالك الأبصار» ان بوادي زيد (١١) من بلاد الشام فرقة من الجعافرة وكذلك بالقدس الشريف . وفي قسرى ازروعات (١٢) قوم يدعون ايضا انهم من بني جعفر (١٣) .

الجعافرة : وهم غير جعافرة جعفر الصادق المتقدم ذكرهم . فهؤلاء بطن من الطالبين من بني هاشم من قريش . وهم بنو جعفر الطيار بن ابي طالب . وهو من اخوة علي . وكان جعفر اكبر من اخيه بعشر سنين وحول تسميته بالطيار ذكر ان النبي صلى الله عليه وسلم ، لما أخبر بقطع يديه واستشهاده يوم مؤتة قال : ان الله تعالى جعل له منهما جناحين يطير بهما في الجنة . ولما جاء نعيه لاولاده مسح النبي على رءوسهم ودعا لهم وقال : انا وليهم في الدنيا والآخرة (١٤) .

ومن أحفاد جعفر الطيار هذا العائلات المعروفة بنابلس وتحمل اسم : هاشم والحنبلي والقيب وكذلك الثوابية المقيمون في قرية «عيمة» من أعمال الكرك .

وقد ذكرنا اسماء الكثيرين من علماء وفقهاء الجعافرة الفلسطينيين في ج ٢ ق ٢ من بلادنا فلسطين فارجع اليها .

بنو المطب : بضم الميم وفتح الطاء المشددة وكسر اللام ثم باء . وهم بنو المطب بن هاشم بن عبد مناف من قريش ، ومن عقبه الإمام الشافعي وهو محمد بن ادريس بن العباس بن عثمان بن شافع القرشي

١١ - وادى اليوم في قضاء رام الله المجاور لجبال نابلس .

١٢ - هي درعا اليوم .

١٣ - نهاية الارب للقلقشندي ص ١٢٤ وصبح الاعشى ١/٣٦٠ .

١٤ - نهاية الارب للقلقشندي ص ١٢٥ .

يجتمع مع رسول الله في عبد مناف • ولد في غزة عام ١٥٠ هـ : ٧٦٧ م •  
و«ادريس» والده كان قد اتى الى غزة واتخذها مقرا له ومات فيها •  
توفي الشافعي في القاهرة عام ٢٠٤ هـ : ٨٢٠ م (١٥) وهو اعظم فلسطيني  
ظهر بعد الاسلام • ويروى للشافعي بذكر موطنه غزة قوله :

وإني لمشتاق الى ارض غزة  
وان خاني بعد التفرق كتمانسي  
سقى الله ارضا لو ظفرتُ بتربها  
كحلتُ به من شدة الشوق أجفاني

ومن بني المطلب الفلسطينيين نذكر «الحسن بن محمد •••• بن  
عبد الله القرشي المطلبي بدر الدين النابلسي الحنبلي» ••• ولد في اول  
القرن الثامن الهجري واشتغل بالعلوم وكتب الخط الحسن • اخذ العلم  
والحديث من علمائه في نابلس والاسكندرية ودمشق • ومن تأليفه  
معجم ذكر فيه عدة رجال ونساء من شيوخ مصر والشام •

ذكره صاحب طبقات القراء بأنه إمام فقيه ، قرأ السبع قراءات على  
قرائها • توفي في عام ٧٧٢ هـ •

العباسيون : بطن من بني عبد المطلب بن هاشم من العدنانية وهم  
بنو العباس بن عبد المطلب عم النبي • وفضل العباس رضي الله عنه  
أشهر من ان يذكر • ومن اولاده (الفضل) اكبرهم وكان به يكنى ابوه •

---

١٥ - كانت الحُمَيْمة (بين العقبة ومعان وعلى بعد نحو ٨٠ كم للجنوب  
الغربي من الثانية) موئل الدولة العباسية ومجمع اسرارها ومصدر الحركة  
السرية التي قضت على الدولة الاموية •

استشهد يوم اجنادين عام ١٣ هـ : ٦٣٤ م وله مقام في الرملة .

والى بني العباس انتقلت الخلافة من بني أمية وان مقام العباسيين في العراق (١٣٢ - ٦٤٦ هـ : ٧٥٠ - ١٢٥٨ م) . ثم انتقلت الخلافة العباسية الى القاهرة على يد (الظاهر بيبرس السلطان المملوكي المشهور) . ولما استولى العثمانيون على البلاد الحجازية حملوا لقب خادم الحرمين الشريفين ثم تلقبوا بلقب «خليفة» في تاريخ لم يتمكن الباحثون من تحديده .

ومن سلاسل العباسيين في البلاد «آل الفصين» في غزة والرملة وغيرها و«العصينات» من عشيرة «القلازين» من التياها في ديرة بـير السبع و«آل العباسي» في صفد وحمولة الحوائرة فسي جبل نابلس وغيرهم .

بنو أمية (١٦) : بطن من قريش من العدنانية . يلتقون مع الرسول في عبد مناف . وهم بنو أمية بن عبد شمس بن عبد مناف من عمود نسب رسول الله . بنو أمية هؤلاء هم المراد ببني أمية على الاطلاق . ومنهم (صخر) - ابو سفيان - الذي قاد جيش مشركي قريش في غزوة بدر (ويقال ان المال الذي طلب لاعداد القافلة التي أدت الى غزوة بدر بلغ مقدار ٥٠,٠٠٠ دينار ، ساهمت بيوت بني أمية بأربعة أخماس ٤/٥ المبلغ الذي طلب لاعداد القافلة) ثم أسلم صخر يوم فتح مكة . وولده «معاوية» احد كتاب رسول الله وأول من ولي الخلافة من بني أمية فكان

---

١٦ - اختلف النحاة في النسبة الى بني أمية على مذهبين : احدهما اموي بضم الهمزة جريا على اللفظ في أمية . والثاني : اموي ، بفتحها ، محتجا بان أمية تصغير أمة . فاذا نسبت ردوه الى اصله .



المؤسس الاول للدولة الاموية في الشام (٤٠ - ١٣٢ هـ : ٦٦١ - ٧٥٠ م)  
وكان لبني أمية دولة اخرى في الاندلس (١٣٨ - ٤٣٢ هـ : ٧٥٦ -  
١٠٣١ م) وفي عام ٩٢٩ م تحول حكمهم الى خلافة .

أحب امراء وخلفاء بني أمية فلسطين وأهلها وكان لهم أثر جميل في  
فتح سواحلها واعادة عمرانها ، واستقرارها . فهم الذين وضعوا حدا  
لغزو الروم لسواحلها فأعادوا بناء عسقلان وتحصينها ورمموا ما خرب  
من عكا وأنشأوا فيها صناعة السفن البحرية وأقاموا مدينة الرملة مما كان  
له الاثر العظيم في صبغ فلسطين بالصبغة العربية الاسلامية وغيرها من  
المدن كما انشأوا القصور في الاغوار والبادية والساحل .

وكفاهم فخرا وتيها تشييدهم الحرم القدسي الشريف بمسجديه  
(الاقصى والصخرة) وتجميل بيت المقدس بالقصور والبساتين وتعميد  
الطريق بينها وبين دمشق والغور والساحل وغير ذلك من الاعمال  
العظيمة التي ذكرناها في مختلف مجلداتنا بلادنا فلسطين .

ومن اشهر من عرفنا من غير خلفاء بني أمية وملوك الامويين : (علي  
ابن الحسين ابو الفرج الاصبهاني ٢٨٤ - ٣٥٦ هـ : ٨٩٧ - ٩٦٧ م) من  
أئمة الادب والاعلام في معرفة الانساب والتاريخ والسير والآثار واللغة  
والمغازي . والعجيب انه أموي شيعي ، وأشهر مؤلفاته (الاغاني) في  
٢٤ جزءاً .

وفي القرن الرابع للهجرة كان سكان العقبة ومعان من بني أمية  
ومواليهم (١٧) . وفي اوائل القرن الثامن للهجرة (الرابع عشر للميلاد) لم

---

١٧ - بلادنا فلسطين ج ٢ ق ٢ ص ٤٨٧ و ٤٩٦ .

يبق احد فيهما من الامويين •

ومن أمويي فلسطين نذكر يحيى بن علي بن عبد الله . . . القرشي  
الاموي النابلسي المالكي . ولد سنة ٥٨٤ هـ وكان ثقة مأمونا وحافظا ثباتا .  
اتهمت اليه رياسة الحديث بالديار المصرية . توفي بمصر عام ٦٦٢ هـ (١٨) .

وقد ذكر الحمداني ان من الامويين جماعة بصعيد مصر (١٩) . ويقال  
ان بني شادي في مصر هم من بني أمية (٢٠) .

ويذكر آل طهوب العائلة الوجيية في الخليل انهم من سلائل  
الامويين •

وقيل : « ما فتحت بفلسطين كورة الا وجد عندها رجل أموي ميتا » .

بنو أبان : بطن من بني أمية من قریش من العدنانية وهم بنو أبان بن  
عثمان بن عفان الخليفة الثالث وأبان هذا من كبار التابعين . اشترك في  
وقعة الجمل مع عائشة . وفي عهد عبد الملك بن مروان تولى ولاية المدينة  
المنورة . وهو من علماء الحديث والفقہ وأول من اشتهر بتدوين  
« المغازي » (٢١) الا انه ويا للاسف لم يصلنا منها شيء . عرف رحمه الله  
بدعابته ومرجه . توفي عام ٩٥ هـ . وقيل ١٠٥ هـ .

---

١٨ - شدرات الذهب ٣١١/٥ .

١٩ - نهاية الارب للقلقشندي ٨٥ .

٢٠ - نفس المصدر ٣٠١ .

٢١ - المغازي : فزوات رسول الله وحروبه . ثم توسع مدلولها فأصبحت  
تبحث في حياة الرسول .

نزلت جماعة من رهط أبان هذا نابلس اشتهر منهم محمد بن أحمد بن يحيى ابن حُيي وهو ابو عبدالله العثمان المعروف بالشريف الديباجي من ولد الديباج محمد بن عبدالله بن عمرو بن عثمان بن عفان ، من أهل نابلس وأم محمد بن عبدالله هذا هي فاطمة بنت الحسن بن علي بن ابي طالب ويسمى الديباجي لحسنه ولأن ديباجة<sup>(٢٢)</sup> وجهه تشبه ديباجة رسول الله .

ولد محمد بن احمد بن يحيى هذا سنة ٤٦٢ هـ وتفقه على الفقيه ، ابن بلده ، نصر بن ابراهيم النابلسي شيخ المذهب الشافعي بالشام وعلى غيره . كان إماماً ورعاً زاهداً جامعاً بين العلم والعمل . درّس في المدرسة النظامية وفي جوامع بغداد وكانت له حرمة عند الخليفة لتعففه وتصوفه . توفي في بغداد سنة ٥٢٧ هـ<sup>(٢٣)</sup> .

ومن بني ابان نذكر «عبد الله بن محمد» القرشي الاموي العثماني المسقلاني . ولد بمكة سنة ٦٧٤ هـ . اخذ عن علمائها وقرائها . توفي سنة ٧٧٧ هـ<sup>(٢٤)</sup> .

البكريون : بطن من تيم<sup>(٢٥)</sup> من مرة بن كعب بن لؤي بن غالب بن فهر من قریش من العدنانية . ومنهم ابوبكر الصديق واسمه عبد الله بن ابي قحافة عثمان بن عامر بن تيم غلبت عليه كنيته وصارت علما عليه .

- 
- ٢٢ - ديباجة الوجه : حسن بشرته والديباجتان الخدان .  
٢٣ - طبقات الشافعية الكبرى ٨٨/٦ وبلادنا فلسطين ج ٢ ق ٢ ص ١١٠ .  
٢٤ - طبقات القراء ٤٥١/١ .  
٢٥ - تيم : من التيم . وهو التعبد في الحب بمعنى تعبده .

مكي • اول من آمن برسول الله من الرجال • من سادات قريش ومن كبار  
موسرهم •

أبو بكر صاحب رسول الله وأنيسه بالغار بنص القرآن الكريم  
بقوله تعالى : «ثاني اثنين اذ هما في الغار اذ يقول لصاحبه لا تحزن ان  
الله معنا»، فشهد القرآن بصحبة رسول الله صلى الله عليه وسلم ناهيك  
بذلك شرفا ، وصهره وخليفته صلى الله عليه وسلم ورضي عن ابي بكر  
وأرضاه •

ومن اقواله رضي الله عنه [اياكم والفخر وما فخر من خلق من تراب  
والى التراب يعود ، هو اليوم حي وغدا ميت] •

حارب أبو بكر المرتدين وافتتحت في ايامه أقسام كبيرة من الشام  
والعراق • توفي بالمدينة عام ١٣ هـ : ٦٣٤ م بعد ان عاش ٦٣ سنة •



توفي في بلادنا من أحفاد ابي بكر الفقيه عبد الرحمن بن القاسم من  
سادات اهل المدينة فقها وعلما وديانة وحفظا للحديث واثقانا • توفي في  
المفرق من أعمال اربد عام ١٢٦ هـ : ٧٤٤ م (٢٦) •

ومن البكرين الفلسطينيين ايضا نذكر محمد بن مصطفى •••  
البكري الصديقي كمال الدين الحنفي الغزي ، شيخ عالم صوفي ، اديب  
شاعر ، من فقهاء الحنفية بفلسطين • ولد في القدس وتوفي في غزة عام

١١٩٦ هـ : ١٧٨٢ م بعد ان عاش ٥١ سنة (٢٧) .

وهناك عائلات في غزة والخليل ويافا وغيرها تعود بنسبها الى  
البكريين هؤلاء وبالديار المصرية جماعة من البكريين (٢٨) .

العُمريون : بطن من بني عدي بن كعب من قريش من العدنانية  
ويلقى عمر رضي الله عنه الرسول في كعب بن لؤي . وذكر في  
«مسالك الأبصار» ان بوادي زيد من بلاد الشام فرقة من بني عمر وكذلك  
بالقدس وعجلون والبلقاء (٢٩) . وفي صبح الاعشى (٣٥٤/١) ان جماعة  
من بني عدي نزلت وادي زيد . وهذا يفسر لنا ان بعض سكان قرى  
جماعين انهم من سلالة عمر بن الخطاب . فان سكان سرطة وعائلة  
جاد الله في رافات وبعض سكان بيت عور من اعمال رام الله وآل  
العوري في بيت المقدس جميعهم ، كما يذكرون عمريون .

ومن جماعة العمريين اليوم حمولة العمرية والمسادين من عشائر  
الكورة في بلاد اربد . وهناك فئات كثيرة من المسادين تقيم في قرى  
برقين وكفردان وفقوعة وصندلة وعراتة من عمل جنين . هذا وعائلة  
العناني في حلحول ، وهي مصرية ، تعود بنسبها الى ابن الخطاب .

ومن العمريين في بلادنا نذكر الولي المشهور «علي بن عليل»  
المعروف عند الناس بـ (علي بن عليم) والصحيح «علي بن عليل» باللام .

---

٢٧ - المرادي ٢٣٨/٤ والأعلام ٣٢١/٧ .

٢٨ - نهاية الارب للقلقشندي ١٢٢ .

٢٩ - نفس المرجع ١٥٣ ووادي زيد في جوار جبال نابلس وقد مر  
ذكره . صبح الاعشى ٣٥٤/١ . ومما يذكر ان عبد الله بن عمر بن الخطاب  
قال : لكل شيء ذروة وذروة الشام عسقلان .

ويتهي نسبة الى عبد الله بن عمر بن الخطاب (٣٠) ومن الذين يعودوا بنسبهم الى هذا الولي «العراقيب» في «حمامة» من أعمال غزة وقد نزلت جماعة منهم في دورا الخليل والعباسية من اعمال يافا. هذا وعائلات الخيري والتاجي وأبو الهدى في الرملة ويافا وعكا وغيرها من أعقاب علي بن عليل .

ونذكر ممن عرفناهم من سلالة ابن عليل هذا : حسن العليمي الذي كان يخدم قبر الشيخ علي بن عليل بالساحل عام ٨٢٦ (٣١) وقاضي القضاة محمد بن عبد الرحمن العمري الحنبلي المولود سنة ٨٠٧ هـ بالرملة. نشأ بها وتوفي فيها عام ٨٧٣ هـ . و«عبد الرحمن العليمي الحنبلي ابو اليمن مجير الدين» قاضي قضاة بيت المقدس (٨٦٠ - ٨٩٢٨ هـ : ١٤٥٦ - ١٥٢٢ م) ولد وتوفي في القدس وقبره يقع بين كنيسة الجثمانية وكنيسة ستنا مريم في وادي سلوان . أشهر مؤلفاته الانس الجليل بتاريخ القدس والخليل . والشيخ خير الدين الرملي ٩٩٣ - ١٠٨١ هـ : ١٥٨٥ - ١٦٧١ م) شيخ الحنفية في عصره صاحب الفتاوى الخيرية وغيرها . ومن أعقابه عائلة الخيري الوجيهة والمعروفة في فلسطين .

ومن العمرين ايضا يوسف بن حسن القرشي العدوي المقدسي ويتهي نسبة الى سالم بن عمر بن الخطاب . توفي سنة ٩٠٩ بدمشق (٣٢) كان إماما علامة يغلب عليه علم الحديث والفقه . درس وأفتى وألف . هذا وعائلة العمري في «صفورية» من أعمال الناصرة - وعرفت فيها

---

٣. - الانس الجليل ٤٤٨ .

٣١ - السلوك لمعرفة دول الملوك للمقريزي ج ٤ ق ٢ ص ٦٣٢ .  
٣٢ - الكواكب السائرة ٣١٦/١ ومختصر طبقات الحنابلة ٧٤ .

باسم جدها عبد الهادي - وكانت ان اتقلت جماعة منها الى دمشق  
واستوطنتها •

بنو فهر : - فهر هذا هو ابن مالك بن النضر بن كنانة يقال فهر هو  
قريش • فكان له على عمود نسب رسول الله «عالب» وخارجا عن  
النسب « الحارث » • والسي « الحارث » هذا ينسب « بنو  
الجراح » رهط ابي عبيدة عامر بن الجراح وذكره ابن الخطاب  
لجلسائه بقوله : [ اتمنى بيتا ممتلئا رجالا بمثل ابي عبيدة بن  
الجراح ] • توفي رحمه الله في طاعون عمواس ودفن في الغور • انقرض  
عقبه • قبره معروف ويزار • والى بني الجراح تنتسب عائلات الجوهري  
والخماش وأبي الهدي (٣٣) في نابلس • والجراحرة والشرمان في قرية  
المزار من عشائر ناحية بني عبيد في شمال الاردن •

ومن بني فهر نذكر ايضا :

١ - عياض بن غنم • صحابي • ابن عم ابي عبيدة • عياض فاتح  
بلاد الجزيرة والرقعة في شمال بلاد الشام • ولاء ابن الخطاب جند حمص  
بعمالة يومية قدرها دينار وشاة • دخل بيت المقدس وبنى فيها حماما •  
ولم يزل عياض واليا على حمص حتى مات بالشام سنة عشرين في خلافة  
عمر بن الخطاب ومات وما له مال ولا عليه دين لاحد (٣٤) •

بنو مخزوم : بطن من مرة بن كعب بن لؤي بن غالب بن فهر مسن

٣٣ - هي غير عائلة ابي الهدي اليافية • فهذه عمرية من سلائل علي  
ابن عليل •

٣٤ - الطبقات الكبرى ٣٩٨/٧ والانس الجليل ١٦٦ •

قريش . منهم ابو سليمان خالد بن الوليد بن المغيرة وأبو جهل عدو رسول الله وأخوه العاصي قتلا كافرَين بغزوة بدر . وأخوهما سلمة بن هشام أسلم فكان من خيار المسلمين (٣٥) . استشهد بمعارك اجنادين ودفن في قرية سلمة في ظاهر يافا (٣٦) .

أجمع اهل العلم بالنسب على انه لم يبق احد من عقبه خالد بن الوليد منذ القرن الثاني للهجرة . وعليه فان القول بأن هناك جماعات تحمل اسم «الخالدي» نسبة الى ابي سليمان خطأ في النسبة والاصح نسبتهم الى بني مخزوم : رهط خالد . . اذ انهم من ذوي قرابته .

ومن الذين يحملون اسم الخالدي أحمد بن محمد الخالدي الذي تقرب من الامير فخر الدين المعني الثاني فأحبه واعتمد عليه في بعض المهمات ثم اشار له بتدوين ما وقع للامير من أحداث ، فألف كتابه تاريخ الامير فخر الدين المعني . توفي المؤرخ عام ١٠٣٤ هـ : ١٦٢٥ م في بلده صنف .

ومن أشهر الذين يتسبون الى بني مخزوم في الوطن العربي «بنو شهاب» (٣٧) او الشهابيون الذين كانت لهم امارة في لبنان

- 
- ٣٥ - صبح الاعشى ١/٣٥٥ .  
٣٦ - دمر الاعداء هذه القرية المجاهدة ، والمستوطنة التي اقاموها على انقاضها عدوها حيا من احياء تل اييب .  
٣٧ - الشهابيون قرشيون من ابناء مالك المخزومي القرشسي الملقب بـ (شهاب) كانوا من غزاة الفتح العربي الاسلامي . حاربوا تحت امره ابي عبيدة واشتركوا في معارك اجنادين واليرموك وغيرها . بعد انقراض سلالة المعنيين في حكم لبنان تولاهم الشهابيون . وفي عام ١٧٣٢ م تولى الامارة ملحم بن حيدر الذي عرف بتدينه ودراسة الفقه مباشرة من علماء المسلمين . =



١٦٩٧ - ١٨٤٢ م •

ومن الفرق والعائلات التي نذكر اتسابها لبني مخزوم هي :

١ - الشريدة : أمنع وأقوى عشائر محافظة اربد • لهم اقارب  
بفلسطين منهم عائلة الخالدي في القدس وقدورة في صفد (٢٨) •

٢ - نذكر عشيرة (الولايدة) من جيارات بئر السبع انهم من بني  
مخزوم (٢٩) •

٣ - «الخالدي» في جنين وفي حطين من عمل طبرية •



نزل جماعات في صدر الاسلام جماعات من بني مخزوم واستقروا في  
«بيننا» من أعمال الرملة وفي قيسارية من أعمال حيفا • ويبدو انهم  
اضطروا للرحيل عن بلديهما على اثر غارة الافرنج على بلادنا في العصر  
الوسيط • واليك حديثا موجزا عن كل منهما :

هاجر البيناويون الى مكة المكرمة وظلوا يحتفظون في دار هجرتهم

---

= اما ولده فقد اعتنقا المسيحية عام ١٧٥٤ م - السنة التي انتهى فيها حكم  
والدهما - منضمين الى الطائفة المارونية وتابعهم عليها آخرون من آل  
شهاب • وفي عام ١٧٨٨ م تولوا اشهرهم بشير الثاني الملقب بالكبير وإليه  
ينسب بناء القصر الفخم في بيت الدين ولا يزال هذا القصر من أفخم  
القصور الشامية • وكان الامير المذكور نصرانيا على دين ابيه (قاسم عمر) •

٣٨ - تاريخ شرقي الاردن ص ٣٢٢ •

٣٩ - بلادنا فلسطين ج ١ ق ٢ ص ٤١٥ •

باسم «البيناوي» عرفنا منهم عبد اللطيف بن موسى . . . السراج القرشي  
المخزومي المعروف بـ (البيناوي) وأخوه احمد وكان شاعرا وابن عمهم  
علي . من علماء القرن التاسع الهجري (٤٠) .

وأما القيسرانيون - نسبة الى قيسارية - فنزلوا في بادىء امرهم  
عكا ثم انتقلوا الى حلب بعد ان استولى الاعداء على بلاد الساحل .  
واشتهر منهم في الشعر والادب والسياسة منهم :

١ - محمد بن مضر . . . . المخزومي القرشي ٤٧٨ - ٥٤٨ هـ . ولد  
في عكا ونشأ في قيسارية ثم انتقل الى حلب . شاعر ، اديب ، عالما  
بالهندسة والحساب والنجوم والهيئة .

٢ - خالد بن محمد ولد المتقدم ذكره . كان وزيرا لنور الدين  
محمود . مات عام ٥٨٨ هـ .

٣ - عبد الله بن محمد . . . اديب شاعر ولي الوزارة في ايام  
السعيد بن الظاهر بيبرس . له مؤلفات وكان احد مفاوضي الهدنة التي  
تمت بين الظاهر بيبرس والفرنج عام ٦٧٠ هـ وغيرهم .

والراجح ان «الخالدين» في بلادنا فلسطين اليوم هم من سلائل  
البيناويين والقيسرانيين الذين بقوا في البلاد او عادوا اليها بعد طرد  
المغيرين من البلاد .

بنو عروة : بطن من الزبير من أسد بن عبد العزى بن قصي من  
قريش من العدنانية . وعروة هذا من أكابر التابعين ، احد الفقهاء

---

٤٠ - نفس المصدر ج ٤ ق ٢ ص ٥٩٠ - ٥٩١ .

السبعة بالمدينة المنورة • توفي عام ٩٣ هـ : ٧١٢ م • وأم عروّة أسماء بنت ابي بكر الصديق وأبوه الزبير احد الصحابة العشرة المشهود لهم بالجنة وهو ابن عمّة النبي • وعروّة اخو عبد الله بن الزبير لأبيه وأمه •

ومن عقب عروّة في فلسطين : محمد بن محمد ••• الزيري العيزري الغزي • ولد بالقدس سنة ٧٢٤ هـ : ١٣٢٤ م • اخذ العلم عن علمائه في القاهرة وغزة ودمشق وله مؤلفات • توفي عام ٨٠٨ هـ : ١٤٠٦ م •

وأعقابه في ديار بيت المقدس يحملون اسم «العيزري» في يومنا هذا.

بنو شيبية : بطن من عبد الدار ، من قريش ، من العدنانية • وهم بنو شيبية بن عثمان بن طلحة بن عبد الدار بن قصي • وهم حجة الكعبة منذ ابتاع قصي مفاتيحها من خزاعة • ولما فتح الرسول مكة (٢٠ رمضان عام ٨ هـ : اواخر كانون الثاني ٦٣٠ م) لم ينقل الى الاسلام من مناصب بيت الله الحرام الا سقاية الحاج من زمزم جعله لعمه العباس وسدانة الكعبة أقرها النبي في عثمان بن طلحة وأبنائه من بعده حتى يرث الله الارض ومن عليها لا يأخذها منهم الا ظالم •

وينسب الى بني شيبية «السعديون» سكان قرية المزار من اعمال جنين نسبة الى سعد الدين بن مزيد الجباري المتوفى عام ٦٢١ هـ ١٢٥٤ م من اهل جبا من اعمال القنيطرة في الجولان وينسب الى المزار هذه الشيخ الشهيد فرحان السعدي الذي عرف بتقواه وصلاحه وشجاعته وإيمانه كان في طليعة المجاهدين ضد الحكم البريطاني والتسلط اليهودي حكم عليه بالاعدام ونفذ فيه الحكم في ٢٧ رمضان ١٣٥٧ هـ تشرين الثاني ١٩٣٨ رغم انه كان صائماً وانه كان قد تجاوز الثمانين من عمره . وفي البلاد جماعة من السعدين ( بنو شيبية ) وفي نابلس

وعكا وسيلة الحارثية وغيرها . ومنهم قوم بصعيد مصر يعرفون بجماعة ( نهار )  
بنواحي سفظ وما يليها ) .

بنوشيبان عرفنا منهم :

١ - محمد بن طاهر . . . الشيباني المقدسي . محدث حافظ . مؤرخ  
وله مؤلفات . كما له شعر حسن . ولد في بيت المقدس . توفي فسي  
بغداد عام ٥٠٧ هـ (٤١) : ١١١٣ م

٢ - احمد بن عبد الملك الشيباني . صوفي . احد مشايخ الصوفية  
بدمشق والقدس شيخ زاويتي جده بهما . ولد بالقدس وتوفي بدمشق  
عام ٩٢٥ هـ (٤٢) .

٣ - شهاب بن خراش الشيباني . صحابي . محدث . تاريخ ابن  
عساكر ٣٤٢/٦ .



---

٤١ - دائرة المعارف الاسلامية المجلد الاول ص ٣٧٦ والاعلام ٤١/٧  
وفيات الاعيان ٤١٥/٣ .

٤٢ - الكواكب السائرة ١٣٧/١ وشذرات الذهب ١٢٩/٨ .

بنو عامر بن لؤي : بطن من لؤي بن غالب بن فهر (قريش) من  
العدنانية • وينسب الى بني عامر :

١ - ابن أم مكتوم الاعمى الذي نزل فيه «عبس وتولى» وهو  
مؤذن رسول الله بالمدينة واسمه (عمرو بن قيس بن زائدة) • بن  
عامر بن لؤي (٤٣) .

وتفسير الآية المذكورة نذكر ما جاء منها في تفسير الجلالين [عبس  
النبي وجهه وأعرض لاجل عبد الله بن ام مكتوم فقطعه عما هو مشغول  
به ممن يرجو اسلامه من أشراف قريش الذي هو حريص على اسلامهم •  
ولم يدر الاعمى انه مشغول بذلك • فناداه : علمني مما علمك الله •  
فانصرف النبي الى بيته • فعوتب في ذلك بما نزل في هذه السورة •  
فكان بعد ذلك يقول له اذا جاء مرحبا بمن عاتبني فيه ربي ويسسط  
له رداءه] •

٢ - عبد الله بن ابي سرح : هو عبد الله سعد بن ابي سرح • بن  
عامر بن لؤي القرشي العامري يكنى أبا يحيى • أسلم قبل الفتح وهاجر  
الى الحبشة وكان يكتب الوحي لرسول الله ثم ارتد مشركا وعاد الى  
قريش • فلما كان يوم فتح مكة أمر رسول الله بهدر دمه فاستجار له  
عثمان بن عفان وكان اخوه في الرضاعة فأجاره النبي وبعد ذلك حسن  
اسلامه فلم يظهر من ابي سرح شيء ينكر عليه بعد ذلك •

---

٤٣ - نهاية الارب للنويري ٣٥٤/١ •

وفي الفتح كان صاحب ميمنة عمرو بن العاص على مصر ثم ولاء  
عثمان أمر مصر وكان محموداً في ولايته ففتح شمالي افريقية ما بين  
طرابلس وطنجة وظفر بالروم بحرا ثم في معركة ذات الصواري  
عام ٣٤ هـ .

ولما قتل عثمان كان معتزلاً في اسدود من فلسطين فارا من الفتنة  
وفي يوم ما وبعد ان اتم صلاة الصبح وسلّم عن يمينه وذهب يسلم عن  
يساره توفي وكان ذلك سنة ست او سبع وثلاثين هجرية (٤٤) .

٣ - ربيعة بن عامر العامري القرشي . عداه من اهل فلسطين .  
صحابي . كان ضمن الجنود التي كانت تحت قيادة يزيد بن ابي سفيان  
اثناء فتح الشام . وربيعة من فرسان العرب وصلحائهم (٤٥) .



تنتسب الى عامر بن لؤي عائلة «النخالة» في غزة ، وخرج منها  
علماء وفقهاء ومفتون ذكرنا ذلك في جزء ١ قسم ٢ من بلادنا فلسطين .  
وفي القرن الهجري التاسع نزلت جماعة من آل النخالة دمشق وحملت  
فيها اسم «الغزي» . ظهر منها الكثير من العلماء والفضلاء نذكر منهم  
احمد بن عبد الله اول من نزل من عائلته دمشق واستوطنها . ولد في  
غزة عام ٧٧٠ هـ وفيها نشأ وتعلم . في دمشق عهد اليه برياسة الفتوى

---

٤٤ - الاصابة ٣١٦/٢ - ٣١٧ والاستيعاب ٣٧٥/٢ وبلادنا فلسطين  
ج ١ ق ١ ص ٤٢٣ .  
٤٥ - ابن عساكر ٣٠٤/٥ .

وما زال يتقدم الى انصار من مفاخرها وعظماؤها . توفي عام ٨٢٢ هـ (٤٦) .

والى موالي بني عامر ينسب عبد الحميد بن يحيى بن سعيد الكاتب الشهير . كان في بادىء امره معلما للصبيان ثم تنقلت به الاحوال فكتب لعبد الملك بن مروان وليزيد بن عبد الملك ثم لم يزل كاتباً لبني أمية الى ايام مروان بن محمد وانقضاء دولة بني أمية .

ومما يذكر عن وفاء هذا الفلسطيني انه حين أيقن مروان بن محمد زوال ملكه قال لوزيره عبد الحميد «قد احتجت الى ان تصير مع عدوي وتظهر الغدر بي ، فان اعجابهم بأدبك وحاجتهم الى كتابتك تدعوهم الى حسن الظن بك ، فان استطعت ان تنفني والالم تعجز عن حفظ حرمتي بعد وفاتي» . فقال عبد الحميد : «ان الذي أمرتني به أنفع الامرين لك وأقبحهما بي . وما عندي الا الصبر معك حتى يفتح الله لك او أقتل معك» . وقال :

أَسِرُّ وِفَاءً ثُمَّ أَظْهَرَ غَدْرَهُ  
فَمَنْ لِي بَعْدَ يَتَّوَسَعُ النَّاسَ ظَاهِرَهُ (٤٧) .

كان عبد الحميد الكاتب يضرب به المثل في البلاغة فهو في فن الكتابة وفي كل من العلم والادب إماما .

«وعبد الحميد هو اول من فتق أكمام البلاغة وسهل طرقها وفك

---

٤٦ - البدر الطالع ٧٥/١ والضوء اللامع ٣٥٦/١ وشذرات الذهب  
١٥٣/١ .  
٤٧ - عيون الاخبار لابن قتيبة ٢٦/١ - ٢٧ .

رقاب الشعر، (٤٨) .

قتل مع مروان بن محمد في مصر عام ١٣٢ هـ : ٧٥٠ م .

بنو مثرّة : وهم بنو مرة بن كعب بن لؤي بن غالب بن فهر (قريش)  
على عمود نسب الرسول الاعظم . ويبدو ان من أحفاد هذا البطن  
القرشي القبيلة المعروفة بهذا الاسم واستقرت في سنجل وسلواد  
وترمس عيّا وبدّو من اعمال رام الله (٤٩) .

بنو جُمح : بطن من هصيص من قريش من العدنانية . النسبة اليهم  
جُمحيّ . ومن بني جمح الصحابي سعيد بن عامر . . . بن جمح القرشي  
من كبار الصحابة وفضلائهم . أسلم قبل غزوة خيبر . كان مشهورا بالخير  
والزهد . ولاء بن الخطاب حمص ومما يذكر عنه ان عمر قال له يا  
سعيد ان اهل الشام يحبونك . قال لاني أعاونهم وأواسيهم . فقال خذ  
هذه عشرة آلاف فتوسع بها قال : اعطها من هو أحوج اليها مني . توفي  
رحمه الله في قيسارية سنة ٢٠ هـ وقيل سنة ١٩ هـ (٥٠) .

ومن هصيص «بنو سهم» ومنهم عمرو بن العاص الذي عرف  
فلسطين قبل الفتح فكان يتجه اليها تاجرا . عمرو بن العاص فاتح  
فلسطين ومصر وقصته مع الأرطوبون قائد حامية غزة مشهورة تدل على  
دهائه وهو الذي اتخذ مع اهله بئر السبع او ما والاها مقرا له وكان له

---

٤٨ - العقد الفريد ١٦٥/٤ . هذا وفي الحديث الشريف «مولى  
القوم منهم» .

٤٩ - بلادنا فلسطين ج ٨ / ق ٢ ص ٢٨٤ و ٢٩٦ .

٥٠ - الطبقات الكبرى ٣٩٨/٧ والاصابة في تمييز الصحابة ٤٩/٢ .



فيها قصر يعرف بالعجلان . أسلم هذا الصحابي قبل فتح مكة ويكنى  
أبا عبد الله ولاء عمر بن الخطاب في وقت ما فلسطين . يقولون : دهاة  
العرب اربعة وعد منهم ابن العاص . توفي وهو ابن تسعين عام ٤٢ هـ .  
وأما ولده عبد الله ، صحابي . أسلم قبل ابيه وكان فاضلا حافظا عالما .  
وأذن له الرسول إن يكتب حديثه . قال بعضهم انه  
مات بأرضه بالسبع من فلسطين وهو ابن ٧٢ سنة . عن ابي هريرة قال :  
ما اجد من اصحاب رسول الله صلى الله عليه وسلم اكثر حديثا مني الا  
ما كان من عبد الله بن عمرو .

والمعروف انه استشهد الكثيرون من بني سهم في معارك اجنادين  
وغيرها . نذكر منهم سعيد بن الحارث بن قيس ٠٠٠٠ بن سهم القرشي  
قتل في يوم اليرموك وقيل باجنادين والسائب بن حارث ٠٠٠٠ بن سهم  
القرشي السهمي استشهد يوم فحل بالاردن في اول خلافة ابن الخطاب .  
وكان رحمه الله من مهاجرة الحبشة هو وأخته وغيرهم .

وهكذا ترى ايها القارئ الكريم ان الفلسطينيين بكثرتهم الساحقة  
هم من قبائل متعددة : قحطانية وعدنانية وقد تغيرت اسماء عائلاتها بين  
حين وآخر لاسباب عدة . فبعضها دعي نسبة الى احد أجداده او الى من  
كان بارزا من بني قومه في كرمه او ذكائه او في شجاعته ، او نسبة الى  
البلد التي نزلتها ، او الى المجموعة التي دخلت في حمايتها ، او الى  
الصنعة التي اشتهرت بها . . . الى غير ذلك من الاسباب .



وهناك في بلادنا فلسطين ، شتيت من أعقاب من نزلها من الناس  
واستقروا فيها لاسباب مختلفة منهم الافرنج والأتراك والاكراد والالبان

او الارناؤوط والشركس والبشناق والأروام والارمن وغيرهم ممن تعربوا  
وكملت عربتهم وفلسطينيتهم • وحمل بعضهم أسماء الأقبام او المدن  
التي اتسبوا اليها او الصناعة التي امتهنوها او الوظيفة التي شغلوها •  
فقبل عائلة الكرد والترک والارناؤوط والشركس والبشناق والمرعشلي  
والاستانبولي والعتابلي . . . وقره جوالي<sup>(٥١)</sup> والدرهلي<sup>(٥٢)</sup> . . . الخ .

---

٥١ - نسبة الى كوريجه . كانت لواء من ولاية مناستر في العهد  
العثماني ، اظنها اليوم من أعمال يوغوسلافيا . حرفت لفظة (كوريجه لي)  
الى قره جوالي .

٥٢ - نسبة الى «دره» من أعمال ولاية ادرنة في العهد العثماني اظنها  
من أعمال اليونان اليوم . حرفت لفظة (دره لي) الى درهلي . . .

هذه بعض أسماء من توفوا في بلادنا فلسطين المقدسة  
من الصحابة رضوان الله عليهم اجمعين (١)

- |                           |                          |
|---------------------------|--------------------------|
| ١٥- النضير بن الحارث      | ١- كعب بن عمير الغفاري   |
| ١٦- الطفيل بن عمرو        | ٢- زيد بن حارثة          |
| ١٧- عياش بن ابي ريعة      | ٣- جعفر بن ابي طالب      |
| ١٨- ابو الروم بن عمير بن  | ٤- عبد الله بن رواحة     |
| هاشم العبدي               | ٥- الحارث بن النعمان     |
| ١٩- عمرو بن سعيد بن العاص | ٦- عبد الله بن سهل       |
| ٢٠- سلمة بن هشام بن العاص | ٧- سعيد بن عامر القيسي   |
| ٢١- هشام بن العاص         | ٨- ابو دجاجة الانصاري    |
| ٢٢- طليب بن عمير القرشي   | ٩- مسعود بن سويد         |
| ٢٣- عبد الله بن الزبير بن | ١٠- فروة بن عمرو النافري |
| عبد المطلب الهاشمي        | ١١- اسامة بن زيد         |
| ٢٤- أبان بن سعيد بن العاص | ١٢- دحية بن خليفة الكلبي |
| ٢٥- جنذب بن عمرو الدوسي   | ١٣- عكرمة بن ابي جهل     |
| ٢٦- عمرو بن الطفيل        | ١٤- عمرو بن عكرمة        |

١ - وعددهم نحو ثمانين .

- ٢٧- عبد الله بن ابي الجهم  
القرشي العدوي
- ٢٨- نعيم بن عبد الله النحام
- ٢٩- سعيد بن الحارث بن قيس  
السهمي
- ٣٠- الحارث بن هشام بن المغيرة  
المخزومي
- ٣١- هبّار بن سفيان المخزومي
- ٣٢- تميم بن الحارث السهمي
- ٣٣- الحجاج بن الحارث السهمي
- ٣٤- السائب بن الحارث بن  
قيس السهمي •
- ٣٥- الفضل بن العباس
- ٣٦- ضرار بن الخطاب الفهري
- ٣٧- عبد الله بن الطفيل الدوسي
- ٣٨- ابو عبيدة بن الجراح
- ٣٩- معاذ بن جبل
- ٤٠- سهيل بن عمرو
- ٤١- ضرار بن الأزور
- ٤٢- شرحبيل بن حسنة
- ٤٣- عبد الرحمن بن عديس
- ٤٤- بشير بن عقبة ابو اليمان  
الجهني
- ٤٥- ربيعة بن السكن بن خثعم
- ٤٦- مالك بن عبد الله الخثعمي
- الفلسطيني - وفيل تابعي
- ٤٧- زياد بن جهدر اللخمي
- ٤٨- عبد الرحمن بن غنم  
الأشعري
- ٤٩- زنباع بن روح
- ٥٠- أنيف بن ملة الجذامي
- ٥١- بردع بن زيد الجذامي
- ٥٢- رفاعة بن زيد الجذامي
- ٥٣- سعد بن وائل بن عمرو  
البيدي
- ٥٤- تميم الداري
- ٥٥- عبد الرحمن بن قرط
- ٥٦- عبادة بن الصامت
- ٥٧- برير ابو هند الداري
- ٥٨- أوس بن الصامت
- ٥٩- عبد الله بن عمرو الانصاري  
آخر من مات من الصحابة في  
فلسطين
- ٦٠- شداد بن أوس الانصاري
- ٦١- الفاكه بن عمرو الداري
- ٦٢- الحارث بن عبد الله الأزدي
- ٦٣- عبد الله بن حوالة
- ٦٤- ابو مريم الأزدي
- ٦٥- الاقرع بن شفي العكي
- ٦٦- وائلة بن الاصقع

- ٦٧- عبد الله بن ابي سرح  
٦٨- عبد الله بن عمرو بن العاص  
٦٩- كعب بن مَرَّة  
٧٠- ربيعة بن عامر القرشي  
٧١- سعيد بن عامر الجُمحي  
٧٢- فيروز الديلمي  
٧٣- ذو الاصابع التميمي  
٧٤- مسعود بن أوس . . . بن  
النجار الانصاري
- ٧٥- ابو ريعانة الأزدي  
٧٦- سلامة بن قيس  
٧٧- سعد بن وائل بن عمرو  
الجدامي  
٧٨- عبد الله بن سعيد بن العاص  
القرشي الاموي  
٧٩- عبد الله بن سفيان . . .  
المخزومي  
وغيرهم

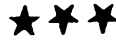

ومن أشهر مشاهير التابعين الذين توفوا في بلادنا نذكر :

روح بن زباع ، عبد الله بن عامر اليحصبي ، رجاء بن حيوة  
الكندي ، هاني بن مكتوم ، ابراهيم بن شمر ، وجنادة بن كبير الدوسي  
(وبعضهم يحسبه من الصحابة) • وغيرهم كثيرون •



## فهرس الأعلام

- أ -

- |                                   |                          |
|-----------------------------------|--------------------------|
| آل عبد الهادي : ١٩٢ ، ٢٣١         | آدميون : ٣٤ ، ٣٥ ، ٣٦    |
| آل عمرو : ١٣٠                     | آسيا : ٢٠٦               |
| آل العوري : ٢٢٩                   | آل أحمد : ٨٢             |
| آل عوسجة : ٨٢                     | آل البرقاوي : ٢١٧        |
| آل عيسى : ٧٧                      | آل التيان : ١٥٥          |
| آل غانم : ١٦٠                     | آل جرار : ١٦٦            |
| آل الغزي : ٢٣٩                    | آل الحاج محمد : ٨٦ ، ١٣٠ |
| آل الغصين : ٢٢٤                   | آل حجاج : ٩٢             |
| آل الفضل بن ربيعة : ٧٧ ، ٧٨ ، ١٣١ | آل حفصان : ٩٢            |
| آل قرجا : ٢١٩                     | آل الخازن : ١٥٤          |
| آل قفة : ١٤٩                      | آل ربيعة : ٧٧ ، ٨٦       |
| آل الماضي : ٨٤                    | آل الرشيد : ١٣٢          |
| آل محمود : ٨٢                     | آل زنباع : ١١١           |
| آل مرا : ٧٨                       | آل سركيس : ١٥٥           |
| آل مرة : ١٣٢                      | آل السماوي : ١٥٤         |
| آل المعلوف : ١٥٥                  | آل السنيد : ٧٨           |
| آل ملحمة : ١٥٤                    | آل سيف : ١٦٧             |
| آل المنذر : ١٣٤                   | آل شداد : ١٥٩            |
| آل نادر : ٨٤                      | آل شما : ٧٨              |
| آل النبهاني : ١٤٩                 | آل الشوا : ٩٢            |
| آل نسيبة : ١٦١                    | آل الصامت : ١٥٧          |
| آمنة بنت وهب : ٢٠٨                | آل طهوب : ٢٢٦            |
| آموريون : ٣٢                      | آل العباسي : ٢٢٤         |

- أباطة : ١٣٠  
أبان : ٢٣٠  
أبان بن سعيد بن العاص : ٢٤٣  
ابراهيم ( النبي ) : ٢٧ ، ١٧٢ ،  
١٧٤ ، ١٧٦  
ابراهيم ( ابن الرسول ) : ٢١٤  
ابراهيم الخزرجي : ١٦١  
ابراهيم بن شمر : ٢٤٥  
ابراهيم بن الوليد : ١٢٥  
أبرهة : ٢٠٧  
إبرو : ١٢٨  
الأبلىق : ٧٦  
ابن أم كنوم : ٢٣٧  
ابن بطوطة : ٢٢  
ابن جبير : ٢٢  
ابن الزبير : ٩٩  
ابن طرباي : ٨٨  
ابن عبيد : ٧٩  
ابن المبارك : ٩٦  
ابني : انظر خان الزبيب  
أبو بردة بن نيار : ٥١  
أبو بكر ( الصحابي ) : ٤٧ ، ٥٠ ،  
٦٨ ، ١١٨ ، ١٦٤ ، ١٩٣ ،  
٢٢٧ ، ٢٢٨  
أبو بكر ( من جرم ) : ٨٠ ، ١٢٣  
أبو جهل : ٢٣٢  
أبودجانة الأنصاري : ٢٤٣  
أبو الدقيس الكلبي : ٤٦
- أبو الرب : ٢١٧  
أبو الروم العبدري : ٢٤٣  
أبوريشة : ٧٧ ، ٧٨  
أبوريحانة الأزدي : ٢٤٤  
أبو زيد الهلالي : ١٩٧  
أبوسفيان : ٢٠٦ ، ٢٢٤  
أبوسليس : ٥٢  
أبو شرخ : ١٣١  
أبوشعبان : ١٠١  
أبو طالب : راجع عبد مناف  
أبو عبد الرحمن القيمني : ٦٩  
أبو عبيدة : ٥٠ ، ٥٣ ، ١٦٧ ،  
٢٣١ ، ٢٤٤  
أبو عمر السيباني : ٧١  
أبو العويس : ٨٠  
أبو الفرج : راجع الاصبهاني  
أبو لهب : ٢٠٧  
أبو مريم الأزدي : ١٦٥ ، ٢٤٤  
أبو موسى الأشعري : ١٠٣ ، ٢١٣  
أبو نبوت : ١٩٧  
أبونمي : ٢٢٠  
أجأ ( جبل ) : ٧٣  
إجزم : ٨٤ ، ١٤٩  
اجنادين : ٦٩ ، ٢٢٤ ، ٢٤١  
الحاج محمد : انظر آل الحاج محمد  
أحد ( غزوة ) : ٥١ ، ٥٦ ، ١٥٧ ،  
١٥٩ ، ١٩٦  
ألحسا ( نهر ) : ٣٤



- الأحفاة : ١٩١  
الأحقاف : ١٦ ، ١٥ ، ١٢  
أحمد بن حسين : ١٨٦  
أحمد بن طرباي : ٨٨  
أحمد بن عبد الملك الشيباني : ٢٣٦  
أحمد بن علي الكناني : ١٨٧  
أحمد بن القاضي الفاضل : ١٤٥  
أحمد بن محمد الخالدي : ٢٣٢  
أحمد بن محمد اليازوري : ١٦٦  
أحمد بن موسى اليبناوي : ٢٣٤  
أحمد الصامت : ١٥٩  
ادريس بن عبدالله النابلسي : ١٤٧  
الأدارة : ٢١٦  
ادرنه : ٢٤٢  
ادريس : ٢٢٣  
إدنا : ٢٢  
أذرح : ١٠٣ ، ١٥١ ، ٢١٣  
إربد : ١٣ ، ١٧ ، ٥٢ ، ٧١ ، ٨١ ،  
١٤٩ ، ١٨٢ ، ١٨٥ ، ٢١٧ ،  
٢٢٩ ، ٢٣٣  
إرم : ١٢ ، ١٨  
أرمين : ١١٨ ، ١٢٥ ، ١٣١ ،  
١٥٤ ، ١٦٤  
أرمينية : ١٤١  
أريحا : ١٨٠ ، ١٩١ ، ٢٠٢  
ازبوية : ٥٧  
الأزد : ١٦٢ - ١٦٧  
أزرع : ٥٤ ، ٦٥  
أسامة بن زيد : ٤٧ ، ٢٤٣  
الأساورة : ١١٣
- اسبانيا : ١٢٨  
أسدود : ٢٣٩  
إسعيد (عائلة) : ٧٧  
الاسكندر الكبير : ٣٣  
الاسكندرية : ١٤٣ ، ١٤٦  
أسم : ٨٢  
أسماء ( بنت ابي بكر ) : ١١٨  
اسماعيل ( النبي ) : ٧٦ ، ١٧١ -  
١٧٦ ، ١٧٧ ، ٢٠٤ ، ٢٠٥  
اسماعيل ( رأس الاسماعية ) : ٢٢١  
اسماعيل بن محمد القرشي : ١٤٤  
اسماعيل بن محمد بن قلاون : ٧٧  
الاسماعيليون : ٢٧  
السموأل : ٧٦  
أسيوط : ١٤٩  
اشيلية : ١٤٨  
الأشعث بن قيس : ٦٥ ، ٩٥  
الاصبهاني : ٢٢٥  
إعبلين : ١٧ ، ١٩٥  
الأغوات ( عائلة ) : ٧٧  
افريقية : ١٣٢ ، ١٣٩ ، ١٩٣ ،  
٢٣٨  
افغان : ٢١٨  
الأقرع بن شفي : ٢٤٤  
أقسطاسيوس : ٩٥  
أكيد بن عبد الملك : ٤٥  
الألب ( جبال ) : ٧٥  
اللجون : ٨٨  
الألوسي : ١٥٦  
الوجه : ٢٧ ، ٥٤

اياد : ١٧٩  
ايطوريون : ٢٠٠  
أيلة : راجع العقبة  
أيوب ( النبي ) : ٣٤  
أيوب بن سويدا : ٧١

- ب -

بئر أيوب : ٣٥  
بئر الثميلة : ١٧٢  
بئر السبع : ٢٧ ، ٢٩ ، ٤٩ ، ٥٢ ،  
٧٩ ، ١١٣ ، ١٢٥ ، ١٤١ ،  
١٤٩ ، ١٦١ ، ١٧٢ ، ١٨٢ ،  
١٩١ ، ١٩٦ ، ٢٤٠ ، ٢٤١  
الباب : ٣٥  
باب الرحمة : ١٦١  
باب الغواصة : ١٦١  
باب الواد : ٣٥  
بابل : ١٢ ، ٧٦  
بادية السماوة : ٢٤ ، ٧٥ ، ٧٦ ،  
١٠٦  
بادية الشام : انظر بادية السماوة  
بانياس : ١٩١  
البجاجة : ٩٢  
البحر الابيض المتوسط : ٣٣ ، ١٠٧  
البحر الاحمر : ٢٧ ، ٢٩ ، ٣٤ ، ٥٤  
البحر الميت : ٣٤ ، ٨٥ ، ١١٤ ،  
١٣٤ ، ١٣٥  
البحرين : ١٣ ، ١٧٩ ، ١٨٢

أم خالد : ٥٣  
أم حرام : ١٥٨  
أم الفحم : ٢١٩  
أم كلثوم ( بنت الرسول ) : ٢١٤  
امريخ : ١٣  
أم العرب : ١٧٢  
أم القوين : ١٣  
امرؤ القيس : ٧٦ ، ٩٥  
امرؤ القيس بن عابس : ٩٥  
أمية : ٢٠٦  
امزينة ( عائلة ) : ١٩٨  
الأمويون : ٤٣ ، ١٠٦ ، ١١٨ ،  
١٢١ ، ١٢٦ ، ٢٢٤ - ٢٢٦  
الأنباط : ٢٠ ، ٢٤ ، ١٩٩  
الاندلس : ١٢٤ ، ١٢٨ ، ١٢٩ ،  
١٤٠ ، ١٣٩ ، ١٤١ ، ١٤٨ ،  
٢٢٥  
أنس ( مولى الرسول ) : ١٥٧  
أنس بن مالك : ١١٢ ، ١٥٨ ،  
٢١١ ، ٢١٥  
الأنصار : ١٥٦ - ١٦٢  
أنطاكية : ٦٩  
أنمار : ٩٨  
أنيف بن ملة الجذامي : ١١٢ ، ٢٤٤  
أور : ١٧٢  
الأوزاعي : ٦٩  
الأوس : ١٥٦  
أوس بن حارثة : ٨٥  
أوس بن الصامت : ١٥٨ ، ٢٤٤  
أودي : ٨٠

- بحيرة الحولة : ١٠٧  
بحيري : ٢٠٩  
بختنصر : ٢٠٤  
بدر ( غزوة ) : ١١١ ، ٦٤ ، ٥١ ،  
١٥٦ ، ١٥٧ ، ١٦١ ، ١٨٧ ،  
٢٢٤  
بدو : ٢٤٠  
بديا : ١٣٢  
البرج : ٨١  
بردع : ٢٤٤ ، ١١٣  
برهوت : ١٧  
برير : ٢٤٤ ، ١٩٩ ، ٣٣  
برير بن هاني : ١٣٦ ، ١٣٥  
برية فاران : ٧٣  
بريطانيون : ٧٨  
البريمات : ١٣١  
بسكتة : ١٥٣  
بسيسو ( عائلة ) : ٨٤  
بشر بن مروان : ١٢٠  
بشير بن عبد المنذر : ١٥٦  
بشير بن عقربة : ٢٤٤ ، ٥٦  
البصة : ١٠٧  
البصرة : ١٣ ، ١٠٣ ، ١٥٧ ، ١٧٢  
بصرى : ٢١٠ ، ٢٠٩ ، ١٩١  
البطاني : ٤٣  
البطاني الشرقي : ٢٠٠  
البطاني الغربي : ٢٠٠  
بطليموس : ١٨ ، ٢٠٠  
بعلبك : ١٦٧  
بغداد : ١٣ ، ١٠٤ ، ٢٢٧
- البقاع : ٣٢ ، ٤٩ ، ٦٥ ، ١٠٦ ،  
١٥٣ ، ١٦٧  
البقعة : ٩٢  
بقنس : ٢٠٦  
البقوم : ١٦٦  
البكريون : ٢٢٧ - ٢٢٩  
بلال : ١٩٣  
بليس : ١٢٩  
بلفور : ٤٨  
البلقاء : ١٣ ، ١٤ ، ٤٣ ، ٤٧ ،  
٦٩ ، ٧٦ ، ٩٣ ، ٩٦ ، ١١٤ ،  
١٥٣ ، ١٦٦ ، ٢٢٩  
بلقين : ٥٠  
بلوطات عمرا : ١٧٢  
بلي : ٤٤ ، ٥٠ - ٥٥ ، ٦٤  
بلي بن عمرو : ٥٠  
بنت جليل : ١٠٧  
بنو ابا ن : ٢٢٦ ، ٢٢٧  
بنو الأحامدة : ٨٥  
بنو أسد : ٩٥  
بنو الأشعر : ١٠٣ - ١٠٤  
بنو الباجي : ١٤٨  
بنو بحدل : ٤٨  
بنو بحر : ١٤٨  
بنو بعجة : ٨١٣  
بنو بهاء : ٨٤  
بنو بهز : ١٩٣  
بنو ثعل : ٧١ ، ١١٤  
بنو جابر : ١٣٩  
بنو جذيمة : ٨١

- بنو شهاب : ٢٣٢  
بنو شيبية : ٢٠٢  
بنو الصايغ : ١٥٣  
بنو صخر : ١٣١ ، ١١٤ ، ٧٩  
بنو الصدف : ٩٧  
بنو ضبة : ١٩٣  
بنو ضمرة : ١٨٧  
بنو الضبيب : ١١٢  
بنو طريف : ١٣١  
بنو عامر بن لؤي : ٢٣٧ - ٢٤٠  
بنو عايد : ١٢٩ ، ١٣٠  
بنو عطا : ٥٢  
بنو عباد : ١٤٨  
بنو عبد الظاهر : ١٢٦  
بنو عبس : ١٩٤  
بنو عدنان : ١٧٧ - ٢٤١  
بنو عدي : ٢٢٩  
بنو عروة : ٢٣٤ - ٢٣٥  
بنو عطية : ١٨٢  
بنو عقبة : ١٢٩ ، ١٣٠ ، ١٣٢  
بنو غوث : ٨٤  
بنو فهد : ٨٤  
بنو فهيد : ١٠١  
بنو فهر : راجع قريش  
بنو فيض : ١١٤  
بنو قمران : ٨٥  
بنو قميرة : ١٦٠  
بنو كلب : ١١٠ - ١٩٤  
بنو كتانة : ١٨٦ - ١٨٨  
بنو كور : ٨٥  
بنو جري : ١١٤ ، ١٣١  
بنو الجراح : ٧٦ ، ٧٧ ، ٢٢٠  
بنو جشم : ١٩٥  
بنو جعدة : ١٣٧ ، ١٤٦  
بنو جمع : ٢٤٠  
بنو جميل : ٨٤  
بنو حداد (الحدادون) : ١٥٣  
بنو حسن : ٦٧  
بنو حمود : ٢١٦  
بنو حميلة : ١٣١  
بنو خثعم : ٩٨ - ٩٩  
بنو خويلقة : ١٩٦  
بنو درما : ٩١  
بنو ذبيان : ١٩٤  
بنو رغو : ٨٥  
بنو رميح : ٨٧  
بنو الرياشي : ١٥٣  
بنو زبيد : ٨٤ ، ١٠٠ ، ١٠٢  
بنو زريق : ٩١ ، ٩٢ ، ٩٣  
بنو زيد : ١١٣  
بنو زيد الحسنية : ٢٢٠  
بنو سعد : ٨٦  
بنو سليم : ١٩٢ - ١٩٣  
بنو سماك : ١٤٩  
بنو سنابس : ٨٧ - ٨٩  
بنو سهم : ٢٤٠  
بنو سهيل : ٨٤  
بنو شاور : ٨١  
بنو شبل : ٨٥ ، ٩١ ، ٩٢  
بنو شمسة : ٧٩

بني سهية (قرية) : ٨٤ ، ١٠١ ،  
 ١٣١  
 بني نعيم (قرية) : ٩٣  
 بني نعيم : ٧٠  
 بني محصب : ٧١  
 بهراء : ٤٤ ، ٤٦ ، ٤٨ ، ٥٠ ، ٦٤  
 بورسعيد : ١٧٣  
 بورين : ١٦٠  
 بيرس : ١٢٦ ، ١٢٧ ، ١٣٠  
 بينا : ٧٩ ، ٢١٩  
 بيت اوليا : ٨٦  
 بيت امر : ١٣٨ ، ١٧٢  
 بيت ايلس : ٦٥  
 بيت أيوب : ٣٥  
 بيت جبرين : ٢٥ ، ٣٢ ، ٣٣ ،  
 ٣٤ ، ٩٨ ، ١٠١ ، ١١٢ ،  
 ١١٣ ، ١٣٥  
 بيت حانون : ١٩٢ ، ١٩٩  
 البيت الحرام : ١٧٤ ، ٢٠٧  
 بيت دجن : ٨٨  
 بيت دلراس : ٢٢  
 بيت اللين : ١٥٣  
 بيت رما : ٧٨  
 بيت زمارا : ١١٣  
 بيت عفا : ٢١  
 بيت عور : ٢٢٩  
 بيت عينون : ١٣٥  
 بيت لحم : ٧٩ ، ١٣٠ ، ٢١٢  
 بيت القلس : ٣٥ ، ٤٨ ، ٧١ ،  
 ٧٧ ، ٨٠ ، ٨١ ، ٩١ ، ١١٤ ،

بنو الكوري : ١٥٣  
 بنو لام : ٨٥ ، ٨٦  
 بنو مازن : ١٦١  
 بنو مالك : ١٣١  
 بنو محزمة : راجع بنو عقبة  
 بنو مخزوم : ٢٣١ - ٢٣٣  
 بنو مذحج : ١٠٢  
 بنو مر : ١٤٩  
 بنو مرة : ٢٤٠  
 بنو مردنيش : ١٢٨  
 بنو مسلم : ١٥٣  
 بنو مسلمية : ١٠٢  
 بنو مضر : ١٨٩  
 بنو المطب : ٢٢٢ - ٢٢٣  
 بنو مقدم : ٨٤  
 بنو منقذ : ٤٨  
 بنو مهدي : ١١٣ ، ١٣١  
 بنو نبهان : ١٤٩  
 بنو النجار : ١٥٧  
 بنو نفاثة : ١١٠ ، ١٢٩  
 بنو نمر : ١٥٤  
 بنو النمر : ١٨٤  
 بنو نمره : ١١٢  
 بنو هانيء : ١٨٥  
 بنو هرماس : ٨٤  
 بنو هلال : ١٩ ، ٢٣ ، ١٩ ، ١٩٦ -  
 ١٩٧  
 بنو هود : ١٢٨  
 بنو وafd الاعيان : ١٤٨  
 بنو وهم : ٩٣

تل الدوير : ٣٣	١٣٦ ، ١٤٢ ، ١٤٧ ، ١٤٩ ،
تل الصافي : ١٠١	١٥٣ ، ١٥٧ ، ١٥٩ ، ١٦١ ،
تل كلخ : ٤٩	١٧٢ ، ١٧٥ ، ١٨٨ ، ٢٢١ ،
تل مسكة : ٧١	٢١٢ ، ٢١٧ ، ٢٢٢ ، ٢٢٨ ،
تل المقداد : ٦٥	٢٣١ ، ٣٢٩
تل المقير : ١٧٢	بير معين : ٨١
تل النجيلة : ٣٣	بيروت : ٢٥ ، ٣٢ ، ٩٧ ، ١٠١ ،
تميم بن الحارث السهمي : ٢٤٤	١٣٨ ، ١٥٣ ، ١٥٨ ، ٢٨٧ ،
تميم بن ورقاء : ٩٨	بيسان : ٥٧ ، ٦٥ ، ٨٦ ، ٩٦ ،
تميم الداري : ١٦ ، ١٣٥ - ١٣٧ ،	١٤٣ ، ١٩٧
٢٤٤	بيزنطيون : ٢٣ ، ٦٤ ، ٧٧ ، ١١١ ،
تهامة : ١٧١ ، ١٩١	١٣٤ ، ١٥١ ، ١٥٢
تيماء : ٢٣ ، ٢٤ ، ٥٤ ، ٧٦ ، ١٩٤	البيكات : ٧٧

### - ث -

ثابت (عائلة) : ١٥٥
ثابت الرميثي : ٨١
ثعلبة : ٢٣ ، ١٩١
ثقيف : ٢٣ ، ١٩١
ثمالة : ١٣٧
ثوابة بن سلامة : ١٢٨
الثواتبة : ٢٢٢
ثمود : ١١ ، ١٢ ، ١٩ ، ٢٠ - ٢٥ ،
٢١٠ ، ٢٠٩ ، ١٩٩ ، ١٩٧ ، ٥٠

### - ج -

جابر بن عبدالله : ١٦١
الجايبة : ١١٨ ، ١١٩
جائر : ١٢ ، ٢٤ ، ٣٣

### - ت -

تبوك : ٤٥ ، ٥٤ ، ١١٠ ، ١٣٥ ،
١٨٨
التبثيت : ١٣٠
تدمر . ٤٥ ، ١٠٦ ، ١٥١ ، ٢٠٠ ،
تربة : ١٦٦
ترمس عيا : ٢٤٠
التيهاها : ١٩ ، ٥٢ ، ٧٩ ، ١١٤ ،
١٣٠ ، ١٩٧
تل الأساور : ١١٣
تل أيوب : ٣٥
تل الجزر : ٣٣
تل الحسي : ٣٢
تل خويلقة : ١٩١

- الجاحظ : ٤٦  
جاد الله : ٢٢٩  
جار الله : ١٤٣  
جازر : ٣٣  
جالوت : ٢٤  
جالود (قرية) : ٨٦  
الجامع الاموي : ١٧  
جبا : ٢٣٦  
الجبارات : ٧٩ ، ١٣٠ ، ٢١٩ ، ٢٣٣  
جباليا : ٢١٧  
جبع : ١٠١  
جبل بني هلال : ١٩٦  
جبل حضور : ٣٢  
جبل الدرور : ٧٨  
جبل شمر : ٧٣  
جبل الشيخ : ٤٣ ، ١٠٦  
جبل عامل : ١٠١  
جبلة بن الأيهم : ١٥٢ ، ١٧٩  
جبييل : ١٠١  
جت : ٦٥  
جدعون : ٢٨  
جديدة المتن : ١٥٣  
جديس : ١١ ، ١٢ ، ١٤ ، ٢٥  
جذام : ٢٦ ، ٤٦ ، ٥٠ ، ٦٩ ، ٩٥ ، ١٠٥ ، ١٠٦ ، ١٠٩ - ١٣٢  
الجرادات : ٥٧  
الجرامقة : ٢٤  
الجراوين : ١٣١  
جربا : ٧٩ ، ١٠٣ ، ١٥١ ، ٢١٣
- الجربان : ٧٩  
جرش : ١٣ ، ٦٧  
الجريم : ٨١  
جرم : ٤٤ ، ٨٠ - ٨٣  
الجرمق (جبل) : ١٠٧  
جرهم : ١١ ، ١٧٤ ، ١٧٥ ، ٢٠٥  
جرير : ١٠٧  
جزائر بحر الأرخييل : ١٦٥  
الجزيرة العربية : ١٥ ، ٢٣ ، ٢٥ ، ٣٣ ، ٣٩ ، ٤٤ ، ٩٥ ، ٦٤ ، ١٠١ ، ١٤٨  
جزيلة : ١٣٤  
الجعافرة : ٢٢١ ، ٢٢٢  
الجعافرة (بنو جعفر الطيار) : ٢٢٢  
جعفر بن ابي طالب : ١٥٧ ، ٢٤٣  
جعفر الصادق : ٢٢١  
الجفار : ١٣٧  
جفنة : ١٥١  
جلجوليا : ١٣٠  
الجليل : ١٠١ ، ١٣٧ ، ٢١٧  
جماعين : ٤٣ ، ٦٧ ، ٢٢٩  
جمال الافغاني : ٢١٨  
جمال عبد الناصر : ١٤٩  
جمع : ٢٠٢  
جنادة بن كبير : ١٤٩ ، ١٦٥ ، ٢٤٥  
جندب بن عمرو الدوسي : ٢٤٢  
جنين : ٥٧ ، ٦٥ ، ٧٩ ، ٨٢ ، ٨٨ ، ٨٩ ، ١٠١ ، ١٠٢  
: ١١٣ ، ١٣٤ ، ١٦٦ ، ٢٣٣ ، ٢٣٦

حثا : ٩٦  
 حجاج : ٩٢ ، ١٢١  
 الحجاج بن الحارث السهمي : ٢٤٤  
 الحجاز : ١٠ ، ٢٤ ، ٢٧ ، ٤٣ ،  
 ٦٦ ، ٧٣ ، ٧٥ ، ٧٦ ، ٧٨ ،  
 ٩٥ ، ١١٥ ، ١٣٠ ، ١٧١ ،  
 ١٣٢ ، ١٣٧ ، ١٤٠ ، ١٧٦ ،  
 ١٧٩ ، ١٨٩ ، ١٩٢ ، ٢٠٢ ،  
 ٢٢٠ ، ٢٢١ ، ٢٢٤  
 الحجر : ٢٠  
 الحديدية : ٥٦  
 الحرافشة : ١٦٧  
 حرام بن جذام : ١١٠ ، ١١٤  
 حرب : ١٩٧  
 حرب بن أمية : ٢٠٦  
 الحرة : ٩٩ ، ١١٧  
 حرة سليم : ١٩٢  
 الحرم الشريف القدسي : ١٦١ ، ٢٢٥  
 الحرث : راجع بنو جابر  
 حزقيا : ٢٦  
 الحسا : ٢٠٩  
 حسان بن بحدل : ١١٧ ، ١١٨  
 حسان بن ثابت : ١٥٩  
 حسان بن معاوية : ٩٧  
 حسيان : ١٩٢  
 حسمي : ١٨ ، ٢٣  
 حسنات ابي معيلق : ٢٩  
 حسن ( ربيع ) : ٢١٤  
 الحسينيون والحسينيون : ٢١٦ - ٢٢٢  
 الحسن بن جعفر : ٢٢٠

جهينة : ٤٤ ، ٥٠ ، ٥١ ، ٥٥ - ٥٩  
 الجوابرة : ١٦١  
 الجواهره : ٩٢  
 جورة الكيش : راجع بقنس  
 الجوف : راجع دومة الجندل  
 الجولان : ٥٥ ، ١٠١ ، ١٣٥ ، ١٩١  
 جولس : ٥٧  
 جونية : ١٥٣  
 جيث : ١٥٩

### -ح-

حائل : ٢٠  
 حاتم : ٧٣ ، ٦٥  
 حارة الغوانمة : ١٦١  
 حارث بن ابي شمر الغساني : ١١١ ،  
 ١١٢  
 الحارث بن عبدالله الأزدي : ١٦٤ ،  
 ٢٤٤  
 الحارث بن النعمان : ٢٤٣  
 الحارث بن هشام المخزومي : ٢٤٤  
 حارثة بن شراحيل الكلبي : ٤٧  
 الحارثية : ٨٨  
 حافظ الدين محمد : ١٦٠  
 الحاكم بأمر الله : ٢٢٠  
 الحبشة : ٢٠٦ ، ٢٣٧  
 حبيب سالم : ١٥٤  
 حبيش بن دلجة : ٦٩ ، ١١٧  
 الحث : ٩٦



٨٥ ، ٩٣ ، ١٣٢ ، ١٣٥ ،  
١٥١ ، ١٥٤ ، ١٥٥ ، ١٨١ ،  
١٨٥ ، ١٩٤ ، ٢١٧ ،  
الخويطات : ٢٣ ، ١٨٢ ، ١٩٩ ،  
الخياري : ٧٧  
حيان بن العرفة : ١١١  
الحيرة : ١٣٤ ، ١٤٨ ،  
حيفا : ١٧ ، ٥٣ ، ٨٤ ، ٨٦ ، ٨٩ ،  
١٠١ ، ١١٣ ، ١٤٥ ، ١٥٤ ،  
١٨٧ ، ١٩٤ ، ١٩٥ ، ٢١٧ ،  
٢٣٣

-خ-

خالد بن برمك : ٦٤  
خالد بن محمد المخزومي : ٢٣٤  
خالد بن الوليد : ٤٥ ، ٥٠ ، ٧٥ ،  
٨٧ ، ١٦٤ ، ٢٣٢ ،  
خالد بن يزيد : ١١٨  
خان الزبيب : ٤٧ ، ٢٠٩ ،  
خان يونس : ٨٤ ، ١١٤ ، ١٣١ ،  
١٦٧  
خديجة بنت خويلد : ٤٧ ، ٢١٠ ،  
٢١٤  
خربة ابو فلاح : ٥٧  
خربة البها : ٨٤  
خربة بشير : ٥٦  
خربة بيت لام : ٨٦  
خربة الجرادات : ٥٧  
خربة الحارثية : ٨٩  
خربة الحمير : ١٣٢

الحسن بن محمد النابلسي : ٢٢٣  
حسين ( ر.ع ) : ٢١٤  
الحسين بن علي : ٢٢٠  
الحشابكة : ١٩٤  
الحصن : ١٥٤  
حضر موت : ١٢ ، ١٥ ، ١٧ ، ٤٢ ،  
٤٣ ، ٦٤  
حطين : ٣١ ، ٢٣٣  
الحكم بن ضبعان : ١٢٥  
الحللات : ٢٩  
حلب : ٣٥ ، ٤٥ ، ١٤٣ ، ١٤٤ ،  
١٨١ ، ٢٣٤  
حلحول : ٧٠ ، ٢٢٩  
الحليقات : ٨٧  
حماة : ٤٥ ، ٦٩ ، ١٨١  
الحماريون : ١٣٢  
الحمام : ٨٩  
حمامة : ٦٥  
الحمادات : ٨٥  
حمزة ( عم النبي ) : ٢٠٧  
حصص : ٦٤ ، ١١٩ ، ١٣٧ ، ١٤٨ ،  
١٥٢ ، ١٦٦ ، ١٨١ ، ١٨٧ ،  
٢٣١  
حميد بن عبدالله : ١٤١  
حميدة بنت النعمان : ١٢٣  
حمير : ٣٩ ، ٤٠  
الحناجرة : ٥٢ ، ٨٥ ، ٩٣ ، ١٤٩ ،  
١٦٠ ، ١٦١  
الخوانرة : ٢٢٤  
الحوت : ٩٧  
حوران : ٢٤ ، ٥٢ ، ٥٥ ، ٦٥ ،

- ٢٣٠ ، ٢٢٦  
 الخليل بن قلاون : ١٢٦ ، ١٢٨ ،  
 خنزيرة : ١٥٣  
 الخنساء : ١٩٣  
 الخنشارة : ١٥٣  
 الخواجة (عائلة) : ٧٧  
 خيارة : ٣١ ، ٣٢  
 خيبر : ٢٤٠
- د -
- دار الحمراء : ٥٤  
 دار الديك : ١٤٩  
 دار علي : ١٨٢  
 دار ناجي : ١٨٢  
 الداروم : ٨٠ ، ٨٤ ، ٩١ ، ١٠١ ،  
 ١٣٤  
 داود (النبي) : ٢٦  
 الدبابسة : ١٩٥  
 الدباغ (عائلة) : ٢١٦  
 الدبس : ١٥٥  
 دجانة بن قنافة : ٤٥  
 الدحي : ٤٨  
 دحية الكلبي : ٤٧ ، ٢٤٣  
 درعا : ٥٤ ، ٢٠٢  
 درهلي : ٢٤٢  
 الدرروز : ٣٥ ، ١٠١  
 الدعجيون : ١٣١  
 الدقات : ٨٤  
 دمشق : ١٧ ، ٣٢ ، ٤٣ ، ٧١ ،
- خربة الخزاعلة : ٨٨  
 خربة السماكية : ١٤٩  
 خربة سينس : ٨٧  
 خربة عودة : ٢٢  
 خربة قمران : ٨٥  
 خربة قيس : ١٩١  
 خربة كور : ٨٥  
 خربة المعين : ٨٨  
 خربة نبهان : ١٤٩  
 خربة النبي ياقين : ٧٠  
 خروبة : ٩١ ، ١٩٢  
 خريبة السوق : ٥٣  
 الخريفات : ٧٨  
 خزاعة . ١٦٢ ، ١٦٨ ، ٢٠٥  
 الخزاعلة : ٨٧ ، ٨٨ ، ٨٩  
 الخزرج : ١٥٦  
 الخصاتنة : ٤٩  
 الخصاونة : ٢١٩  
 الخضيرة : ٥٣ ، ١٨٧  
 خلة صالح : ٢٢  
 الخلصة : ٢٩ ، ٨٢  
 الخلود : ١٦  
 الخليج العربي : ١٣  
 خليفة : ٧٧  
 خليفة الزناتي : ١٩٧  
 الخليل : ٢٢ ، ٢٥ ، ٣٣ ، ٤٩ ،  
 ٥٤ ، ٥٦ ، ٥٧ ، ٨١ ، ٨٤ ،  
 ٨٦ ، ٩١ ، ٩٣ ، ٩٦ ، ١٠١ ،  
 ١٣٠ ، ١٣١ ، ١٣٥ ، ١٤٩ ،  
 ١٧٢ ، ١٧٣ ، ١٨٢ ، ٢١٢ ،

- ر -

رأس شمرا : ١٧١  
رأس كركر : ٣٠  
رافات : ٢٢٩  
رافع بن عميرة الطائي : ٧٣ ، ٨٧  
رامة الخليل : ١٧٣  
رام الله : ٢٢ ، ٣٥ ، ٥٧ ، ٧٨ ،  
٩٧ ، ١١٣ ، ١٣٠ ، ١٤٩ ،  
١٥١ ، ١٥٢ ، ٢٢٩  
الربابعة : ٨٢  
الربيع : ١٣٠  
ربيع بن عامر العامري : ٢٣٨ ، ٢٤٥  
ربيعة : ١٧٩  
ربيعة بن الجراح : ٧٧  
ربيعة بن السكن : ٩٨ ، ٢٤٤  
ربيعة بن عامر الأزدي : ١٦٥  
رجاء بن حيوة : ٩٦ ، ٢٤٥  
رحاب : ٧١  
رحال : ٧٧  
رغو : ٨٥  
رفاعة : ١١٣ ، ٢٤٤  
رفح : ١١٤  
الرفيد : ١٤٩  
الرفيدات : ١٤٩  
رفيديا : ١٤٩  
رقاش بنت همدان : ١٠٥  
الرقة : ٦٥  
رقية ( بنت الرسول ) : ٢١٤  
الرمالي : ٩٣

٧٦ ، ١٠٧ ، ١١٨ ، ١١٩ ،  
١٢٧ ، ١٣٧ ، ١٤٥ ، ١٤٦ ،  
١٥٥ ، ١٥٨ ، ١٨٥ ، ١٨٦ ،  
١٨٨ ، ٢٢٥ ، ٢٣١ ، ٢٣٩  
الدنادشة : ٤٩  
الدهامشة : ١٨٤  
الدوايمة : ٤٩ ، ٥٦  
دوتي : ١٩  
الدوحة : ١٣  
دولة الامارات العربية : ١٣  
الدولة اليعفرية : ١٦٥  
دومة الجندل : ٢٤ ، ٤٠ ، ٤٩ ، ٦٦  
ديار بكر : ١٤٣  
دير ايوب : ٣٥  
دير البلح : راجع الداروم  
دير الحطب : ٧١  
دير سنيد : ٧٨  
دير الشيخ : ١٤٩  
دير غسانة : ٩٧ ، ١٥٢  
دير الغصون : ٥٧  
دير طريف : ١٣١  
الديكة : ١٠١

- ذ -

ذات السلاسل : ٥٠  
ذات الصواري : ٢٣٩  
ذكرون يعقوب : ١١٣  
ذو الأصابع التميمي : ٢٤٥  
ذوي بركات : ٢٢٠  
ذوي عبدالله : ٢٢٠

الرماضين : ٧٩	زغر : انظر تل الصافي
الرمثا : ٢١٧	زفر بن الحارث : ١١٩
الرملة : ٢١ ، ٢٢ ، ٣٣ ، ٣٥ ، ٤٧ ، ٧٣ ، ٧٦ ، ٨١ ، ٩٣ ، ١٠٣ ، ١١٢ ، ١١٣ ، ١٢٥ ، ١٣١ ، ١٣٢ ، ١٣٤ ، ١٣٥ ، ١٦٥ ، ١٧٢ ، ١٨٦ ، ٢٢٠ ، ٢٢٥ ، ٢٣٢ ، ٢٢٩	الزففة : ٥٣
الرواجفة : ١٩ ، ١٩٧	الزخشري : ١٨
الرواشدة : ٤٩	الزيموت : ٩٣
الروايات : ٩٣	زناتة : ١٩٧
روح بن زنباع (الصغير) : ١٢٦ ، ٢٤٥	زنباع بن روح : ١١١ ، ١١٢ ، ٢٤٤
روح بن زنباع (الكبير) : ١٠٩ ، ١١٥ ، ١٢٤ ، ١٢٦ ، ١٢٧ ، ١٣٧ ، ١٣٦	زنوبيا : ١٠٦ ، ١٣٤
روحي الخالدي : ١٢٩	زهير بن ابي سلمى : ١٩٨
رودوس : ١٦٥	الزويرة : ١١٣ ، ١١٤
الروسان : ٨٩	زيادة بن جمهور : ١٣٧ ، ٢٤٤
الرومان : ٣٠ ، ٤٨	الزيادنة : ٢١٧
رويفع بن ثابت : ٥١	الزيب : ١٠٧
الرياحين : ٩٢	زيد (عائلة) : ٢١٧
الرياض : ١٣٢ ، ١٤٨	زيد بن حارثة : ٤٧ ، ٥٠ ، ٦٦ ، ١١٢ ، ٢٤٣
الريماوي : ٧٧	زيد بن خالد الجهني : ٥٦
- ز -	زيد الخير (الخيال) : ٧٣
الزبير بن خزيمه : ٩٩	زين العابدين : ٢١٨
الزبير بن العوام : ١١٥	زينب (بنت الرسول) : ٢١٤
زحلة : ٣٢ ، ١٥٣	زينب بنت خزيمه (زوج النبي) : ١٩٦
الزرقاء : ١٥١	الزيود : ٢١٨
الزعبية : ٢١٦	- س -
	سائب بن الحارث السهمي : ٢٤٤
	سارة : ١٧٢ ، ١٧٣
	السافرية : ٩٦
	سام : ١٢ ، ٣٩ ، ٧٢
	السامرة : ٢٣
	السامريون : ٢٣
	سبا بن عبد شمس : ٧١

- سبسطية : ٢٣  
 سُبَيْطَة : ٢٩  
 سد مأرب : ١٦٢  
 السراحين : ٤٩  
 سراقه بن الحارث : ١١١  
 سرجون الثاني : ٢٣  
 السروية : ١٨١  
 سرطه : ٢٢٩  
 سرقسطه : ١٢٨  
 سعادة (عائلة) : ٢١٩  
 السعافنة : ٢٩  
 سعد الدين بن مزيد الجبائي : ٢٣٦  
 سعد بن وائل الجذامي : ٢٤٥ ، ١١٣  
 سعد بن وائل العبيدي : ٢٤٤  
 سعد العشيرة : ١٠٠  
 السعديون : ٢٣٦  
 سعد وسعيد : ١٩٤  
 سعيدان : ١٠١  
 سعيد بن الحارث : ٢٤١  
 سعيد بن الحارث السهمي : ٢٤٤  
 سعيد بن روح : ١٢٤ ، ١٢٥  
 سعيد بن عامر القرشي : ٢٤١ ، ٢٤٥  
 سعيد بن عامر القيسي : ٢٤٣  
 سعيد بن عبد الملك : ١٢٥  
 سعيد بن يزيد : ١٦٥  
 السعيديون : ١٩٩  
 السكاسك : ٧١  
 سكاكة : ١٨٢  
 السكسية : ٧١  
 سلواد : ٢٤٠  
 سلامة بن قيس : ٢٤٥  
 السلايطة : ٥٢  
 سليت : ٣٣  
 السلط : ٣٢ ، ٧٩ ، ١٥٣ ، ٢٠٦ ،  
 ٢١٧ ، ٢١٩  
 سلفيت : ١٠٢  
 سلمى (جبل) : ١٠٣  
 سلمان بن محمد بن هود : ١٢٨  
 سلمة (قرية) : ٢٣٢  
 سلمة بن هشام : ٢٣٢  
 سلمة بن هشام بن العاص : ٢٤٣  
 سلوان : ٣٥  
 سليح : ١٠٦ ، ١٣١  
 سليم (السلطان) : ٨٨  
 سليمان بن احمد الطبراني : ١٤٢  
 سليمان بن عبد الملك : ١٢٠ ،  
 ١٢٥ ، ١٣٩ ، ١٤٠ ، ١٤١  
 سليمان المشجعي : ٤٣  
 سليمان بن هشام : ١٢٥  
 سليم ملحمة : ١٥٤  
 السمامقة : ٢١٧  
 السماكية : ١٤٩  
 سمخ : ٥٧  
 السمعاني : ١٥٥  
 سموع : ١٥٣  
 سنابس : راجع بنو سنابس  
 سنجر بن علي : ٩١  
 سنجل : ٢٤٠  
 سندرا : ١١٢  
 السنديون : ٩٣

الشرارات : ٤٩  
 شرحبيل بن حسنة : ٩٥ ، ٢٤٤  
 شرق الاردن : ١٠١ ، ١٣١ ، ١٥١ ،  
 ١٥٣ ، ١٨١ ، ١٩٢  
 الشريدة : ٢٣٣  
 شعلبيم : ٣٣  
 شعيب ( النبي ) : ٢٥ ، ٢٧ - ٣٢ ،  
 ٦٨ ، ١٠٩  
 شقراء : ١٠٧  
 الشقران : ١٦٦  
 شقير بن جورجي : ٩٢  
 الشمالية ( عرب ) : ١٠١  
 الشمخين : ٩٣  
 شمر : ٧٨ ، ٧٩  
 الشنابلة : ١٩٩  
 شهاب بن خراس الشيباني : ٢٣٦  
 الشواربية : ١٩٩  
 الشوبك : ٣٤  
 الشوف : ٣٥ ، ١٥٣  
 الشوير : ١٥٧  
 شيبة : ٢٣٥ - ٢٣٦  
 شيزر : ٤٠ ، ٤٨  
 الشيوخ ( قرية ) : ٢١٩

- ص -

صالح ( النبي ) : ٢٠ - ٢٤  
 الصبيح : ٩٣  
 الصبيحات : ٨٢  
 الصبيحيون : ٩٣

السهول : ١٤٨  
 السواملة : ١٨٢  
 السودان : ٥٤ ، ١٠٤ ، ١٣٢  
 سوق مازن : ١٦١  
 السويداء : ٤٥  
 سويد بن زيد : ١١٢  
 سيبان : ٧١  
 سيف الدين الحمداني : ١٤٢ ، ١٤٣  
 سيلة الحارثية : ٥٧ ، ٨٩ ، ٢١٩ ،  
 ٢٣٦  
 سيلة الضهر : ١٤٩  
 سيناء : ٢٣ ، ٢٥ ، ٢٧ ، ٥١ ،  
 ٥٤ ، ٦١ ، ١١٤ ، ١٣٠ ،  
 ١٣٥ ، ١٦٧ ، ١٧٢ ، ١٩٩

- ش -

الشافعي : ١٢٤ ، ٢٢٢  
 الشاورية : ٨١  
 الشبول : ١٣٠  
 الشبيكان : ٥٢  
 الشجرة ( قرية ) : ٣  
 الشحر : ١٥  
 الشخاترة : ٥٢  
 شداد بن أوس : ٢٤٤  
 شداد بن عاد : ١٧  
 الشدياق : ١٥٥  
 الشراي : ١٠١  
 الشرارة : ٥٠

الضجاعة : ٤٢ ، ٤٣ ، ١٠٦ ،

١٥١

ضجم : ٤٢

الضحاك بن قيس : ١١٩

ضرار بن الأزور : ٢٤٤

ضرار بن الخطاب : ٢٤٤

- ط -

الطائف : ١٩١ ، ٢٠٢

طارق بن زياد : ١٣٩

الطاهر (من اولاد الرسول) : ٢١٤

الطاهر (عائلة) : ٥٧

طبرية : ٢٢ ، ٣١ ، ٣٢ ، ٤٩ ،

٧٨ ، ٩٥ ، ١٠٤ ، ١١٣ ،

١٢٥ ، ١٤٢ ، ١٦١ ، ٢٣٣

طرابلس الغرب : ١٣٢ ، ٢٣٨

طسم : ١١ ، ١٢ ، ١٣ ، ١٤ ، ٢٥

الطفيلة : ٤٦ ، ١١١

الطفيل بن عمرو : ٢٤٣

طلوزة : ١٩٥ ، ١٩٩

طليب بن عمير القرشي : ٢٤٣

الطليحيون : ٩٢

طوباس : ٢١٧

طوقان : ٧٧ ، ١٩٢

طول كرم : ٥٣ ، ٥٧ ، ٦٥ ، ٧٠ ،

٨٩ ، ٩٦ ، ١٣٠ ، ١٣١ ، ١٦٠

طيء : ٧٢ - ٨٠

الطيبة : ٦٥

طيّس : ٤٢

صدد : ١٥٥

صديق بن صالح : ٢٢

صرخد : ١٣٢ ، ١٩٦

صرد بن عبدالله : ١٦٣

صفا : ٢١٩

صفد : ٢٤ ، ٥٣ ، ٧٧ ، ٨٩ ،

١٠١ ، ١٠٧ ، ٢٢٤

صفودة (بنت شعيب) : ٣٠

صفورية : ١٣٥ ، ٢٠٦

الصفويون : ٢١٨

صفين : ١٠٣ ، ١١٥ ، ١١٧ ،

١٤٩ ، ١٣٥ ، ١٣٨ ، ١٦١ ،

١٦٤

الصقور : ٦٥ ، ٨٦

صلاح الدين الايوبي : ٤٩ ، ١٤٥ ،

١٦٠

الصلاحات : ١٩٤

الصمادية : ٢١٩

الصنابحة : ٧٨

الصنبرة : ١٢٥

صنعاء : ٣٢

صنين (جبل) : ١٥٣

الصوالحة : ١٩٨

الصوايحة : ٧٩

صيدا : ٧١ ، ١٥٣

صير : ٦٥

- ض -

الضاهرية : ٥٤

ضبعان بن روح : ١٢٥

العباسيون : ١٢٥ ، ١٢٦ ، ٢٢٣ ،

٢٢٤

عبد الحميد بن يحيى الكاتب : ٢٣٩

عبد الحميد الثاني : ١٥٤

عبد الرحمن ( آل سعود ) : ١٣٢

عبد الرحمن الأوزاعي : ٤٠

عبد الرحمن بن عُدَيْس : ٥٤ ، ٢٤٤

عبد الرحمن غنيم : ١٠٣ - ١٠٤ ،

٢٤٤

عبد الرحمن بن القاسم : ٢٢٨

عبد الرحمن بن قرط : ١٣٧ ، ٢٤٤

عبد الرحيم بن محمد الفارقي : ١٤٢

عبد الرزاق : ٧٧

عبد شمس : راجع أمية

عبد ضخم : ١١

عبد الظاهر بن نشوان : ١٢٦

عبد العزيز بن حسين الداري : ١٤٧

عبد العزيز بن سعود : ١٣٢

عبد العزيز بن عبد الرحمن آل سعود :

١٨٤

عبد العزيز بن مروان : ١٢١ ، ١٣٩

عبد العزيز بن موسى : ١٤٠ ، ١٤١

عبد العزيز الدباغ : ٢١٦

عبد الغني النابلسي : ٨٨

عبد القادر الجيلاني : ٢١٦

عبدالله ( والد الرسول ) : ٢٠٧ ،

٢٠٨

عبدالله بن ابي الجهم : ٢٤٤

عبدالله بن ابي السرح : ٢٣٧ ، ٢٤٥

عبدالله بن حوالة : ١٩٤ ، ٢٤٤

- ظ -

الظاهر بيبرس : ٩١ ، ٢٩

ظاهر العمر : ١٣١ ، ٢١٧

ظفار : ٤٠

الظلام ( عشيرة ) : ٥٢

- ع -

عائشة : ١٦٤

العابد : ٧٧

عابر بن شالح : ١٥

عاتكة بنت مرة : ٢٠٦

عاد : ١١ ، ١٣ ، ١٥ ، ١٧ ، ١٨ ،

١٩ ، ٢٣ ، ٢٤ ، ١٩٧

العادل بن رزيك : ١٤٣

العارض : ١٢ ، ١٤٨

العاقورة : ١٥٥

عام الفيل : ٢٠٧

عامر بن صعصعة : ١٩٩

عامر بن الظرب : ١٩١

عاملة : ٩٥ ، ١٠٥ ، ١٠٦ ، ١٠٩

عبادة بن الصامت : ١٠٤ ، ١١٦ ،

١٥٧ ، ٢٤٤

عبادة بن نسي : ٩٦

العبادلة : ٨٤

العباس ( عم النبي ) : ٢٠٧

عباس بن ابي ربيعة : ٢٤٣

العباسية : ٦٥



عبد مناف : ٢٠٥ - ٢٠٦ ، ٢٠٧ ،  
 ٢٠٨ ، ٢٠٩  
 عيسان : ٧٦ ، ١١٤  
 العبيدات : ١٨٢  
 عبيل : ١١  
 عتيل : ٨٤ ، ١٦٠  
 عتية : ١٩١  
 عثمان بن عفان : ٣٩ ، ٥١ ، ٦٥ ،  
 ١٠٣ ، ١١٨ ، ١٣٦ ، ١٤٥ ،  
 ٢٠٢  
 العجاجة : ٧٩  
 عجة : ٦٥  
 عجلان : ٢٤١  
 عجلون : ٤٩ ، ١٠١ ، ١٥٣ ،  
 ٢١٧ ، ٢٢٩  
 عجور : ١٠١  
 عدنان ، عدنانيون : ١٠ ، ١٩ ،  
 ٢٧ ، ٣٩ ، ٤٢ ، ٥٤ ، ١٧٤  
 عدوان : ١٩١ ، ١٩٢ ، ٢٠٤  
 عدي بن رفاع : ١٠٧ ، ١٠٩  
 عذرة : ٦٦ - ٦٧ ، ٤٤  
 عرابية : ١٣٤ ، ٢١٩  
 عراق : ١٨ ، ٢٤ ، ٢٥ ، ٤٣ ،  
 ٧٥ ، ٧٦ ، ٧٧ ، ٧٨ ، ٨٦ ،  
 ١٠١ ، ١٠٤ ، ١٢٠ ، ١٣٤ ،  
 ١٧٩ ، ١٨٤ ، ١٩٣ ، ٢٢٤  
 عراق المنشية : ٢٤ ، ١٦١  
 العرامشة : ١٠١  
 عرب البواسل : ١٣٢  
 عرب السواحة : ١٣٠

عبدالله بن رواحة : ١١٠ ، ١٢٣ ،  
 ١٢٤  
 عبدالله بن سعيد الأموي : ٢٤٥  
 عبدالله بن سفيان المخزومي : ٢٤٥  
 عبدالله بن الزبير : ١١٥ ، ١١٧ ،  
 ١١٨  
 عبدالله بن الزبير الهاشمي : ٢٤٣  
 عبدالله بن سهل : ٢٤٣  
 عبدالله بن الطفيل الدوسي : ٢٤٤  
 عبدالله بن الظاهر : ١٢٦ ، ١٢٧ ،  
 ١٢٨  
 عبدالله بن قيس : راجع ابا موسى  
 الاشعري  
 عبدالله بن عامر الحصيني : ٧١ ، ٢٤٥  
 عبدالله بن عبد الله الحلحولي : ١٤٥  
 عبدالله بن عمر : ٢٣١  
 عبدالله بن عمرو : ١٥٨ ، ٢٤٥  
 عبدالله بن محمد : ٢١٤  
 عبدالله بن محمد الاموي : ٢٢٧  
 عبدالله بن محمد الديربلوطي : ١٤٨  
 عبدالله بن يسار : ١٠٤  
 عبدالله الصامت : ١٥٩  
 عبد المجيد بن محمد ( خليفة  
 فاطمي ) : ٢٢١  
 عبد المطلب بن هاشم : ٢٠٧  
 عبد الملك بن مروان : ٩٦ ، ٩٨ ،  
 ١١٥ ، ١١٦ ، ١١٨ ، ١١٩ ،  
 ١٢١ ، ١٢٢ ، ١٢٤ ، ١٣٨ ،  
 ١٨٨ ، ٢٢٦ ، ٢٣٩

العباسيون : ١٢٥ ، ١٢٦ ، ٢٢٣ ،  
٢٢٤

عبد الحميد بن يحيى الكاتب : ٢٣٩  
عبد الحميد الثاني : ١٥٤  
عبد الرحمن ( آل سعود ) : ١٣٢  
عبد الرحمن الأوزاعي : ٤٠  
عبد الرحمن بن عُدَيْس : ٥٤ ، ٢٤٤  
عبد الرحمن غنيم : ١٠٣ - ١٠٤ ،  
٢٤٤

عبد الرحمن بن القاسم : ٢٢٨  
عبد الرحمن بن قرط : ١٣٧ ، ٢٤٤  
عبد الرحيم بن محمد الفارقي : ١٤٢  
عبد الرزاق : ٧٧  
عبد شمس : راجع أمية  
عبد ضخم : ١١  
عبد الظاهر بن نشوان : ١٢٦  
عبد العزيز بن حسين الداري : ١٤٧  
عبد العزيز بن سعود : ١٣٢  
عبد العزيز بن عبد الرحمن آل سعود :  
١٨٤

عبد العزيز بن مروان : ١٢١ ، ١٣٩  
عبد العزيز بن موسى : ١٤٠ ، ١٤١  
عبد العزيز الدباغ : ٢١٦  
عبد الغني النابلسي : ٨٨  
عبد القادر الجيلاني : ٢١٦  
عبدالله ( والد الرسول ) : ٢٠٧ ،  
٢٠٨

عبدالله بن ابي الجهم : ٢٤٤  
عبدالله بن ابي السرح : ٢٣٧ ، ٢٤٥  
عبدالله بن حوالة : ١٩٤ ، ٢٤٤

- ظ -

الظاهر بيبرس : ٩١ ، ٢٩  
ظاهر العمر : ١٣١ ، ٢١٧  
ظفار : ٤٠  
الظلام ( عشيرة ) : ٥٢

- ع -

عائشة : ١٦٤  
العابد : ٧٧  
عابر بن شالح : ١٥  
عاتكة بنت مرة : ٢٠٦  
عاد : ١١ ، ١٣ ، ١٥ ، ١٧ ، ١٨ ،  
١٩ ، ٢٣ ، ٢٤ ، ١٩٧  
العادل بن رزيك : ١٤٣  
العارض : ١٢ ، ١٤٨  
العاقورة : ١٥٥  
عام الفيل : ٢٠٧  
عامر بن صعصعة : ١٩٩  
عامر بن الظرب : ١٩١  
عاملة : ٩٥ ، ١٠٥ ، ١٠٦ ، ١٠٩ ،  
عبادة بن الصامت : ١٠٤ ، ١١٦ ،  
٢٤٤ ، ١٥٧  
عبادة بن نسي : ٩٦  
العبادلة : ٨٤  
العباس ( عم النبي ) : ٢٠٧  
عباس بن ابي ربيعة : ٢٤٣  
العباسية : ٦٥

- عبدالله بن رواحة : ١١٠ ، ١٢٣ ، ١٢٤
- عبدالله بن سعيد الأموي : ٢٤٥
- عبدالله بن سفيان المخزومي : ٢٤٥
- عبدالله بن الزبير : ١١٥ ، ١١٧ ، ١١٨
- عبدالله بن الزبير الهاشمي : ٢٤٣
- عبدالله بن سهل : ٢٤٣
- عبدالله بن الطفيل الدوسي : ٢٤٤
- عبدالله بن الظاهر : ١٢٦ ، ١٢٧ ، ١٢٨
- عبدالله بن قيس : راجع ابا موسى الاشعري
- عبدالله بن عامر الحصيبي : ٧١ ، ٢٤٥
- عبدالله بن عبد الله الحلحولي : ١٤٥
- عبدالله بن عمر : ٢٣١
- عبدالله بن عمرو : ١٥٨ ، ٢٤٥
- عبدالله بن محمد : ٢١٤
- عبدالله بن محمد الاموي : ٢٢٧
- عبدالله بن محمد الديربلوطي : ١٤٨
- عبدالله بن يسار : ١٠٤
- عبدالله الصامت : ١٥٩
- عبد المجيد بن محمد ( خليفة فاطمي ) : ٢٢١
- عبد المطلب بن هاشم : ٢٠٧
- عبد الملك بن مروان : ٩٦ ، ٩٨ ، ١١٥ ، ١١٦ ، ١١٨ ، ١١٩
- عبدالمطلب بن محمد : ١٢١ ، ١٢٢ ، ١٢٤ ، ١٣٨ ، ١٨٨ ، ٢٢٦ ، ٢٣٩
- عبد مناف : ٢٠٥ - ٢٠٦ ، ٢٠٧ ، ٢٠٨ ، ٢٠٩
- عبدان : ٧٦ ، ١١٤
- العبيدات : ١٨٢
- عبيد : ١١
- عتيل : ٨٤ ، ١٦٠
- عتيبة : ١٩١
- عثمان بن عفان : ٣٩ ، ٥١ ، ٦٥ ، ١٠٣ ، ١١٨ ، ١٣٦ ، ١٤٥ ، ٢٠٢
- العجاجة : ٧٩
- عجة : ٦٥
- عجلان : ٢٤١
- عجلون : ٤٩ ، ١٠١ ، ١٥٣ ، ٢١٧ ، ٢٢٩
- عجور : ١٠١
- عدنان ، عدنانيون : ١٠ ، ١٩ ، ٢٧ ، ٣٩ ، ٤٢ ، ٥٤ ، ١٧٤
- عدوان : ١٩١ ، ١٩٢ ، ٢٠٤
- عدي بن رفاع : ١٠٧ ، ١٠٩
- عذرة : ٤٤ ، ٦٦ - ٦٧
- عرابة : ١٣٤ ، ٢١٩
- عراق : ١٨ ، ٢٤ ، ٢٥ ، ٤٣ ، ٧٥ ، ٧٦ ، ٧٧ ، ٧٨ ، ٨٦ ، ١٠١ ، ١٠٤ ، ١٢٠ ، ١٣٤ ، ١٧٩ ، ١٨٤ ، ١٩٣ ، ٢٢٤
- عراق المنشية : ٢٤ ، ١٦١
- العرامشة : ١٠١
- عرب البواسل : ١٣٢
- عرب السواحة : ١٣٠

عكا : ٢٢ ، ٤٥ ، ٧٨ ، ٩٣ ،  
 ١٠١ ، ١١٣ ، ٢٠٠ ، ٢١٧ ،  
 ٢٣٦ ، ٢٢٥  
 عكار : ١٠١  
 عكاز : ١٩١  
 عكرمة بن ابي جهل : ٢٤٣  
 العلا : ٢٠  
 علقمة بن مجزز : ١٨٨  
 العلما ( عائلة ) : ٢١٧  
 علي بن ابي طالب : ١١٨ ، ١٣٥ ،  
 ١٣٨ ، ١٥٧ ، ١٦١ ، ٢١٤  
 علي بن الحسين ( ملك ) : ٢٢١  
 علي بن عبدالله العسقلاني : ١٨٦  
 علي بن علي : ١٤٦  
 علي بن عليل : ٢٢٩  
 العليمي : ٢٢  
 العليميون : ٩٢  
 عمار بن عجلان : ١٩٣  
 عُمان : ١٢ ، ١٣ ، ١١٠ ، ١٢٢ ،  
 ١٦٣  
 عمّان : ١٨ ، ٤٧ ، ٥٣ ، ٧٨ ،  
 ١٣١ ، ١٥٤ ، ١٩٣ ، ٢٠٢  
 عمر ابوريشة : ٧٨  
 عمران بن خطار : ١٢١ ، ١٢٢  
 عمر بن أمية الضميري : ١٨٧  
 عمر بن الخطاب : ٥٠ ، ٥٢ ، ٩٨ ،  
 ١٠٤ ، ١١٠ ، ١١٨ ، ١٣٥ ،  
 ١٣٦ ، ١٣٧ ، ١٥٢ ، ١٥٧ ،  
 ١٦٥ ، ١٨٨ ، ٢١٢ ، ٢٢٩ ،  
 ٢٤١

عرب السواعد : ١٠١  
 عرب الطوقية : ١٠١  
 العرب العاربة : ٣٩  
 عرب العيسى : ٧٨  
 عرب الفقرا : ٥٤ ، ٧٦  
 عرب المجيدث : ٧٩  
 عرب المرید : ٥٣  
 عرب النصيرات : ١٠١  
 عرب النبي رويين : ١٦٧  
 عرب الهنادي : ١٩٧  
 العرجان : ٦٠  
 عروة بن حزام : ٦٦  
 العُربيات : ٧٩  
 العريش : ١١٤  
 العزة : ١٠١  
 العزازمة : ١٩٨  
 العزيزات : ١٥٤  
 عسقلان : ١٤٣ ، ١٨٦ ، ٢٢١ ،  
 ٢٢٥  
 عسير : ١٩ ، ١٠٢  
 عشيرة الحجايا : ٨١  
 عفراء : ٦٦  
 عفري : ١١١  
 عفير بن عددي : ١٠٥  
 العقبة : ١٨ ، ٢٠ ، ٢٣ ، ٢٧ ،  
 ٢٩ ، ٣٤ ، ٤٣ ، ٥٠ ، ٦٦ ،  
 ١١٠ ، ١٢٥ ، ١٢٩ ، ١٣٠ ،  
 ٢٢٥  
 العقيليون : ٩٢  
 عك ( قبيلة ) : ١٠٣

- عمر بن عبد الرحمن القبائي : ١٤٧  
عمر بن عبد العزيز : ٩٦  
العمريون : ٢٢٩ - ٢٣١  
عمرو بن سعيد بن العاص : ٢٤٣  
عمرو بن الطفيل : ٢٤٣  
عمرو بن العاص : ١٥٢ ، ٥٠ ،  
٢٤١ ، ٢٤٠ ، ٢٣٨ ، ٢١٣  
عمرو بن عبد المسيح : ٧٦  
عمرو بن عبسة السليمي : ١٩٢  
عمرو بن عسيلة : ٩٢  
عمرو بن عكرمة : ٢٤٣  
عمرو بن مرة الجهني : ٥٥  
عمرو بن معد يكرب : ١٠٠  
عمليق : ٢٦ ، ١٣ ، ١٢ ، ١١  
عواد : ١٥٥  
عمواس : ٢٣١ ، ٩٦  
عمورية : ١٥٩  
العوران : ٤٩  
عوص : ١٥ ، ١٢  
العموثيون : ٣٥ ، ٣٤  
العناني : ٢٢٩  
عنبه : ١٥٣  
عنزة : ١٨٤ - ١٨١ ، ٧٦ ، ٥٤  
العويسات : ٨١  
عي : ٤٩  
عياض بن غنم : ٢٣١  
عيال هليلة : ١٨٢  
عيسى بن فضل : ٧٧  
العيص : ٣٤  
عيمة : ٢٢٢
- عين ايوب : ٣٥  
عين التمر : ١٣٧  
عين جالوت : ٧٧
- غ -
- غازي ( حمولة ) : ٦٧  
غالبائس : ١٣٤  
غانم بن علي : ١٦٠  
غرندل : ١٥١  
غزة : ١٣ ، ١٤ ، ١٧ ، ٢١ ، ٢٢ ،  
٢٣ ، ٢٤ ، ٢٨ ، ٢٩ ، ٣٠ ،  
٣٢ ، ٣٣ ، ٦٥ ، ٧٦ ، ٧٨ ،  
٨٠ ، ٨٢ ، ٨٤ ، ٨٥ ، ٨٧ ،  
٩٢ ، ٩٦ ، ١٠١ ، ١١٠ ،  
١١٤ ، ١٣٦ ، ١٣٠ ، ١٤٩ ،  
١٥٣ ، ١٦١ ، ١٦٥ ، ١٦٧ ،  
١٩٧ ، ٢٠٠ ، ٢٠٦ ، ٢٠٧ ،  
٢٠٨ ، ٢١٩ ، ٢٢٣ ، ٢٢٩ ،  
٢٣٠ ، ٢٣٩ ، ٢٤٠  
الغزاوية ( قبيلة ) : ١٩٧ ، ٨٦  
غزية ( قبيلة ) : ٧٨  
غسان : ١٠٦ ، ١٣٢  
الغساسنة : ٤٣ ، ١٥١ - ١٥٥  
غسانية : ١٥٥  
غطفان : ١٩١  
الغنامة : ٨٩  
الغور : ١٣ ، ١٤ ، ٤٥ ، ٤٦ ،  
٥٣ ، ٥٥ ، ٨١ ، ٩٦ ، ٢٢٥

فzارة : ١٩٤ ، ١٩٥  
فضل بن ربيعة : ٧٧  
فضل بن العباس : ٢٤٤  
فقوعة : ٥٧  
فهر : راجع قریش  
الفوائد : ١٩٣  
فیروز الديلمي : ٢٤٥  
فیض بن ابي عقيل : ١٢٣  
فيليب ملحمة : ١٥٤  
-ق-

غور ابي عبيدة : ١٣  
غور البلاونة : ١٣ ، ٥٣  
غور دامية : ٧٧  
غور الصافي : ١٣٥  
الغور النابلسي : ٧٩ ، ١٤٩  
غور نمزين : ١٩٢  
غوفة : ٩٢  
الغياطين : ٧٩  
الغيبوت : ٩٣

القادسية : ١٠٠ ، ١٩٣  
القاضي الفاضل : ١٢٧ ، ١٤٣ -  
٢٢١ ، ١٤٥  
قاع الريم : ١٥٣  
القاهرة : ١٢٧ ، ١٤٣ ، ١٤٥ ،  
٢٢٣  
القائين : ٧٠  
القيبية ( الخليل ) : ٣٣  
قتادة بن ادريس : ٢٢٠  
قحطان : ١٠ ، ٣٩ ، ٨٤  
قدامة : ٤٣ ، ٤٤  
القدرة : ٨٥  
القديرات : ٨٥  
قرامطة : ١٩٣ ، ١٩٦  
قراوي بني حسان : ٩٧  
قره جواليي : ٢٤٢  
قرطبة : ١٢٨ ، ١٤٨  
قرية الحارثية : ٨٩  
القريتين : ١٥٥

-ف-

فارس : ١٠٠ ، ١٣٤  
فاطمة ( بنت الرسول ) : ٢١٤ ،  
٢١٥ ، ٢١٩  
الفاطميون : ٧٧ ، ٢١٨ ، ٢٢١  
الفاعور : ٧٧  
الفاكه بن عمرو : ١٣٧ ، ٢٤٤  
الفالوجة : ١٣ ، ٢٩ ، ١٨١ ، ٢١٧  
فحل : ٢٤١  
الفحيص : ١٥٣ ، ١٥٤  
الفحيلي : ٤٩  
فخر الدين الثاني المعني : ٢٣٢  
الفرات : ١٨٩  
فرحان السعدي : ٢٣٦  
الفرما : ١٣٤ ، ١٧٢  
فرنسيين : ٧٨  
فروة بن النافرة : ١١٠ ، ٢٤٣  
الفريجات : ١٠١

قيسارية : ٩٨ ، ١٩٤ ، ٢٣٣  
قيساريون ( القيسرانيون ) : ٢٣٤  
قيس بن زهير : ١٩٤  
قيس بن عيلان : راجع قيس بن  
مضر  
قيس بن مضر : ١٨٩ ، ١٩١  
القين : ٣٠ ، ٤٤ ، ٤٦ ، ٥١ ،  
٦٨ - ٧١ ، ١٩٤

- ك -

الكامل ( الأيوبي ) : ١٢٦  
الكتة : ٤٩  
كرتيا : ٣٠  
الكرك : ٢٣ ، ٤٣ ، ٤٩ ، ٧٩ ،  
٨٦ ، ٩٣ ، ١١١ ، ١٢٩ ،  
١٣١ ، ١٤٩ ، ١٥٤ ، ١٨٢ ،  
٢٢٢  
كسروان : ١٥٣  
الكعابنة : ١٣١  
الكعبة : ١٧٤  
كعب بن زهير : ١٩٨  
كعب بن لؤي : ٢٢٨  
كعب بن مرة البهزي : ١٩٣ ، ٢٤٥  
كعب بن غير الغفاري : ٢٤٣  
كعوش : ٧٧  
كفار بلاديم : ٤٨  
كفرتوثا : ١٣٧  
كفر الديك : ١٤٩ ، ١٨٢  
كفرصور : ٥٣

قريش : ٨١ ، ١١٢ ، ١٧١ ،  
٢٠١ - ٢٤٥  
قُس بن ساعدة : ١٧٩  
القسطل : ١٥١ ، ١٥٣  
قشن : ١٧  
قصر عويس : ٨١  
قصر العيني : ١٥٧  
قصي : ٢٠٤ - ٢٠٥  
قضاة : ٤٠ ، ٤٢ - ٤٤ ، ٤٥ ،  
٥٢ ، ٥٥ ، ٥٦ ، ٦٤ ، ٦٦  
قضاة بن مالك : ٤٢  
قط : ١٧٢  
قطر : ٢٠١ ، ٢٤٥  
قطورة بنت يقطين : ٢٧  
قُطر : ٧٧  
قطنة : ١٤٩  
قطية بن سعيد القيني : ٦٩  
قطية بن قتادة : ٦٦  
القعاورة : ١٥٣  
القلازين : ٢١٩ ، ٢٢٤  
قلاوون : ١٢٧  
قلنسوة : ١٣١  
القليطات : ٢٠٠  
القمعة : ٩٢  
قمير بن مالك : ١٦٠  
قميم : ٤٩  
قنسرين : ١١٩  
قنة : ٨٨  
قنة بن جلاد : ٨٨  
قويسمة : ٥٣

-م-

مأدبا : ١٥٤  
مارية القبطية : ٢١٤  
مالك بن أنس : ٤٠ ، ٩٩ ، ١٤٦  
مالك بن دغر : ١٣٤  
مالك بن رافلة : ٥٠  
مالك بن عبدالله الخثعمي : ٩٨ ،  
٢٤٤  
متى : ١٣٨  
المتنبي : ١٩٣  
المتوكل بن هود : ١٢٨  
المثنى بن حارثة : ١٩٤  
المجالي : ١٤٩  
المجدل ( غزة ) : ٥٧ ، ١٣١  
مجدل بابا : ٨٤  
محمد ( عليه السلام ) : ٤٥ ، ٤٧ ،  
٤٨ ، ٥٥ ، ٥٦ ، ٦٥ ، ٧٣ ،  
٩٩ ، ١٠٠ ، ١٠٣ ، ١٠٤ ،  
١٠٩ ، ١١١ ، ١١٣ ، ١١٦ ،  
١١٨ ، ١٣٥ ، ١٥٢ ، ١٥٦ ،  
١٦٢ ، ١٦٣ ، ١٧٣ ، ١٨٨ ،  
١٩٢ ، ١٩٨ ، ١٩٩ ، ٢٠٢ ،  
٢٠٤ ، ٢٠٧ ، ٢٠٨ ، ٢٠٩ ،  
٢١٠ ، ٢١١ ، ٢١٥ ، ٢٢٢ ،  
٢٢٤ ، ٢٣٧  
محمد بن ابراهيم الوديعي : ٨١  
محمد بن احمد الطبرني : ١٠٢  
محمد بن طاهر الشيباني : ٢٣٥  
محمد بن عبدالله بن عبد الظاهر :  
١٢٧ ، ١٢٨

كفرقدوم : ١٦٠  
كفلام : ٨٥  
الكفرين : ١٩٣  
كلب ( قبيلة ) : ٤٤ ، ٤٥ - ٤٨ ،  
١٣٤ ، ٢٠٤  
كنانة : ١٣٥  
كندة : ٩٥ ، ٩٦ ، ١٠٥ ، ١٣٤  
الكنعانيون : ١١ ، ٢٥ ، ٣٢ ،  
٣٣ ، ٣٦  
كهلان : ٣٩ ، ٧٢ ، ٩٨  
كور : ٨٥  
كورة الحياتية : ١٣  
كورش الثاني : ١٩٥  
كوريجة : ٢٤٢  
الكوفة : ١٠٣ ، ١٢٠ ، ١٣٧  
الكويت : ١٨٢

-ل-

لاوذ : ١٢  
لبنان : ٢٨ ، ٤٩ ، ٩٦ ، ١٠١ ،  
١٥٤ ، ١٥٥ ، ١٩٣  
اللجون : ١١٣  
لخم : ٤٦ ، ٥٠ ، ٥١ ، ٦٩ ،  
٩٥ ، ١٠٥ ، ١٠٦ ، ١٣٤ ،  
١٥٠  
لخيش : ٣٣  
لد : ٢٩ ، ٣٣ ، ٥١ ، ٩١  
اللقلوق : ٩٣  
لهيب : ٩٣  
لوط : ١٣



- محمد بن عبدالله الصامت : ١٠٨  
محمد بن عبد الملك : ١٢٥  
محمد بن مصطفى البكري : ٢٢٨  
محمد بن يحيى العثماني : ٢٢٧  
محمد بن يوسف الضبي : ١٩٤  
محمد بن يوسف الفريابي : ١٤  
محمد الياقوني : ١٤٢  
المحمودية : ٨١  
المحمديون ( قبيلة ) : ١٩٨  
مخزوم : ١١٨ ، ٨٢  
مدائن صالح : ٥٤ ، ١٩  
مَدريد : ١٢٨  
مدين : ١٠٧ ، ٣٤ ، ١٣ ، ١٢  
١١٠ ، ١٩٩ ، ٢٠٩  
المدينة المنورة : ٢٠ ، ٢١ ، ٢٤  
٥٠ ، ٥١ ، ٥٥ ، ٥٦ ، ٦٥  
٦٨ ، ٨٥ ، ٩٨ ، ٩٩ ، ١٠٣  
١١٠ ، ١١٢ ، ١١٧ ، ١٢٢  
١٣٠ ، ١٣٦ ، ١٥٦ ، ١٦٢  
١٨٧ ، ١٨٨ ، ١٩٨ ، ٢٠٨  
٢٢٦ ، ٢٢٧ ، ٢٢٨ ، ٣٣٧  
المدينيون : ٢٦ - ٢٧ - ٣٢  
مذحج : ١٠٠  
المر : انظر المحمودية  
مر الظهران : ١٤٠  
المرآونة : ٩٢  
مرج بن عامر : ٢٨ ، ٤٨ ، ١٩٥  
مرج راهط : ٤٣ ، ٤٨ ، ١١٩  
مرجعيون : ١٥٤  
مروان بن الحكم : ٤٨ ، ١١٨
- مروان بن محمد : ١٢٥ ، ١٤١ ،  
٢٣٩ ، ٢٤٠  
المزار : ٢٣٦  
المزيرعة : ٨٧ ، ٨٩  
مزينة : ١٩٨  
المسادين : ٢٢٩  
المساعيد : ١٤٩  
المستنصر بالله : ١٣  
مسعد : ١٥٥  
مسعود بن أوس : ٢٤٥  
مسعود بن سويد : ٢٤٣  
المسعوديون : ٨٢  
مسكة : ٤٤ ، ٧٠ ، ١٣٠  
مسكة ( قبيلة ) : ٧٠  
مسلم بن عقيل : ٧٧  
مسلية ( قرية ) : ١٠٢  
المسودة : ٨٤  
مسيلمة الكذاب : ١٣٦  
المشاعلة : ٥٧  
المشاهرة : ٩٢  
المشظة : ١٨٢  
المصافحة : ٩  
مصر : ١٩ ، ٢٤ ، ٢٥ ، ٢٨ ،  
٣٠ ، ٤٩ ، ٥٠ ، ٥١ ، ٥٢ ،  
٥٤ ، ٥٦ ، ٦٧ ، ٧١ ، ٧٥ ،  
٧٦ ، ٨٧ ، ٨٩ ، ٩١ ، ٩٧ ،  
١٥٧ ، ١٢٦ ، ١٢٧ ، ١٢٨ ،  
١٢٩ ، ١٣٠ ، ١٣٢ ، ١٣٤ ،  
١٣٨ ، ١٤٠ ، ١٤٥ ، ١٤٦ ،  
١٦٥ ، ١٦٧ ، ١٧٣ ، ١٨٩

٢١٧ ، ١٩٧  
المغول : ٧٨  
المفرق : ٢٢٨  
المقداد بن الأسود الكندي : ٦٤ ،  
٦٥  
المقدادية : ٦٥  
المقدسي : ١٠٧  
المقريزي : ٥٢  
مكة المكرمة : ١٩ ، ٢١ ، ٢٤ ،  
٢٥ ، ٥٦ ، ٦٤ ، ٧٦ ، ٩٩ ،  
١٠٣ ، ١١٧ ، ١٢٢ ، ١٥٧ ،  
١٦٢ ، ١٧١ ، ١٧٣ ، ١٧٤ ،  
١٨٦ ، ١٨٩ ، ١٩٩ ، ٢٠٥ ،  
٢٠٧ ، ٢٠٨ ، ٢٠٩ ، ٢١٠ ،  
٢١١ ، ٢٢٤ ، ٢٢٧ ، ٢٣٣ ،  
٢٣٥ ، ٢٣٧ ، ٢٤١  
الملاحه : ١٦٧  
الملكاوية : ٢١٧  
الماليك : ٧٧ ، ٨١ ، ٩١ ،  
١١٤ ، ١٢٦  
المملكة الاردنية الهاشمية : ٢٣ ،  
٧٨ ، ١٣٠ ، ٢١٧  
المملكة العربية السعودية : ١٢ ،  
٢٤ ، ٢٩ ، ٥٤ ، ٧٦ ، ١٠٢ ،  
١٦٦  
المنارة : ١٦٦  
منستر : ٢٤٢  
المنظر : انظر اليرموك  
المهاودة : ١٢١  
المهدي ( الخليفة العباسي ) : ١٠٤ ،

١٩٣ ، ١٩٧ ، ٢٢٦ ، ٢٣٦ ،  
٢٣٨ ، ٢٤٠  
مُضَرَّ : ١٠٩ ، ١٧٩ ، ١٨٦ - ١٩٥ ،  
المطلة : ٥٣  
مطير : ١٣ ، ١٤  
معاذ بن جبل : ١٠٤ ، ١٥٧ ،  
٢٤٤  
المعاوية : ١٥٤  
معالي بن فريج : ٨٨  
معان : ١٣ ، ١٩ ، ٢٧ ، ٢٩ ،  
٣٣ ، ٣٤ ، ٥٠ ، ٦٩ ، ٧٧ ،  
١٠٣ ، ١١٠ ، ١٥١ ، ١٨٤ ،  
٢٠٩ ، ٢١٣ ، ٢٢٥  
معاوية بن ابي سفيان : ٤٣ ، ٤٨ ،  
٥١ ، ٥٦ ، ٩٨ ، ١٠٣ ، ١١٦ ،  
١١٧ ، ١١٩ ، ١٣٥ ، ١٣٦ ،  
١٦٤ ، ١٦٥ ، ١٨٧ ، ١٩٩ ،  
٢٢٤  
معاوية بن حرملة : ١٣٦  
معاوية بن عبدالله الأشعري : ١٠٤  
معاوية الثاني : ١١٥ ، ١١٨  
معد : ١٧٧  
معة النعمان : ٣٢  
المعراض : ٢١٧  
المعنيون : ٢٧  
المعين : ٨٧  
معين الدين أنر : ١٤٦  
المعينيون : ٣٣  
المغار : ١٣٤  
المغرب : ١٩ ، ١٣٢ ، ١٩٣ ،

١٩٥ ، ٢١٩ ، ٢٢٤ ، ٢٢٦ ،

٢٢٧ ، ٢٣٦

ناصر خسرو : ١٧ ، ٢٢

الناصرية : ٧٩ ، ٩٣ ، ١٥٥ ،

٢٠٦ ، ٢١٧

الناصرية : ١٧٢

التوش : ١٨٢

نجد : ١٠ ، ١٣ ، ١٩ ، ٢٠ ،

٢٤ ، ٥٥ ، ٧٣ ، ٧٧ ، ٧٩ ،

١٨٢

نجل : ٣٤

نجمات ابي صبيهان : ١٣٠

نجمات الصانع : ١٦٦

نجيب ملحمة : ١٥٤

النخالة : ٢٣٩

نزار : ١٧٧

النزلة : ١٨٣

نس زيونا ( قرية يهودية ) : ٤٣

نصر بن ابراهيم : ٢٢٧

نصف جبيل : ١٥٤

النضير بن الحارث : ٢٤٣

النعمان بن بشير الانصاري : ٦٨ ،

١١٩

النعمان بن المنذر : ١٤٨

نعلين : ١٣٢

النعيرات : ١٨٣

النعيم : ٩٣

نعيم بن أوس : ١٣٥

نعيم بن عبدالله النحام : ٢٤٤

النعيمات : ٩٢

مهرة : ١٧ ، ٤٤

المهمل بن بدران : ١٥٩

مهنا الأول : ٧٧

الموآبيون : ٢٦ ، ٣٤

مؤنة : ٤٦ ، ٤٧ ، ٦٦ ، ١١٠ ،

١١٥ ، ١٢٥ ، ٢٢٢

المواسي : ١٩٥

المواحة : ٧٧

موسى ( النبي ) : ٣٠ ، ٣١ ، ٦٤ ،

١٠٩

موسى بن جعفر الصادق : ٢١٧

موسى بن نصير : ١٢٤ ، ١٣٧ -

١٤١

المومنة : ٢١٩

المويلح : ٥٤

ميافارقين : ١٤٢

ميثلون : ٨٢

ميسرة : ٢١٠

ميسون بنت بحدل : ٤٨

ميمونة بنت الحارث ( من زوجات

الرسول ) : ١٩٦

- ن -

نائيل بن قياس : ١٠٩ ، ١١٥ ،

١١٩ ، ١١٧

نابلس : ٢٣ ، ٤٣ ، ٥٧ ، ٦٧ ،

٧١ ، ٧٧ ، ٨٠ ، ١٠١ ،

١٣٠ ، ١٣٢ ، ١٣٥ ، ١٤٩ ،

١٥٤ ، ١٦٠ ، ١٨٢ ، ١٨٩ ،

الهييب : ١٠١  
هيكل ، ( يافا ، عائلة ) : ١٣٠

- و -

واثل : ٤٦  
واثلة بن الأصقع : ١٨٧ ، ٢٤٤  
واحة الجوف : ٢٤  
وادي البها : ٨٤  
وادي التيم : ١٠٦ ، ١٥٤  
وادي الحمض : ٢٧  
وادي حنين : ٢٧ ، ٥٤  
وادي الحوارث : ٨  
وادي زبيد ( اليمن ) : ١٠٤  
وادي زيد : ٢٢٢ ، ٢٢٩  
وادي السرحان : ٢٣ ، ٢٤  
وادي شعيب : ٣٠٦  
وادي الصفرا : ٢٢٠  
وادي عارة : ١١٣  
وادي العربة : ٢٣ ، ٤٥ ، ١٩٩  
وادي القرى : ٢٠ ، ٥٥ ، ١٤٠ ،  
٢٠٩  
وادي القرن : ١٠٧ ، ١٣٧  
الوادي الكبير : ١٤٨  
وادي موسى : ١٩ ، ٢٩ ، ٥٢ ،  
١٩٧ ، ٧٧  
الوحيدى : ٢١٩  
الولاية : ٢٣٣  
الوليد بن عبد الملك : ٧١ ، ١٠٧ ،  
١٢٠ ، ١٢١ ، ١٣٩ ، ١٤٠ ،  
١٤١

النفود ( صحراء ) : ٢٤

نمارة : ١٣٤ ، ١٣٥

نهاوند : ١٠١

نهر الأولي : ١٠٧

نهر المفجر : ٥٣

نهر النعامين : ٩٣

نور الدين بن زنكي : ٧٧ ، ١٤٦

نيحا : ٣٥

- ه -

هاجر : ١٧٢  
هارون الرشيد : ١٠٤ ، ١٢٦  
هاشم : ١٠٤ ، ٢٠٦  
هاني بن كلثوم : ٩٦ ، ٢٤٥  
هبار بن سفيان المخزومي : ٢٢٤  
هتيم : ١٦٧  
الهدييات : ٤٩  
هرقل : ٥٠  
الهروي : ٢٢  
هشام بن العاص : ٢٤٣  
هشام بن عبد الملك : ٣٩ ، ٨٦ ،  
١٢٤ ، ١٨٩  
هصيص : ٢٤٠  
الهكسوس : ٢٧  
الهند : ١٨  
هنيال : ٧٥  
هوازن : ١٩١ ، ١٩٥  
هوج : ١٧  
هود ( النبي ) : ١٥ ، ١٦ ، ١٧ ،  
٢٠

١٠٩ ، ١١٧ ، ١١٨ ، ١١٩ ،

١٦٥ ، ٢٣٩

يزيد الثالث : ١٢٥

يزيد بن المهلب : ١٤٠

يسار ( غلام حاتم ) : ٧٣

الشرطي ( عائلة ) : ٢١٧

يعفر بن عبد الرحيم : ١٦٥ ، ١٨٨

اليمامة : ١٢

اليمن : ١٥ ، ٣٢ ، ٣٣ ، ٣٩ ،

٤٢ ، ٤٤ ، ٥٦ ، ٧٢ ، ٧٣ ،

٧٦ ، ٩٥ ، ١٠٤ ، ١٠٩ ،

١٥١ ، ١٥٤ ، ١٥٦ ، ١٦٢ ،

٢٠٦

ينبع البحر : ٢٠ ، ٥٥ ، ١١٠ ،

٢٢٠

يهود : ٧٨

يوحنا بن رؤبة : ٢١٣

يوسف بن محمد : ١٤٣

يوسف بن يعقوب : ٢٨ ، ١٣٤

يوسف المغربي : ١٤٦

يوشع بن نون : ١٨

يوغوسلافيا : ٢٤٢

يوم السقيفة : ٦٨ ، ١٢٣

يونان : ٢٤٢

الوليد الثاني : ١٢٥

الوهادة : ١٣

- ي -

اليادودة : ٥٣

اليازوري : ( وزير ) : ٨٧ ،

١٩٣ ، ١٩٧

ياصيد : ٢١٧

يافا : ٤٣ ، ٥٧ ، ٧١ ، ٨١ ،

٨٧ ، ٨٨ ، ٩٦ ، ٩٧ ، ١٠١ ،

١٣٠ ، ١٤٢ ، ١٤٩ ، ١٨٢ ،

١٩٧ ، ٢١٧ ، ٢١٩ ، ٢٢٩ ،

٢٣٢

اليامون : ١١٣

يرين : ٦٩

يينا : ٢٣٣

ييناويون : ٢٣٣ ، ٢٣٤

يثرون : انظر شعيب

يحي بن علي الأموي النابلسي : ٢٢٦

اليرموك : ٤٥ ، ٤٨ ، ٥١ ، ٩١ .

١٠٠ ، ١١٥ ، ١٥١ ، ١٥٢ ،

١٦٤ ، ١٦٦ ، ٢٤١

يزيد بن معاوية : ٤٨ ، ٩٨ ،



## أهم المراجع

- ١ - القرآن الكريم
  - ٢ - الاحاديث النبوية الشريفة
  - ٣ ابن الاثير - علي بن محمد
  - ٤ - ابن الاثير - علي بن محمد
  - ٥ - ابن تغري بردي - يوسف
  - ٦ - ابن الجزري - محمد بن محمد
  - ٧ - ابن حجر - أحمد بن علي
  - ٨ - ابن حجر - أحمد بن علي
  - ٩ - ابن حجر - أحمد بن علي
  - ١٠ - ابن خلدون - عبد الرحمن
  - ١١ - ابن خلكان - أحمد بن محمد
  - ١٢ - ابن سعد - محمد سعد الزهري
  - ١٣ - ابن عساكر - علي بن الحسن
- الكامل في التاريخ ١٢ مجلدا . بيروت :  
١٩٦٥ - ١٩٦٦
- اللباب في تهذيب الانساب ٣ مجلدات  
بغداد
- النجوم الزاهرة في ملوك مصر والقاهرة  
١٦ مجلدا . القاهرة
- طبقات القراء جزآن مصر ١٩٣٢  
الاصابة في تمييز الصحابة اربعة اجزاء .  
وعلى هامشه الاستيعاب في معرفة  
الاصحاب القاهرة ١٣٢٨ هـ
- الدرر الكامنة في اعيان المائة الثامنة  
٥ اجزاء القاهرة
- إنباء الفهر بابناء العمر ٣ اجزاء القاهرة  
١٩٧٢
- انجر وديوان المبتدا والخبر ٧ اجزاء  
بيروت ١٩٦٦ - ١٩٦٨
- وفيات الاعيان ٦ اجزاء القاهرة ١٩٤٨  
الطبقات الكبرى ٨ اجزاء بيروت ١٩٥٧ -  
١٩٥٨
- تهذيب تاريخ ابن عساكر ٧ اجزاء دمشق  
١٣٣٢ هـ

شذرات الذهب في اخبار من ذهب ٦  
اجزاء بيروت

عيون الاخبار ٤ اجزاء القاهرة  
البداية والنهاية ١٤ جزءا بيروت والرياض  
عجالة المبتي وفضالة المنتهي في النسب  
القاهرة ١٩٦٥

تاريخ اللغات السامية القاهرة ١٩٢٦  
الاغاني ٢٤ مجلدا . دار الثقافة والارشاد  
القومي القاهرة

تاريخ نجد القاهرة ١٣٤٧  
العقد الفريد ٧ اجزاء القاهرة ١٩٥٣  
دائرة المعارف الجزء الاول بيروت ١٨٧٦ م  
معجم ما استعجم اربعة اجزاء القاهرة  
١٩٤٧ - ١٩٥١ م

فتوح البلدان بيروت ١٩٥٧ م  
تراجم الأعيان جزءان دمشق ١٩٦٣  
قاموس الكتاب المقدس ١ ، ٢ بيروت  
١٨٩٤ ، ١٩٠١ م  
تاريخ شرقي الاردن وقبائلها القدس  
١٩٣٤ م

تمريب بهاء الدين طوقان  
لبنان في التاريخ بيروت ١٩٥٩  
تاريخ سوريا ولبنان جزآن بيروت ١٩٥٩  
كتاب الوزراء والكتاب القاهرة ١٩٣٨ م  
معجم البلدان . خمسة اجزاء بيروت  
١٩٥٥ - ١٩٥٧ م

محاضرات الامم الاسلامية - الدولة  
العباسية القاهرة . لم يذكر تاريخ الطبع  
اجزاؤها المترجمة للعربية تصدر تباعا .  
القاهرة  
قطر ماضيها وحاضرها دار الطليعة بيروت  
١٩٦١

جزيرة العرب جزآن دار الطليعة بيروت  
١٩٦٣

بلادنا فلسطين ١١ مجلدا دار الطليعة  
بيروت ١٩٦٥ - ١٩٧٦ م

مرمرجي بلدانية فلسطين العربية بيروت ١٩٤٨

١٤ - ابن العماد الحنبلي - عبد الحي

١٥ - ابن قتيبة - عبد الله الدينوري

١٦ - ابن كثير - ابو الفدا الحافظ

١٧ - ابوبكر - محمد بن ابي عثمان

١٨ - ابو ذؤيب - ولفنسون

١٩ - ابو الفرج الاصفهاني

٢٠ - الالوسي - محمود شكري

٢١ - الاندلسي - احمد بن عبد ربه

٢٢ - البستاني - بطرس

٢٣ - البكري ، ابي عبيد الله عبد الله

٢٤ - البلاذري ، احمد بن يحي

٢٥ - البوريني ، الحسن بن محمد

٢٦ - بوست ، جورج

٢٧ - بيك ، فريدريك . ج .

٢٨ - حتي ، فيليب

٢٩ - حتي ، فيليب

٣٠ - الجهشياري ، محمد بن عبدوس

٣١ - الحموي ، ياقوت

٣٢ - الخضري ، الشيخ محمد

٣٣ - دائرة المعارف الاسلامية

٣٤ - دباغ ، مصطفى مراد

٣٥ - دباغ ، مصطفى مراد

٣٦ - دباغ ، مصطفى مراد

٣٧ - الدومنيكي ، الاب ا.س . مرمرجي بلدانية فلسطين العربية بيروت ١٩٤٨



- العبر في اخبار من غير ه مجلدات  
بالكويت ١٩٦١
- تذكرة الحفاظ اربعة اجزاء . دار احياء  
التراث العربي بيروت ١٩٥٦
- الاعلام ١ - ١٠ القاهرة ١٩٥٤ - ١٩٥٩  
تاريخ التمدن الاسلامي ه اجزاء القاهرة  
تاريخ آداب العربية ٤ اجزاء بيروت .  
دار مكتبة الحياة
- طبقات الشافعية الكبرى ١ - ٨ . القاهرة  
١٩٦٤
- بيروت منشورات دار مكتبة الحياة
- ٤٥ - السمعاني ، عبد الكريم بن محمد الانساب طبع حيدر آباد الدكن الهند  
١٩٦٦
- سبائك الذهب في معرفة انساب العرب  
مصر
- حسن المحاضرة في تاريخ مصر والقاهرة  
جزآن القاهرة عيسى البابي وشركاه ١٩٦٧
- تاريخ سيناء القديم والحديث وجغرافيتها  
القاهرة ١٩١٦
- نكت الهميان في نكات العميان القاهرة  
١٩١١
- تاريخ الرسل والملوك ١٠ اجزاء القاهرة  
١٩٦٠ - ١٩٦٨
- قاموس الكتاب المقدس مجلدان بيروت  
١٩٦٤ - ١٩٦٧ م
- تاريخ العرب قبل الاسلام ، تسعة اجزاء ،  
بغداد ١٩٥٠ - ١٩٧٢
- الانس الجليل بتاريخ بيت المقدس والخليل  
النسخة الخطية المحفوظة عند المؤلف  
طرفة الاصحاب في معرفة الانساب .  
دمشق ١٩٤٩
- الموسوعة الميسرة القاهرة ١٩٦٥
- الكواكب السائرة في اعيان المائة العاشرة  
٣ اجزاء بيروت ١٩٤٩
- صبح الاعشى ١٤ مجلدا ، وزارة الثقافة  
والارشاد القومي القاهرة
- نهاية الارب في معرفة انساب العرب  
القاهرة ١٩٥٩
- ٣٨ - الذهبي ، محمد بن احمد
- ٣٩ - الذهبي ، محمد بن احمد
- ٤٠ - الزركلي ، خير الدين
- ٤١ - زيدان ، جرجي
- ٤٢ - زيدان ، جرجي
- ٤٣ - السبكي ، تاج الدين
- ٤٤ - السخاوي ، محمد بن عبد الرحمن الضوء اللامع لاهل القرن التاسع ١٢ اجزاء  
بيروت منشورات دار مكتبة الحياة
- ٤٥ - السمعاني ، عبد الكريم بن محمد الانساب طبع حيدر آباد الدكن الهند  
التميمي
- ٤٦ - السويدي ، محمد امين
- ٤٧ - السيوطي ، عبد الرحمن
- ٤٨ - شقير ، نعوم
- ٤٩ - الصفدي ، خليل ابن ابيك
- ٥٠ - الطبري ، ابو جعفر بن جرير
- ٥١ - طمس ، عبد الملك ، مطر
- ٥٢ - علي جواد
- ٥٣ - العليمي ، عبد الرحمن بن محمد
- ٥٤ - عمر بن يوسف
- ٥٥ - غربال ، شفيق
- ٥٦ - الفزي ، نجم الدين
- ٥٧ - القلقشندي
- ٥٨ - القلقشندي

معجم قبائل العرب ٣ أجزاء دمشق ١٩٤٩  
خطط الشام ٦ أجزاء دمشق ١٩٢٥ -

١٩٢٨  
خلاصة الاثر في اعيان القرن الحادي عشر  
٤ أجزاء القاهرة  
سلك الدرر في اعيان القرن الثاني عشر  
٤ أجزاء بغداد

مروج الذهب اربعة أجزاء بيروت ١٩٦٦  
بلوغ الأرب في معرفة أحوال العرب  
٣ أجزاء القاهرة

احسن التقاسيم في معرفة الاقاليم  
ليدن ١٨٧٧

نفع الطيب في غصن الاندلس الرطيب .  
سبعة مجلدات بيروت

البيان والأعراب عما بأرض مصر من  
الأعراب مصر ١٣٣٤

السلوك لمعرفة دول الملوك ج ٢ ق ٢ ، ج ١  
ق ١ ، ١٩٤٢ ، ١٩٥٦

نهاية الأرب في فنون الأدب ١ - ١٨ وهو  
المطبوع منها . وزارة الثقافة والارشاد  
القومي ، القاهرة

كتاب الارشادات على معرفة الزيارات  
دمشق ١٩٥٣

صفة جزيرة العرب ليدين ١٨٨٤ م

الدولة العربية وسقوطها دمشق ١٩٥٦  
عشائر الشام جزآن دمشق ١٩٤٧

تاريخ يعقوبي ١ ، ٢ بيروت ١٩٦٠

٥٩ - كحالة ، عمر  
٦٠ - كرد علي ، محمد

٦١ - المحبي ، محمد

٦٢ - المرادي

٦٣ - المسعودي

٦٤ - محمود شكري الالوسي

٦٥ - المقدسي ، محمد بن احمد

٦٦ - المقري ، احمد بن محمد

٦٧ - المقرئزي ، احمد بن علي

٦٨ - المقرئزي ، احمد بن علي

٦٩ - النويري ، احمد بن عبد الوهاب

٧٠ - الهروي ، علي

٧١ - الهمداني ، الحسن ابو محمد

٧٢ - ولهاوزن ، يوليوس

٧٣ - وصفي زكريا

٧٤ - اليعقوبي ، احمد بن ابي يعقوب

## المراجع الاخرى :

٧٥ - دراسات عربية : مجلة - السنة ١١ آذار عام ١٩٧٥ . بيروت .

٧٦ - الفيصل : مجلة . صدر منها حتى تاريخه ٢٠ عددا . الرياض - المملكة  
العربية السعودية

٧٧ - سالفامة دولة عليية عثمانية : لعام ١٣٢٦ هـ (١٩٠٨ م) - باللغة التركية  
العثمانية

## محتويات الكتاب

٦	
٧	الاهداء
	المقدمة
١١	العرب البائدة وقبائلها
٣٧	العرب العاربة وقبائلها
٧١ - ٤٠	- حمير وقبائلها
١٦٧ - ٧٢	- كهلان وقبائلها
١٠٦	● عاملة
١٠٨	● جذام
١٣٢	● لخم
١٦٧ - ١٥١	- الفساسنة والانصار وغيرهم
١٦٩	العرب المستعربة وقبائلها
١٧١	- اسماعيل
١٧٧	- بنو عدنان
٢٤١ - ٢٠١	- قريش وقبائلها
٢٠٣	● عمود نسب الرسول الاعظم
٢٤٢ - ٢٢٤	● بطون قريش
٢٤٣	بعض اسماء من توفي من الصحابة في بلادنا فلسطين
٢٤٧	فهرس الاعلام
٣٠٩	اهم المراجع



## مؤلفات الاستاذ مصطفى مراد الدباغ

قطر ماضيها وحاضرها

جزيرة العرب - جزآن :

بلادنا فلسطين الجزء الأول القسم الأول

بلادنا فلسطين الجزء الأول القسم الثاني

في الديار الغزية وبئر السبع بما فيه  
محافظتي معان والكرك .

بلادنا فلسطين الجزء الثاني القسم الثاني (١) في الديار النابلسية بما فيه محافظة  
البلقاء ( السلط )

بلادنا فلسطين الجزء الثالث القسم الثاني (٢) في الديار النابلسية بما فيه محافظة  
اريد .

في الديار اليافية بما فيه محافظة  
العاصمة ( عمان )

بلادنا فلسطين الجزء الرابع القسم الثاني

في الديار الخليل - خليل الرحمن -

بلادنا فلسطين الجزء الخامس

في ديار الجليل (١) .

بلادنا فلسطين الجزء السادس

في ديار الجليل (٢) .

بلادنا فلسطين الجزء السابع

في ديار بيت المقدس .

بلادنا فلسطين الجزء الثامن القسم الثاني

في بيت المقدس (١) .

بلادنا فلسطين الجزء التاسع القسم الثاني

في بيت المقدس (٢)

بلادنا فلسطين الجزء العاشر القسم الثاني

وهو الكتاب الذي بين يديك

القبائل العربية وسلالتها في بلادنا فلسطين

## فلسطينيات

- فلسطينيات ١ القبائل العربية وسلالتها في بلادنا فلسطين  
فلسطينيات ٢ الموجز في تاريخ الدول العربية وعهودها في بلادنا فلسطين  
فلسطينيات ٣ الموجز في تاريخ الدول الاسلامية وعهودها في بلادنا فلسطين (١)  
فلسطينيات ٤ الموجز في تاريخ الدول الاسلامية وعهودها في بلادنا فلسطين (٢)  
فلسطينيات ٥ المملكتان النباتية والحيوانية في بلادنا فلسطين  
فلسطينيات ٦ من هنا وهناك

وكان قد صدر للمؤلف :

مدرسة القرية : يافا  
التاريخ القديم للشرق الادنى - بيت المقدس  
الموجز في تاريخ فلسطين : عمان



# هَذَا الْكِتَابُ

في هذا الكتاب الذي يفتح به واضع « موسوعة بلادنا فلسطين » سلسلة جديدة تحت اسم ( فلسطينيات ) ، بحث مستفيض في نزول ابناء واعقاب اقسام العرب الثلاثة - البائدة ، العربية والمستعربة - أرض فلسطين منذ أقدم الأزمنة .

وقد تحدث المؤلف باسهاب عن ان النبي اسماعيل ، عليه السلام ، جد عرب الشمال ، فلسطيني المولد والنشأة ، مثله في ذلك مثل قحطان جد عرب الجنوب .

ولم يقف المؤلف عند ذكر القبائل التي ينتمي اليها الفلسطينيون فحسب ، بل اورد عنها ايضاً معلومات مستفيضة تشمل على مواطن هذه القبائل في الجزيرة العربية ، ثم اسلامها ونزولها فلسطين ، وما عرف من ابناءها الفلسطينيين من صحابة وتابعين وعلماء ومؤسسي ممالك ( في الاندلس واليمن ) وغيرهم .

كتاب قيم ومرجع تاريخي موثوق ، فضلاً عن كونه استمراراً لاسهام المؤلف في ترسيخ حقيقة الطابع والجوهر العربيين لبلادنا فلسطين من خلال الأدلة والبراهين .

**المؤسسة العربية  
للدراسات والنشر**

ناية برج الكارنون - ساقية الخزير - ت ٨٠٧٩٠٠ / ١  
سرقيا - موكباي بيروت - ص ١٠٠ / ٥٤٦٠٠ بيروت